

РУКОВОДСТВО ПОЛЬЗОВАТЕЛЯ 2025

READY 
TO RACE

390 SMC R

АРТИКУЛ № 3240174EN

The KTM logo, consisting of the letters 'KTM' in a bold, italicized, black font, set against a solid orange square background.

Поздравляем вас в связи с решением приобрести мотоцикл KTM. Теперь вы являетесь владельцем современного спортивного транспортного средства, которое, при надлежащем уходе, будет приносить вам удовольствие в течение долгого времени.

Надеемся, вам понравится ваш мотоцикл, и вы всегда будете в безопасности!

Вы можете указать серийные номера своего транспортного средства ниже, чтобы при необходимости быстрее найти их:

Идентификационный номер транспортного средства (📄 стр. 14)	Штамп дилера
Номер двигателя (📄 стр. 14)	

Руководство пользователя содержит самую последнюю информацию по данному модельному ряду на момент публикации. Однако нельзя полностью исключить незначительные различия, связанные с дальнейшим совершенствованием конструкции.

Все спецификации не имеют обязательной силы. Компания KTM Sportmotorcycle GmbH оставляет за собой право изменять или удалять технические характеристики, цены, цвета, формы, материалы, услуги, варианты исполнения, оборудование и т.д. без предварительного уведомления и указания причин, адаптировать их к местным условиям, а также прекращать производство конкретной модели без предварительного уведомления. За варианты доставки, отличия от приведенных иллюстраций и описания, опечатки и прочие ошибки компания "KTM" ответственности не несет. Изображенные модели частично содержат специальное оборудование, которое не входит в обычный комплект поставки.

© 2025 KTM Sportmotorcycle GmbH, Маттигхофен, Австрия

Все права защищены. Показатели: Mitterbauer / Visus Studios / KISKA / KTM

Перед копированием или воспроизведением требуется письменное разрешение владельца авторских прав.

ISO 9001

Компания KTM применяет процессы обеспечения качества, которые дают максимально возможное качество продукции, как определено в международном стандарте менеджмента качества ISO 9001.

12 100 6061



Выдавшее учреждение:

Орган по сертификации "TÜV SÜD Management Service GmbH"

KTM Sportmotorcycle GmbH
Штальхофнерштрассе 3
5230 Маттигхофен, Австрия

Настоящий документ действителен для следующих моделей:





- 390 SMC R EU (F5303Y6)
- 390 SMC R B.D. EU (F5303Y7)
- 390 SMC R B.D. RW (F5302Y6, F5302Y6L)
- 390 SMC R B.D. UK (F5322Y6)
- 390 SMC R B.D. JP (F5386Y6)
- 390 SMC R CKD CO (F5341Y6)
- 390 SMC R IKD AR (F5342Y6)
- 390 SMC R CKD BR (F5340Y6)
- 390 SMC R CKD PH (F5382Y6)



3240174en

27.08.2025









1	Средства представления	7	6.5	Переключатели на правой стороне руля	17
1.1	Обозначения	7	6.5.1	Устройство аварийного выключения	17
1.1.1	Символы	7	6.5.2	Электрический стартер	17
1.1.2	Форматирование	7	6.6	USB-гнездо	17
1.1.3	Сокращения	7	6.7	Замок зажигания и рулевой колонки ..	18
2	Безопасность.....	8	6.8	Блокировка рулевой колонки	18
2.1	Указания по безопасности	8	6.9	Разблокировка рулевой колонки ..	18
2.2	Запрет на модификацию	8	6.10	Открытие крышки топливного бака	19
2.3	Безопасная эксплуатация	9	6.11	Закрытие крышки топливного бака	20
2.4	Защитная одежда	9	6.12	Замок сиденья	20
2.5	Правила работы	9	6.13	Набор бортовых инструментов	20
2.6	Окружающая среда	10	6.14	Ремень безопасности пассажира .	21
2.7	Руководство пользователя	10	6.15	Пассажирские подножки	21
2.8	Определение порядка использования	10	6.16	Рычаг переключения передач	21
2.9	Использование не по назначению	10	6.17	Педаль тормоза	22
3	Важные примечания	11	6.18	Боковая подставка	22
3.1	Гарантия производителя, подразумеваемая гарантия	11	7	приборная панель	23
3.2	Вспомогательный материал, эксплуатационный материал	11	7.1	приборная панель	23
3.3	Запасные части, аксессуары	11	7.2	включение и проверка	23
3.4	Техобслуживание	11	7.2.1	Активация комбинированной приборной панели	23
3.5	Рисунки	11	7.2.2	Проверка дисплея	23
3.6	Обслуживание клиентов	11	7.3	предупреждения	24
4	Внешний вид транспортного средства	12	7.4	индикаторные лампы	24
4.1	Вид на транспортное средство, спереди слева (пример)	12	7.5	Стандартный дисплей	25
4.2	Вид на транспортное средство, сзади справа (пример)	13	7.6	Стандартный уменьшенного размера	26
5	Серийный номер	14	7.7	Скорость	26
5.1	Идентификационный номер транспортного средства	14	7.8	скорость	26
5.2	Маркировка утверждения типа	14	7.9	световой индикатор передачи	27
5.3	Номер двигателя	14	7.10	Дисплей Режимы езды	27
5.4	Номер ключа	14	7.11	время	28
6	Органы управления.....	15	7.12	дисплей температуры охлаждающей жидкости	28
6.1	Рычаг сцепления	15	7.13	Отображение Избранного	29
6.2	Рычаг ручного тормоза	15	7.14	Отображение Навигации (опция) ..	29
6.3	Ручка газа	15	7.15	Отображение телефонных вызовов	30
6.4	Переключатели на левой стороне руля	15	7.16	Режим дистанционного управления (опция)	30
6.4.1	Комбинированный переключатель	15	7.17	Меню	31
6.4.2	Кнопки меню	16	7.17.1	Мотоцикл	31
6.4.3	Переключатель света	16	7.17.2	Сведения о мотоцикле	35
6.4.4	Переключатель сигнала поворота	17	7.17.3	навигация	38
6.4.5	Кнопка звукового сигнала	17	7.17.4	Аудио	42
			7.17.5	вызов	42
			7.17.6	Настройки	44
			8	Подготовка к эксплуатации	56
			8.1	Примечания по подготовке к первому использованию	56
			8.2	Обкатка двигателя	57
			8.3	Нагружение транспортного средства .	57

9	Инструкции по езде	59	12.19	Регулировка люфта рычага сцепления 	83
9.1	Проверки и меры по техническому обслуживанию при подготовке к эксплуатации	59	12.20	Снятие переднего верхнего крыла .	83
9.2	Пуск	59	12.21	Установка переднего верхнего крыла .	83
9.3	Трогание	60	13	Тормозная система	84
9.4	Квикшифтер + (опция)	61	13.1	Антиблокировочная система тормозов	84
9.5	Переключение передач, езда	61	13.2	Проверка тормозных дисков	85
9.6	Торможение	64	13.3	Регулировка исходного положения рычага переднего тормоза	86
9.7	Остановка, стоянка	65	13.4	Проверка уровня тормозной жидкости переднего тормоза	86
9.8	Доставка	66	13.5	Доливка тормозной жидкости переднего тормоза 	86
9.9	Буксировка в случае выхода из строя .	66	13.6	Проверка крепления тормозных колодок переднего тормоза	88
9.10	Заправка топливом	67	13.7	Проверка свободного хода педали тормоза	88
10	График техобслуживания	68	13.8	Проверка уровня тормозной жидкости заднего тормоза	89
10.1	Работа по обслуживанию	68	13.10	Доливка тормозной жидкости заднего тормоза 	90
11	Регулировка шасси	70	13.11	Проверка крепления тормозных колодок заднего тормоза	91
11.1	Регулировка предварительного натяга пружины амортизатора 	70	14	Колеса, шины	92
11.2	Регулировка рычага сцепления	70	14.1	Снятие переднего колеса 	92
12	Работы по техобслуживанию шасси	72	14.2	Установка переднего колеса 	92
12.1	Подъем мотоцикла с помощью заднего подъемного механизма ...	72	14.3	Снятие заднего колеса 	93
12.2	Снятие задней части мотоцикла с подъемного механизма.	72	14.4	Установка заднего колеса 	94
12.3	Подъем мотоцикла с помощью переднего подъемного механизма	73	14.5	Проверка резиновых элементов демпфирования задней ступицы 	96
12.4	Снятие мотоцикла с переднего подъемного механизма	73	14.6	Проверка состояния шин	97
12.5	Очистка пыльников перьев вилки .	74	14.7	Проверка давления в шинах	98
12.6	Снятие сиденья	74	14.8	Проверка натяжения спиц	98
12.7	Монтаж сиденья	75	15	Электрические узлы	99
12.8	Проверка цепи на наличие грязи ..	75	15.1	Снятие 12 В аккумулятора 	99
12.9	Очистка цепи	75	15.2	Установка 12 В аккумулятора 	100
12.10	Проверка натяжения цепи	76	15.3	Зарядка 12 В аккумулятора 	100
12.11	Регулировка натяжения цепи	77	15.4	Замена главного предохранителя	102
12.12	Проверьте цепь, заднюю звездочку и звездочку двигателя	78	15.5	Замена предохранителей ABS ...	103
12.13	Снятие правой крышки	79	15.6	Замена предохранителей отдельных потребителей электроэнергии	105
12.14	Установка правой боковой крышки	80	15.7	Проверка настройки фары	108
12.15	Демонтаж правой крышки топливного бака 	80	15.8	Регулировка диапазона света фар	108
12.16	Установка правой крышки топливного бака 	81	15.9	Диагностический разъем	109
12.17	Регулировка исходного положения рычага сцепления	82	15.10	Передние ACC1 и ACC2	109
12.18	Проверка люфта рычага сцепления ..	82	15.11	Задние ACC1 и ACC2	109

16	Система охлаждения	110	22.6	Момент затяжки	135
16.1	Система охлаждения	110	22.6.1	Моменты затяжки резьбовых соединений двигателя	135
16.2	Проверка защиты от замерзания и уровня охлаждающей жидкости ..	110	22.6.2	Моменты затяжки резьбовых соединений шасси	138
16.3	Проверка уровня охлаждающей жидкости	112	23	Декларации соответствия	144
16.4	Слив охлаждающей жидкости ..	113	23.1	Декларации соответствия	144
16.5	Заправка/опорожнение системы охлаждения ..	113	23.2	Декларации соответствия для конкретных стран	144
16.6	Замена охлаждающей жидкости ..	115	Пояснения	145	
17	Регулировка двигателя	118	A	Технические понятия.....	145
17.1	Режим езды	118	B	Топливо	146
17.2	Противобуксовочная система мотоцикла	118	C	Эксплуатационные материалы	147
18	Работы по техобслуживанию двигателя	120	D	Электрические узлы	149
18.1	Проверка уровня моторного масла .	120	E	Чистящие средства	151
18.2	Замена моторного масла и масляного фильтра, очистка масляных сеток ..	120	F	Символы	152
18.3	Добавление моторного масла ..	122	F.1	Цвета символов	152
19	Чистка, уход	124	F.1.1	Красные знаки.....	152
19.1	Чистка мотоцикла	124	F.1.2	Желтые и оранжевые знаки ..	152
19.2	Проверки и этапы технического обслуживания для эксплуатации в зимних условиях	125	F.1.3	Зеленые и синие знаки	152
20	Хранение	127	Алфавитный указатель	153	
20.1	Хранение	127			
20.2	Подготовка к эксплуатации после хранения	128			
21	Поиск и устранение неисправностей	129			
21.1	Поиск и устранение неисправностей .	129			
22	Технические условия	131			
22.1	Двигатель	131			
22.1.1	Технические данные двигателя ...	131			
22.2	Шасси	132			
22.2.1	Технические данные шасси ...	132			
22.2.2	Технические данные шин	133			
22.2.3	Емкость топливного бака	133			
22.2.4	Емкость топливного бака	133			
22.3	Электрические узлы	134			
22.3.1	Аккумулятор	134			
22.3.2	Предохранители	134			
22.3.3	Лампы	134			
22.4	Вилка	134			
22.4.1	Технические данные вилки	134			
22.4.2	Количество масла в вилке	134			
22.5	Амортизатор	135			
22.5.1	Технические данные амортизатора	135			
22.5.2	Емкость масла амортизатора	135			

1.1 Обозначения

1.1.1 Символы

-  Обозначает желаемый результат (например, рабочий этап или функцию).
-  Обозначает нежелательный результат (например, рабочий этап или функцию).
-  Выполнение всех работ, отмеченных данным символом, требует наличия специальных знаний и технического понимания. Убедитесь, что производство данных работ осуществляется или контролируется подготовленным персоналом авторизованной мастерской KTM, и что используются любые необходимые специальные инструменты.
-  Обозначает ссылку на страницу.
-  Обозначает информацию, по которой имеются более подробные данные.
-  Обозначает подсказку, например, для упрощения выполнения работ.
-  Обозначает результат этапа проверки.
-  Обозначает окончание действия, включая любую переделку.

1.1.2 Форматирование

Фирменное название	Обозначает фирменное название.
Название®	Обозначает защищенное название.
Бренд™	Обозначает бренд, доступный на свободном рынке.
Подчеркнутые термины	Ссылаются на технические данные транспортного средства или указывают на технические термины, которые объясняются в глоссарии.

1.1.3 Сокращения

2 шт.	состоит из двух частей
№ детали или прибл. и т.д.	Каталожный номер соответственно около и так далее
возм. при необходимости	возможно при необходимости
в сб.	в сборе
мин.	не менее
№	номер
без рис.	без рисунка
см.	смотрите
помимо прочего и т. п. и т.д.	помимо прочего/не ограничиваясь и т. п. и так далее
ср.	сравнить
напр.	например

2.1 Указания по безопасности

Назначение инструкции по технике безопасности

Инструкция по технике безопасности нужна, чтобы обратить внимание на опасные факторы при обращении с изделием. Опасные факторы классифицированы, названы, описаны и дополнены информацией о том, как их избежать.

- Если перед списком инструкций содержится инструкция по технике безопасности, опасный фактор существует на протяжении всего процесса.
- Если непосредственно перед инструкцией приведена инструкция по технике безопасности, опасный фактор присутствует на следующем этапе процесса.

Формат инструкций по технике безопасности

Все инструкции по технике безопасности обозначены сигнальным словом и предупреждающим символом. Сочетание сигнального слова и предупреждающего символа определяет степень опасности.



ОПАСНОСТЬ

Обозначает неминуемую опасность, которая влечет риск получения серьезных травм, в том числе со смертельным исходом.



ПРЕДУПРЕЖДЕНИЕ

Указывает на возможную неминуемую опасность, которая может привести к серьезным травмам или смертельному исходу.



ВНИМАНИЕ

Обозначает опасность, которая может привести к легким травмам и травмам средней тяжести.



ПРИМЕЧАНИЕ

Обозначает ситуацию, которая может привести к повреждению изделия или окружающей среды его эксплуатации.



ПРИМЕЧАНИЕ

Обозначает ситуацию, которая может привести к причинению вреда окружающей среде.

2.2 Запрет на модификацию

Запрещается вносить любые изменения в оборудование и узлы контроля шумов.

Запрещенные модификации

- Демонтаж или отключение любых устройств или компонентов, используемых для контроля шумов, до реализации или передачи нового транспортного средства конечному пользователю.
- Демонтаж или отключение любого устройства или компонента, используемого для контроля шумов, для целей, отличных от обслуживания, ремонта или замены в течение срока службы транспортного средства.
- Использование транспортного средства после демонтажа, отключения или ненадлежащего обслуживания устройства или компонента, используемого для контроля шумов.

Примеры запрещенных модификаций

- Демонтаж или просверливание отверстий в задних глушителях, перегородках, коллекторах или иных компонентах выхлопной системы.
- Демонтаж или прокалывание узлов впускной системы.
- Замена движущихся деталей транспортного средства или частей выхлопной системы или системы пуска на детали, не указанные производителем.

2.3 Безопасная эксплуатация



ОПАСНОСТЬ

Риск ДТП! Пользователь, не обладающий навыками вождения, представляет опасность и для себя, и для других.

- Не управляйте транспортным средством, если вы не в состоянии управлять им из-за влияния алкоголя, наркотиков или лекарств.
- Не управляйте транспортным средством, если вы физически или умственно неспособны управлять мотоциклом.



ОПАСНОСТЬ

Риск отравления! Выхлопные газы токсичны, и их вдыхание может привести к потере сознания и смертельному исходу.

- Всегда проверяйте наличие достаточной вентиляции при работе двигателя.
- При запуске или работе двигателя в закрытом помещении используйте эффективный отвод выхлопов.



ПРЕДУПРЕЖДЕНИЕ

Риск получения ожогов! Некоторые детали транспортного средства сильно нагреваются при его эксплуатации.

- Не прикасайтесь к таким деталям, как выхлопная система, радиатор, двигатель, амортизатор или тормозная система, пока детали транспортного средства не остыли.
- Перед выполнением любых работ на транспортном средстве убедитесь, что узлы транспортного средства остыли.

Транспортное средство должно использоваться только в идеальном техническом состоянии, по назначению, а также безопасным и экологически чистым способом.

Для управления транспортным средством на дорогах общего пользования необходимо иметь соответствующее водительское удостоверение.

Неисправности, снижающие безопасность, должны незамедлительно устраняться в официальной мастерской КТМ. Соблюдайте требования информационных и предупреждающих табличек на транспортном средстве.

2.4 Защитная одежда



ПРЕДУПРЕЖДЕНИЕ

Риск получения травмы! Отсутствие защитной экипировки или неадекватная защитная экипировка повышает риск получения травмы.

- Во время любых поездок надевайте соответствующую защитную одежду: шлем, ботинки, перчатки, а также брюки и куртку с защитными элементами.
- Всегда носите защитную одежду, которая находится в хорошем состоянии и соответствует законодательным нормам.

2.5 Правила работы

Если не указано иное, во время любых работ зажигание должно быть выключено (модели с замком зажигания, модели с дистанционным ключом) или двигатель должен быть остановлен (модели без замка зажигания или дистанционного ключа).

Для выполнения данной работы не требуется каких-либо специальных инструментов. Инструменты не входят в комплектацию транспортного средства, но их можно заказать, используя номер, указанный в скобках. Пример: съемник подшипников (15112017000)

Если не указано иное, ко всем задачам и описаниям применяются нормальные условия.

Температура окружающего воздуха	20 °C (68,0 °F)
Давление окружающего воздуха	1013 мбар (14,69 фунта на квадратный дюйм)
Относительная влажность воздуха	60 ± 5 %

Во время сборки используйте новые детали для замены деталей, которые нельзя использовать повторно (например, самоконтращиеся винты и гайки, установочные винты, уплотнения, кольцевые уплотнения, уплотнительные кольца, штифты и стопорные шайбы).

Для некоторых резьбовых соединений требуется резьбовой фиксатор (например, **Loctite**[®]). Соблюдайте конкретные инструкции производителя по эксплуатации.

Если на новую деталь уже нанесен резьбовой фиксатор (например, **Precote**[®]), не используйте никаких дополнительных средств резьбовой фиксации. После разборки очистите детали, подлежащие повторному использованию, и проверьте их на наличие повреждений и износа. Замените поврежденные или изношенные детали.

После завершения ремонта или обслуживания проверьте безопасность эксплуатации транспортного средства.

2.6 Окружающая среда

Ответственное обращение с транспортным средством снижает риск конфликта с другими участниками дорожного движения и риск причинения вреда прилегающей территории. Будущее мотоспорта также зависит от правомерного использования мотоциклов, заботы об окружающей среде и уважения прав окружающих.

При утилизации отработанного масла, а также прочих рабочих и вспомогательных жидкостей и отработанных узлов необходимо соблюдать законы и правила соответствующей страны.

Поскольку мотоциклы не подпадают под действие правил ЕС, регулирующих утилизацию транспортных средств с истекшим сроком эксплуатации, не существует никаких правовых норм в области утилизации мотоциклов с истекшим сроком эксплуатации. Более подробную информацию можно получить у авторизованных дилеров "KTM".

2.7 Руководство пользователя

Внимательно и полностью ознакомьтесь с настоящим руководством по эксплуатации перед первой поездкой. Руководство пользователя содержит информацию и советы по эксплуатации, обращению и обслуживанию вашего транспортного средства, а также советы по оптимальной настройке и исключению риска получения травм.



Подсказка

Сохраните настоящее руководство пользователя, например, на свой смартфон, чтобы можно было получить к нему доступ в любое время.

Авторизованный дилер "KTM" готов помочь вам, если вы в чем-то не уверены.

Руководство пользователя является важной комплектующей деталью транспортного средства. Если транспортное средство продано, новый Владелец должен заново загрузить руководство пользователя.

Руководство пользователя можно загрузить несколько раз, используя QR-код или ссылку на акте поставки.

Руководство пользователя также доступно для скачивания у вашего официального дилера KTM и на веб-сайте KTM. Бумажный экземпляр также можно заказать у вашего авторизованного дилера "KTM".

Международный веб-сайт "KTM": <https://www.ktm.com>

2.8 Определение порядка использования

Спортивные мотоциклы KTM разработаны и сконструированы таким образом, чтобы отвечать нормальным требованиям при обычной эксплуатации на дорогах, но не для использования на гоночных трассах или бездорожье.



Примечание

Только омологированные версии мотоцикла допускаются к эксплуатации на дорогах общего пользования.

2.9 Использование не по назначению

Транспортное средство может использоваться исключительно по назначению.

Неправильная эксплуатация может привести к опасности для окружающих, имущества и окружающей среды.

Любое использование транспортного средства не по назначению является неправильным использованием.

К неправильному использованию относится использование рабочих и вспомогательных материалов, которые не соответствуют требуемым спецификациям с учетом соответствующего назначения.

3.1 Гарантия производителя, подразумеваемая гарантия

Работы, предусмотренные графиком обслуживания, должны выполняться только в официальной мастерской KTM и подтверждаться электронным подтверждением оказания услуги, поскольку в противном случае требования по гарантии не будут признаны. Гарантия производителя не распространяется на повреждения или вторичные повреждения, вызванные вмешательством и/или переоборудованием транспортного средства.

3.2 Вспомогательный материал, эксплуатационный материал

Используйте эксплуатационные и вспомогательные материалы в соответствии с инструкциями по эксплуатации и техническими спецификациями.

3.3 Запасные части, аксессуары

В целях обеспечения безопасности использовать можно только запасные части и аксессуары, одобренные "KTM". Установка должна выполняться в авторизованной мастерской "KTM". Компания KTM не несет никакой ответственности за другие изделия и любой возникший ущерб или потери. Определенные запасные части и аксессуары указаны в скобках в описаниях. Авторизованные дилеры "KTM" будут рады помочь.

Перечень текущих деталей категории "**KTM** PowerParts" каждого транспортного средства размещен на веб-сайте "KTM".

Международный веб-сайт "KTM": <https://www.ktm.com>

3.4 Техобслуживание

Необходимым условием для обеспечения безупречной работы и предотвращения преждевременного износа является надлежащее выполнение работ по обслуживанию, уходу и настройке, описанных в руководстве пользователя. Неправильная настройка подвески может привести к повреждениям и поломкам элементов шасси.

Использование транспортного средства в сложных условиях, таких как пыльная среда, сильный дождь, высокая температура или с большой нагрузкой, может привести к повышенному износу таких компонентов, как воздушный фильтр, трансмиссия, тормозные системы и узлы подвески. По этой причине может потребоваться проверка или замена узлов до очередного планового технического обслуживания.

Необходимо соблюдать предписанное время обкатки и интервалы обслуживания, в противном случае повышенный срок службы транспортного средства будет серьезно сокращен.

Соответствующий пробег или интервал времени определяется в зависимости от того, что наступит раньше.

3.5 Рисунки

На некоторых рисунках настоящего документа присутствуют дополнительные опции.

Для ясности некоторые компоненты могут быть изображены разобранными или могут отсутствовать на рисунке вовсе. Разборка не всегда абсолютно необходима для выполнения описанных действий.

Текстовая информация имеет приоритет.

3.6 Обслуживание клиентов

Авторизованные дилеры KTM будут рады ответить на вопросы о данном транспортном средстве и компании KTM.





Список официальных дилеров KTM можно найти на веб-сайте KTM.

Международный веб-сайт "KTM": <https://www.ktm.com>

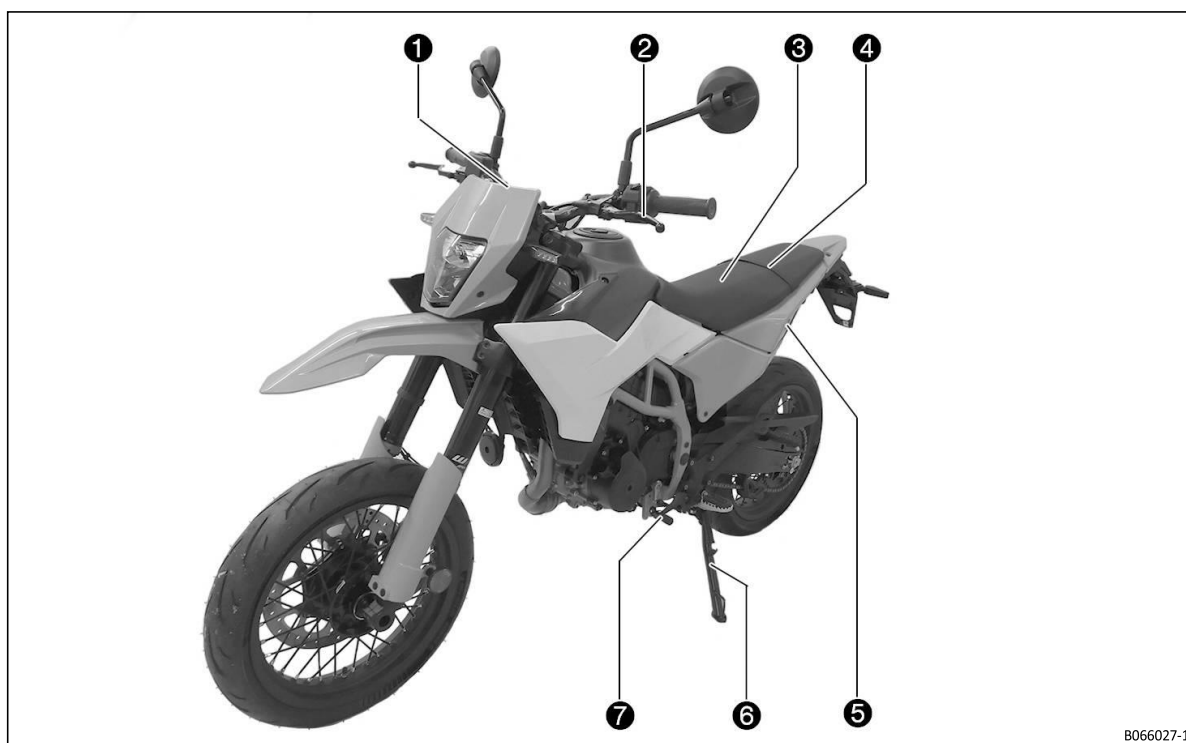
4 Внешний вид транспортного средства

4.1 Вид на транспортное средство, спереди слева (пример)



- | | | | |
|---|---|---|--|
| ❶ | Приборная панель | ❺ | Замок сиденья  (стр. 20) |
| ❷ | Рычаг сцепления  (стр. 15) | ❻ | Боковая подставка  (стр. 22) |
| ❸ | Сиденье | ❼ | Рычаг переключения передач  (стр. 21) |
| ❹ | Ремень безопасности пассажира  (стр. 21) | | |

4.2 Вид на транспортное средство, сзади справа (пример)

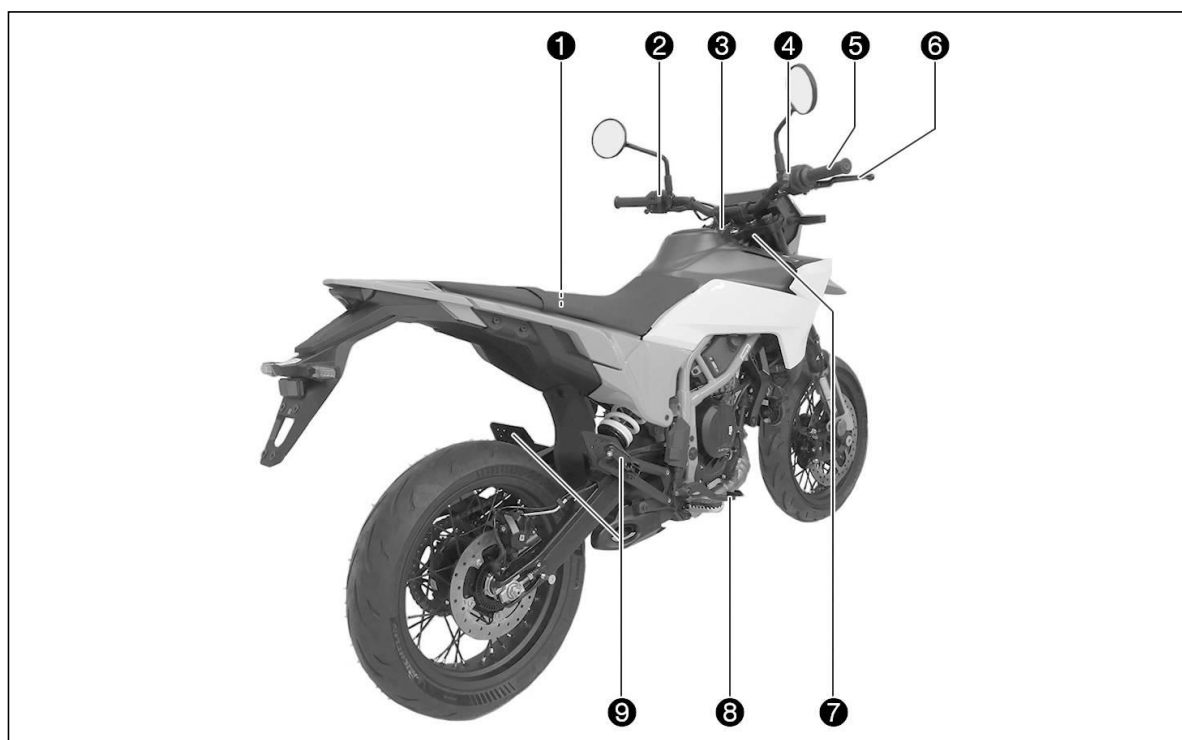

- | | | | |
|---|---|---|--|
| 1 | Набор бортовых инструментов 📖 (стр. 20) | 4 | Электростартер 📖 (стр. 17) |
| 2 | Переключатель света 📖 (стр. 16) | 5 | Ручка газа 📖 (стр. 15) |
| 2 | Кнопки меню 📖 (стр. 16) | 6 | Рычаг ручного тормоза 📖 (стр. 15) |
| 2 | Выключатель сигнала поворота 📖 (стр. 16) | 7 | Идентификационный номер транспортного средства 📖 (стр. 14) |
| 2 | Кнопка звукового сигнала 📖 (стр. 17) | 7 | Знак утверждения типа 📖 (стр. 14) |
| 3 | Замок зажигания и рулевой колонки 📖 (стр. 18) | 8 | Педаль тормоза 📖 (стр. 22) |
| 4 | Устройство аварийного выключения 📖 (стр. 17) | 9 | Подножки, предназначенные для пассажира 📖 (стр. 21) |

5.1 Идентификационный номер транспортного средства

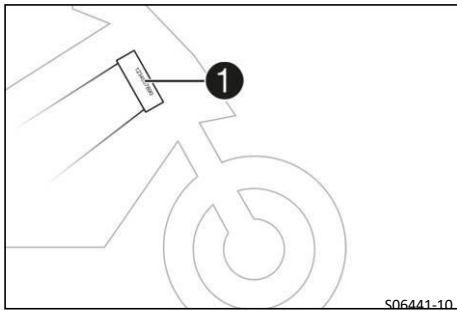

Идентификационный номер транспортного средства **1** выбит на правой стороне рулевой колонки.

5.2 Маркировка утверждения типа

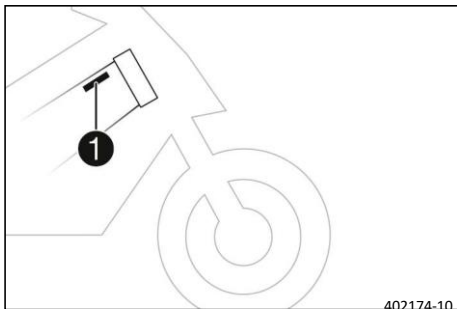

Паспортная табличка **1** находится на правой раме позади рулевой колонки.

5.3 Номер двигателя

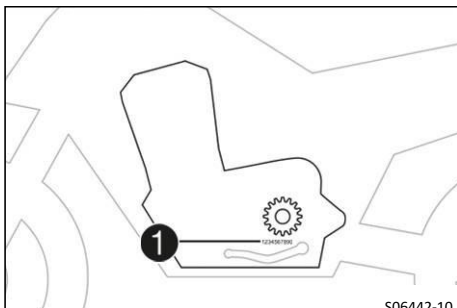

Номер двигателя **1** расположен на левой стороне двигателя под ведущей звездочкой.

5.4 Номер ключа



Номер ключа **1** замка зажигания и рулевой колонки указан на **КАРТЕ КОДА КЛЮЧА**.



Примечание

Номер ключа необходим для заказа запасного ключа. Храните **КАРТУ КОДА КЛЮЧА** в надежном месте. Если хотя бы один ключ зажигания все еще имеется в наличии, можно изготовить запасной ключ. Если ключа зажигания нет, необходимо заменить всю систему блокировки.

6.1 Рычаг сцепления

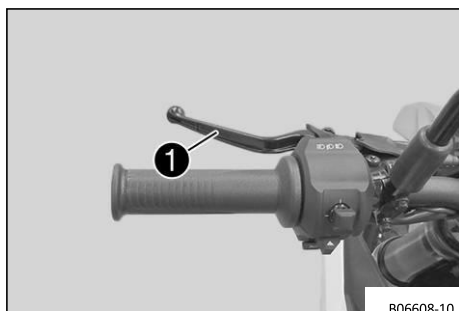

Рычаг сцепления ❶ установлен на левой стороне руля.

6.2 Рычаг ручного тормоза



Рычаг ручного тормоза ❶ установлен на правой стороне руля. Передний тормоз включается с помощью рычага ручного тормоза.

6.3 Ручка газа

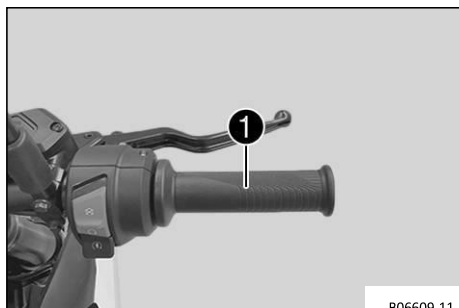

Ручка газа ❶ расположена на правой стороне руля.

6.4 Переключатели на левой стороне руля

6.4.1 Комбинированный переключатель

Комбинированный переключатель установлен на левой стороне руля.

Общий вид левого комбинированного переключателя

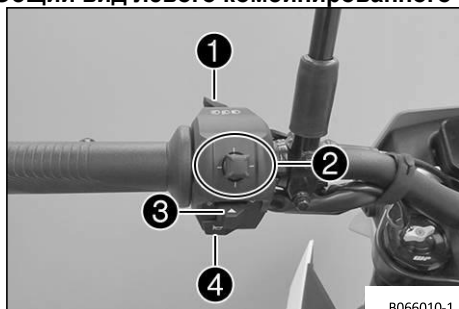

- ❶ Переключатель света 📖 (стр. 16)
- ❷ Кнопки меню 📖 (стр. 16)
- ❸ Выключатель сигнала поворота 📖 (стр. 16)
- ❹ Кнопка звукового сигнала 📖 (стр. 17)

6.4.2 Кнопки меню

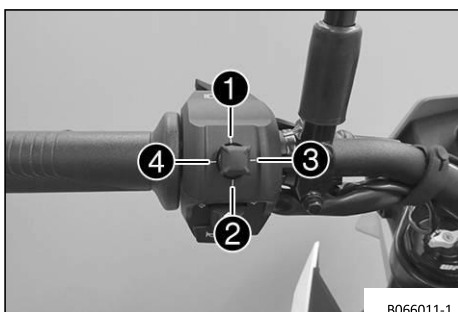

Кнопки меню установлены в середине левого комбинированного переключателя.
Кнопки меню используются для управления дисплеем комбинации приборов.

Кнопка **1** – это кнопка **ВВЕРХ**.

Кнопка **2** – кнопка **ВНИЗ**.

Кнопка **3** – кнопка **ВПРАВО**.

Кнопка **4** – кнопка **ВЛЕВО**.

6.4.3 Переключатель света

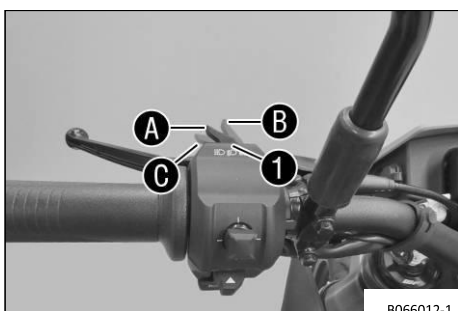

Переключатель света **1** установлен на левой стороне руля.

Состояние	Значение
Переключатель дальнего/ближнего света находится в нижнем положении.	В данном положении A включены ближний свет и задние фонари.
Переключатель дальнего/ближнего света находится в верхнем положении.	В данном положении B включены ближний свет и задние фонари.
Переключатель дальнего/ближнего света находится в нижнем положении.	В положении C , у фары включается режим мигания (дальний свет).

6.4.4 Переключатель сигнала поворота

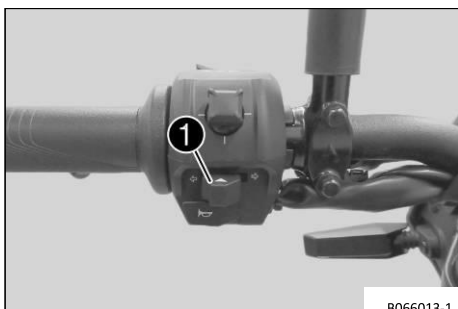

Переключатель сигнала поворота **1** установлен на левой стороне руля.

Состояние	Значение
Переключатель указателей поворота переведен в левое положение	Включен левый поворотник.
Переключатель указателей поворота переведен в правое положение	Включен правый поворотник.

i Примечание

Функция автоматического отключения сигнала поворота (**ATIR**) доступна в качестве программной функции.
Функция **ATIR** использует счетчик времени и расстояния.
Если сигнал поворота был включен в течение не менее 10 секунд и расстояние поездки составляет 150 метров, сигнал поворота выключается.
Если транспортное средство неподвижно, оба счетчика останавливаются.
При повторной активации выключателя сигнала поворота оба счетчика сбрасываются.

6.4.5 Кнопка звукового сигнала

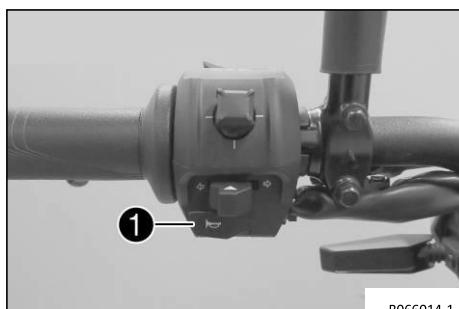

Кнопка звукового сигнала ❶ установлена на левой стороне руля.



Состояние	Значение
Кнопка звукового сигнала в базовом положении	Нет функции
Кнопка звукового сигнала нажата	В данном положении клаксон работает.

6.5 Переключатели на правой стороне руля

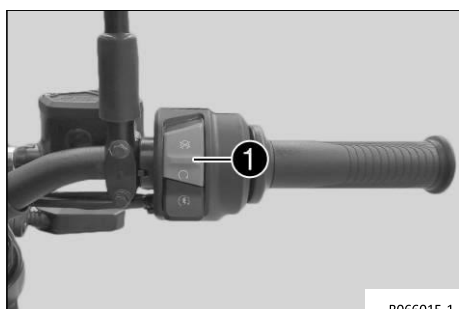
6.5.1 Устройство аварийного выключения





Аварийный переключатель ВЫКЛ ❶ установлен на правой стороне руля.

Состояние	Значение
 Кнопка аварийного выключения в положении ВЫКЛ	В данном положении цепь зажигания разорвана, работающий двигатель будет заглушен и не может быть запущен.
 Кнопка аварийного выключения в положении ВКЛ	Данное положение необходимо для работы: цепь зажигания замкнута.

6.5.2 Электрический стартер



Электрический стартер ❶ расположен на правой стороне руля.

Состояние	Значение
 Кнопка электрического стартера (⚡) в базовом положении	Нет функции
 Кнопка электрического стартера (⚡) нажата	В данном положении включается стартер.

6.6 USB-гнездо

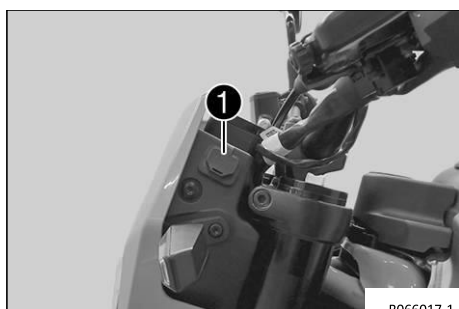

USB-гнездо ❶ для питания внешних устройств установлено на левой стороне опоры маски. USB-гнездо активируется при включении зажигания.

USB-гнездо	
Напряжение	5 В
Максимальное потребление тока	2,1 А

6.7 Замок зажигания и рулевой колонки



Замок зажигания и рулевой колонки расположен перед верхней траверсой.

Состояние		Значение
	Зажигание в положении ВЫКЛ	В данном положении цепь зажигания разомкнута, работающий двигатель будет заглушен, и заглушенный двигатель не запустится. Ключ зажигания можно вынуть.
	Зажигание в положении ВКЛ	В данном положении цепь зажигания замкнута, и двигатель может быть запущен.
	Блокировка руля LOCK (БЛОКИРОВКА)	В данном положении цепь зажигания разомкнута и рулевое управление заблокировано. Ключ зажигания можно вынуть.

6.8 Блокировка рулевой колонки



ПРИМЕЧАНИЕ

Риск серьезного повреждения! В случае неправильной парковки транспортное средство может быть повреждено.

Транспортное средство может быть повреждено в случае, если оно покатится или упадет. Комплектующие детали для парковки транспортного средства рассчитаны только на вес транспортного средства.

- Паркуйте транспортное средство на твердой и ровной поверхности.
- Следите за тем, чтобы никто не сидел на транспортном средстве во время стоянки на подставке.

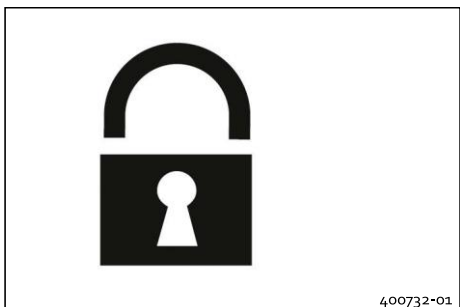

- Припаркуйте транспортное средство.
- Поверните руль до упора влево.
- Вставьте ключ зажигания в замок зажигания и рулевой колонки, нажмите на него и поверните влево. Извлеките ключ зажигания.
- ✓ Рулевое управление стало невозможным.

6.9 Разблокировка рулевой колонки

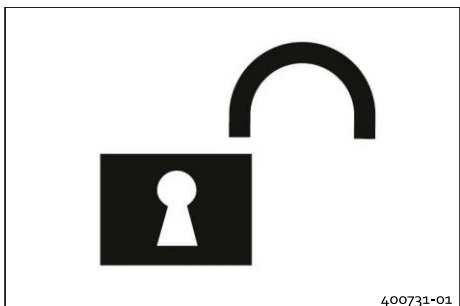

- Вставьте ключ зажигания в замок зажигания и рулевой колонки, нажмите на него и поверните вправо. Извлеките ключ зажигания.
- ✓ Теперь руль можно снова двигать.

6.10 Открытие крышки топливного бака



ОПАСНОСТЬ

Риск воспламенения! Топливо легко воспламеняется.

Топливо в топливном баке расширяется при нагревании и может вытечь в случае переполнения.

- Не заправляйте транспортное средство вблизи источников открытого огня, раскаленных и тлеющих предметов.
- Следите за тем, чтобы никто не курил вблизи транспортного средства во время заправки.
- Выключайте двигатель при заправке топливом.
- Следите за тем, чтобы топливо не пролилось, особенно на горячие части транспортного средства.
- В случае пролива топлива немедленно вытрите его.
- Не переполняйте топливный бак.



ПРЕДУПРЕЖДЕНИЕ

Риск отравления! Топливо вредно для здоровья.

- Не допускайте попадания топлива на кожу, в глаза и на одежду.
- При проглатывании топлива немедленно обратитесь к врачу.
- Не вдыхайте пары топлива.
- В случае попадания на кожу немедленно промойте пораженный участок большим количеством воды.
- При попадании топлива в глаза тщательно промойте их водой и немедленно обратитесь к врачу.
- Если топливо попало на одежду, смените ее.
- Храните топливо надлежащим образом в подходящей таре и в недоступном для детей месте.



ПРИМЕЧАНИЕ

Опасность для окружающей среды! Неправильное обращение с топливом опасно для окружающей среды.

- Не допускайте попадания топлива в грунтовые воды, почву или канализацию.

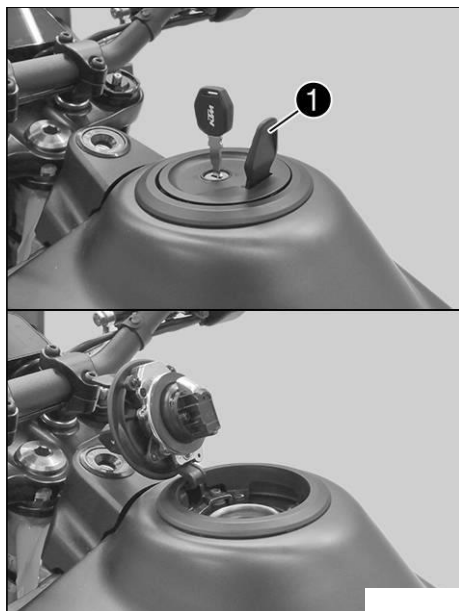

- Поднимите защиту ① крышки заливной горловины топливного бака и вставьте ключ зажигания в замок.



ПРИМЕЧАНИЕ

Опасность повреждения! Ключ зажигания может сломаться при перегрузке.

- Нажмите на крышку заливной горловины топливного бака, чтобы снять давление с ключа зажигания.
- Поверните ключ зажигания на 90° по часовой стрелке.
- Поднимите крышку заливной горловины топливного бака.



6.11 Закрытие крышки топливного бака

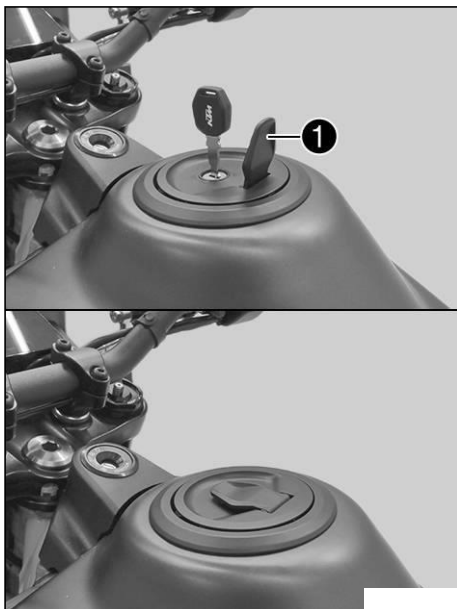

ПРЕДУПРЕЖДЕНИЕ

Опасность возгорания! Топливо легко воспламеняется и представляет опасность для здоровья.

- Убедитесь, что крышка топливного бака правильно заперта после закрытия.
- Если топливо попало на одежду, смените ее.
- В случае попадания на кожу немедленно промойте пораженный участок большим количеством воды.

- Вставьте ключ зажигания в замок.
- Нажмите на крышку топливного бака и поверните ключ зажигания против часовой стрелки на 90°, пока не сработает замок крышки заливной горловины топливного бака.
- Выньте ключ зажигания и закройте защиту ❶.

6.12 Замок сиденья



Замок сиденья ❶ расположен слева от сиденья. Его можно разблокировать с помощью ключа зажигания.

6.13 Набор бортовых инструментов

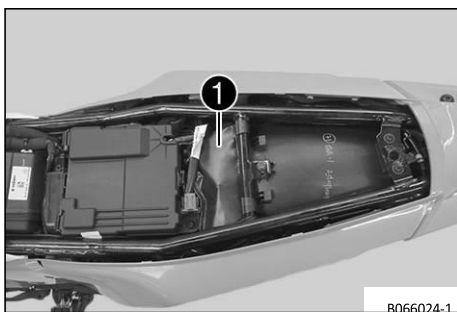

Набор инструментов ❶ находится под сиденьем.

6.14 Ремень безопасности пассажира

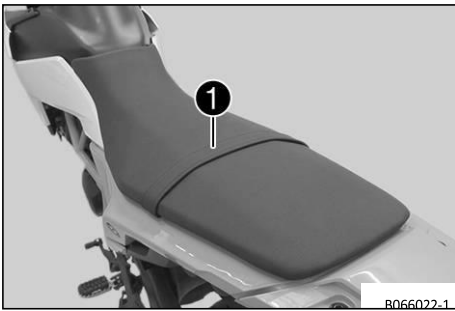

Поддерживающий ремень **1** используется для маневрирования мотоцикла. Если вы перевозите пассажира, он может держаться за поручни во время поездки.

6.15 Пассажирские подножки

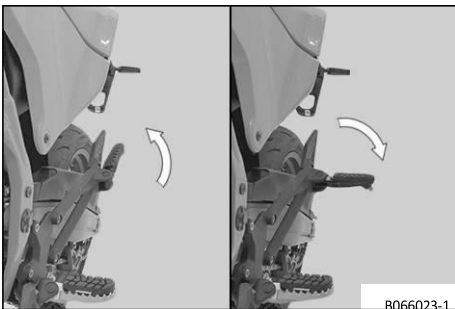

Пассажирские подножки можно складывать вверх и вниз.

Состояние	Значение
Пассажирские подножки сложены	Для эксплуатации без пассажира.
Пассажирские подножки выдвинуты	Для езды с пассажиром.

6.16 Рычаг переключения передач

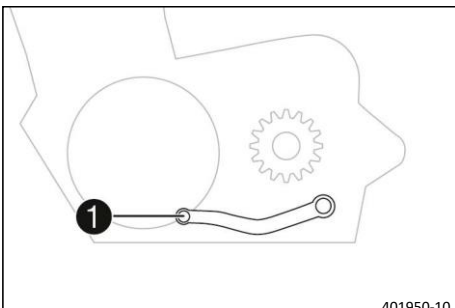

Рычаг переключения передач **1** расположен слева от двигателя.

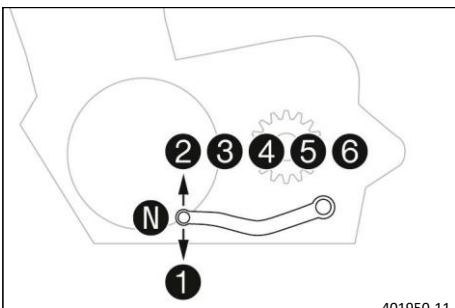

Положения передач показаны на рисунке. Нейтраль или положение холостого хода находится между первой и второй передачами.

6.17 Педаль тормоза

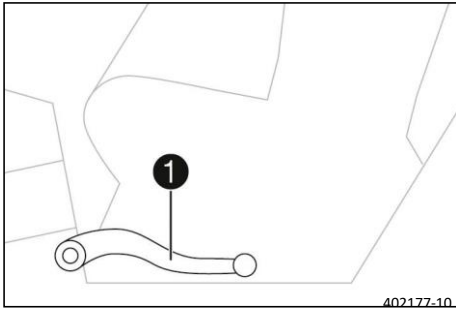

Педаль тормоза **1** расположена перед правой подножкой. Задний тормоз приводится в действие педалью.

6.18 Боковая подставка



Примечание

Во время езды боковую подставку необходимо сложить.

Боковая подставка соединена с системой безопасного пуска; следуйте инструкциям по езде.

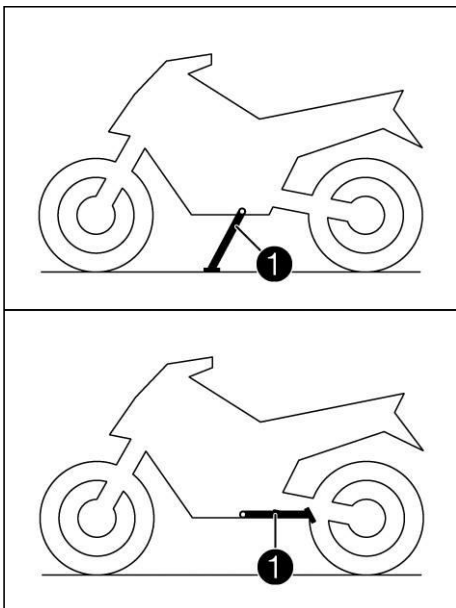

Боковая подставка **1** расположена на левой стороне транспортного средства. Боковая подставка используется для парковки мотоцикла.

Состояние	Значение
Боковая подставка выдвинута	Транспортное средство можно установить на боковую подставку. Система безопасного пуска активна.
Боковая подставка сложена	Данное положение обязательно при езде на мотоцикле. Система безопасного пуска неактивна.

7.1 приборная панель

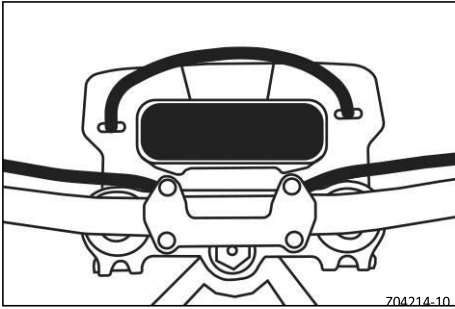

Комбинированная приборная панель активируется при включении зажигания.

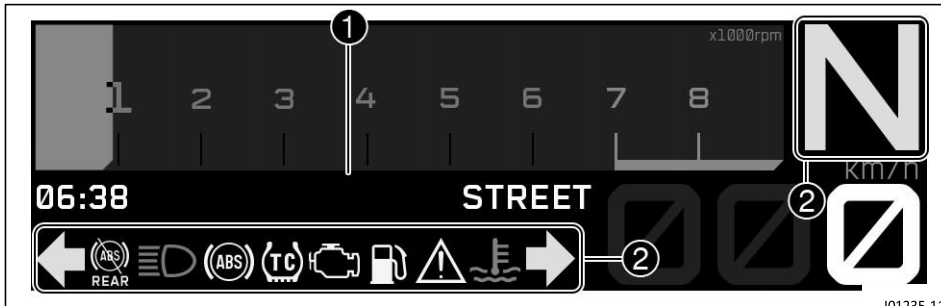

Комбинированная приборная панель разделена на две функциональные зоны.

Дисплей **1**

2 индикаторные лампы (стр. 24)

7.2 включение и проверка

7.2.1 Активация комбинированной приборной панели



Комбинированная приборная панель активируется при включении зажигания.

7.2.2 Проверка дисплея

Чтобы вы могли проверить, правильно ли работает дисплей, все сегменты дисплея на короткое время загораются.

7.3 предупреждения

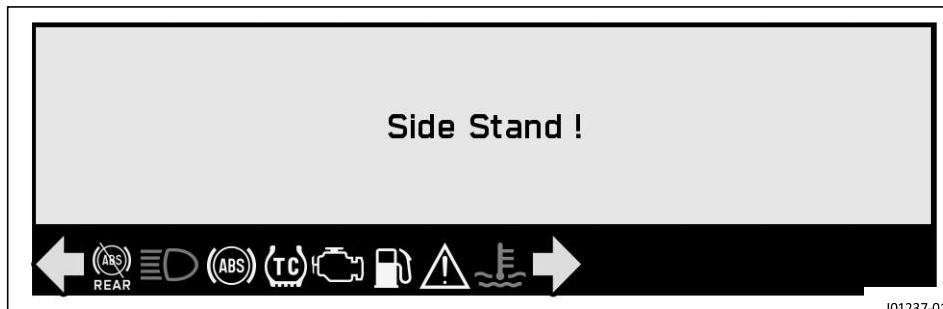

В центре дисплея появляются предупреждения, которые обозначаются желтым или красным цветом в зависимости от их важности.

Желтые предупреждения указывают на неисправность или информацию, которая требует оперативного вмешательства или корректировки стиля езды.



Красные предупреждения обозначают неисправность или информацию, требующую немедленного вмешательства.



Примечание

Предупреждения можно скрыть, нажав любую кнопку.

Все существующие предупреждения отображаются в подменю **Warning (Предупреждение)** до тех пор, пока они не перестанут быть активными.



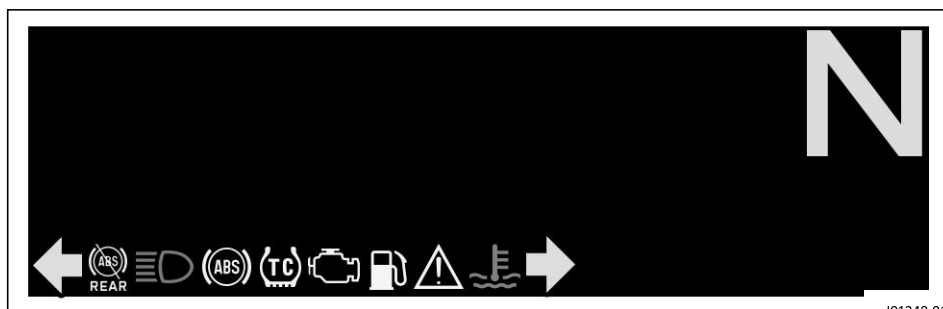

7.4 индикаторные лампы













Индикаторные лампы предоставляют дополнительную информацию о рабочем состоянии мотоцикла. При включении зажигания все индикаторные лампы загораются на короткое время.



Примечание

Лампа индикации неисправности  горит всегда, пока двигатель не работает. Если двигатель работает, а лампа индикации неисправности  горит, остановитесь (стараясь не подвергать опасности себя и других участников движения) и обратитесь в официальную мастерскую KTM. Сигнальная лампа давления масла  горит всегда, пока двигатель не работает. Если двигатель работает и загорелась сигнальная лампа давления масла , немедленно остановитесь (стараясь не подвергать опасности себя и других участников движения) и выключите двигатель.

Сигнальная лампа ABS  загорается по достижении скорости примерно 6 км/ч (примерно 4 миль/ч) или более.

Состояние		Значение
	Индикатор указателя поворота мигает зеленым цветом с равными интервалами.	Указатель поворота включен.
	Индикатор неисправности системы OBD горит желтым светом.	Система OBD обнаружила неисправность в электронике транспортного средства. Остановитесь в безопасном месте и обратитесь в официальную мастерскую KTM.
	Предупреждающий сигнал ABS горит желтым светом	Сообщения о состоянии или ошибках, относящиеся к системе ABS .
	Предупреждающий сигнал ABS заднего колеса горит желтым светом	Система ABS на заднем колесе отключена.
	Индикатор холостого хода горит зеленым цветом	Трансмиссия находится в нейтральном положении.
	Индикаторная лампа TC загорается/мигает желтым цветом	Система MTC неактивна или в настоящее время регулируется. Индикаторная лампа TC также загорается при обнаружении неисправности. Обратитесь в официальную мастерскую KTM. Индикаторная лампа TC мигает, если MTC вмешивается в работу системы.
	Предупреждающий сигнал давления масла горит красным светом	Слишком низкое давление масла. Немедленно остановитесь, стараясь не подвергать опасности себя и других участников движения, и выключите двигатель.
	Индикатор дальнего света горит синим цветом	Включен дальний свет.
	Общий предупреждающий индикатор горит желтым цветом	Обнаружено примечание/предупреждение о безопасности эксплуатации. Это также отображается на дисплее.
	Предупреждающий сигнал уровня топлива горит желтым светом	Уровень топлива достиг резервной отметки.
	Индикатор температуры охлаждающей жидкости горит синим цветом	Двигатель холодный.
	Индикатор температуры охлаждающей жидкости горит красным светом	Двигатель горячий.

7.5 Стандартный дисплей

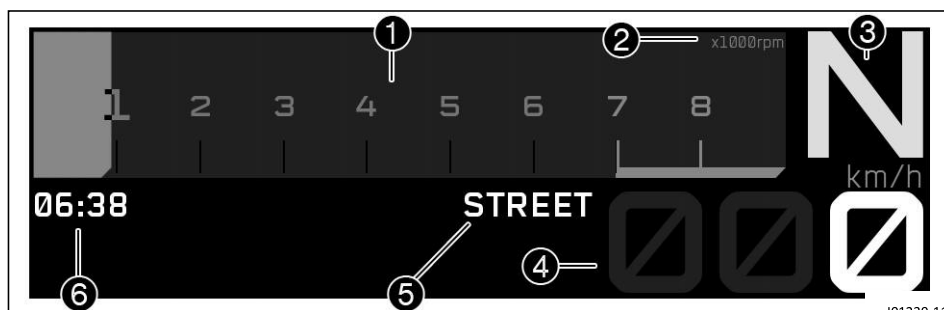

① скорость  (стр. 26)

① предупреждающий световой сигнал переключения передач  (стр. 27)
Индикатор необходимости переключения на следующую передачу встроен в индикатор счетчика оборотов.

7 Приборная панель

- 2 Единицы измерения для отображения оборотов двигателя
- 3 Отображение передачи
- 4 Скорость (стр. 26)
- 5 Дисплей **режима езды** (стр. 27)
- 6 время (стр. 28)

7.6 Стандартный уменьшенного размера

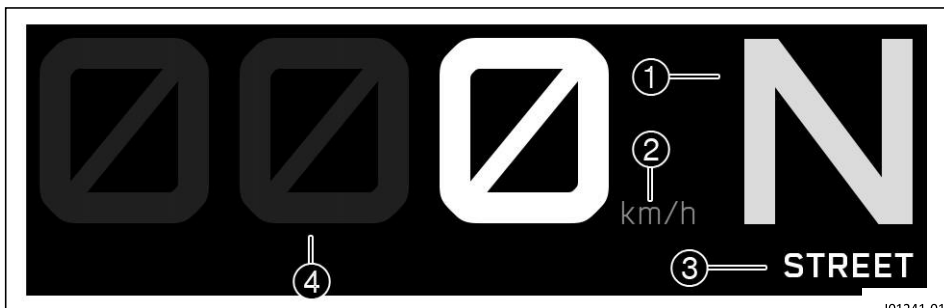

- 1 Отображение передачи
- 2 Единица измерения скорости
- 3 Дисплей **режима езды** (стр. 27)
- 4 Скорость (стр. 26)

7.7 Скорость



Скорость отображается в области 1 дисплея.
Скорость 1 отображается в километрах в час **км/ч** или в милях в час **миль/ч**.
Единицы измерения скорости можно настроить в подменю **Расстояние**.

7.8 скорость

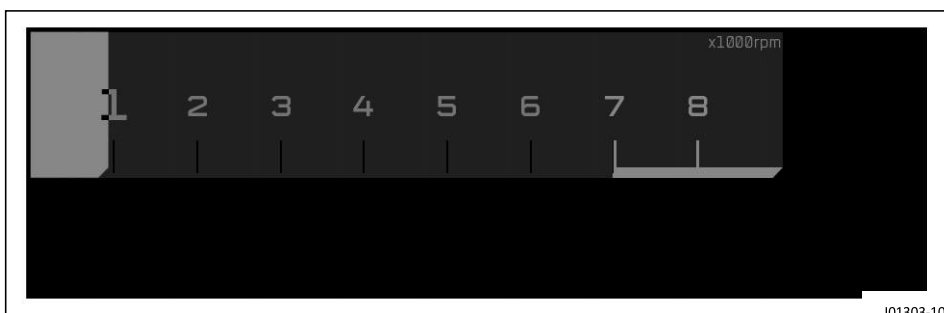

Частота вращения двигателя отображается в оборотах в минуту.

7.9 световой индикатор передачи

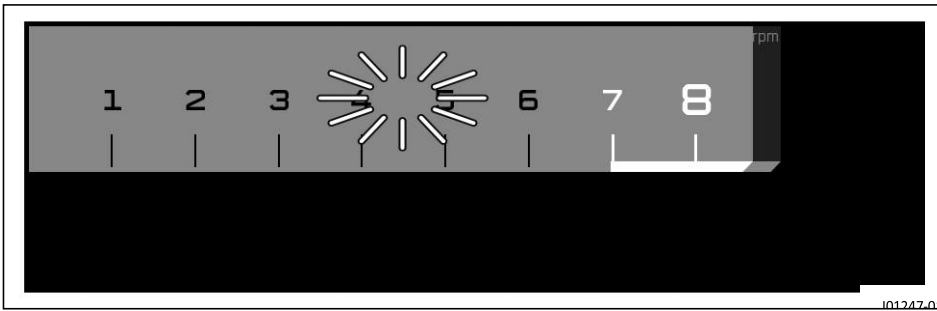

Индикатор необходимости переключения на следующую передачу встроен в индикатор счетчика оборотов.

В подменю **Shift Light** (Индикатор переключения) можно установить обороты двигателя для предупреждающего сигнала о необходимости переключения на следующую передачу. Во время обкатки (до 1000 км / 621 миль) индикатор переключения всегда работает. Только после этого можно отключить предупреждающий световой сигнал переключения передач и настроить значения оборотов **RPM1 (ОБ/МИН1)** и **RPM2 (ОБ/МИН2)**. При скорости **RPM1** предупреждающий световой сигнал мигает, а при скорости **RPM2** он мигает и меняет цвет.



Примечание

После первого обслуживания предупреждающий световой сигнал переключения передач отключается, когда двигатель прогрет и находится на шестой передаче.

Температура охлаждающей жидкости	≤ 35 °C (≤ 95.0 °F)
ОДО (Одометр)	< 1000 км (< 621,4 мили)
Предупреждающий световой сигнал переключения передач всегда мигает при	6 500 об/мин (108,33 Гц)

Температура охлаждающей жидкости	> 35 °C (> 95,0 °F)
ОДО (Одометр)	> 1000 км (> 621,4 мили)
Сигнальная лампа переключения передач ОБ/МИН1	мигает
Сигнальная лампа переключения передач ОБ/МИН2	мигает и меняет цвет

7.10 Дисплей RideMode (Режимы езды)

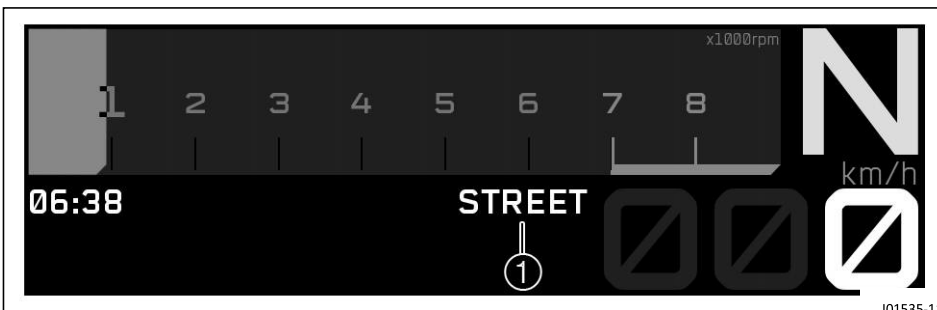

Настройка **режима езды** (стр. 118) отображается в области **1** дисплея. Режим езды можно настроить в меню **Режим езды**.

7.11 время



Время отображается в области ❶ дисплея.

Время может отображаться в 24-часовом или 12-часовом формате на всех языках. Формат времени можно настроить в меню **Формат часов**.



Примечание

Время должно быть сброшено, если 12-вольтовый аккумулятор был отсоединен от транспортного средства или был извлечен предохранитель.

7.12 дисплей температуры охлаждающей жидкости

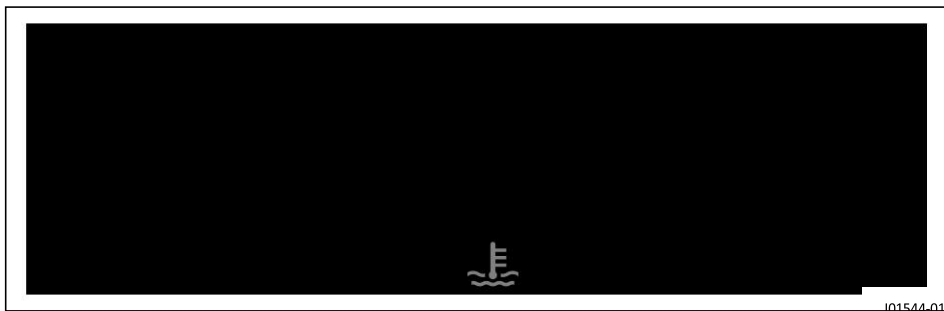

Температура охлаждающей жидкости отображается с помощью символа . Цвет символа меняется в зависимости от температуры. Символ исчезнет, как только двигатель достигнет рабочей температуры.



ПРИМЕЧАНИЕ

Отказ двигателя Перегрев повреждает двигатель.

- При появлении предупреждения о температуре охлаждающей жидкости немедленно остановитесь, соблюдая осторожность, чтобы не подвергать опасности себя и других участников движения.
- Дайте двигателю и системе охлаждения остыть.
- Проверьте и, при необходимости, откорректируйте уровень охлаждающей жидкости в системе охлаждения, пока она находится в охлажденном состоянии.



Примечание

Если указатель температуры охлаждающей жидкости горит загорится красным цветом, дисплей также начинает мигать с отображением предупреждения. При перегреве системы охлаждения максимальные обороты двигателя ограничиваются.

Состояние		Значение
	Указатель температуры охлаждающей жидкости горит синим цветом.	Двигатель холодный.
	Не горит указатель температуры охлаждающей жидкости.	Двигатель прогрет до рабочей температуры.

Состояние	Значение
 Указатель температуры охлаждающей жидкости горит красным светом.	Двигатель горячий.

7.13 Отображение избранных параметров

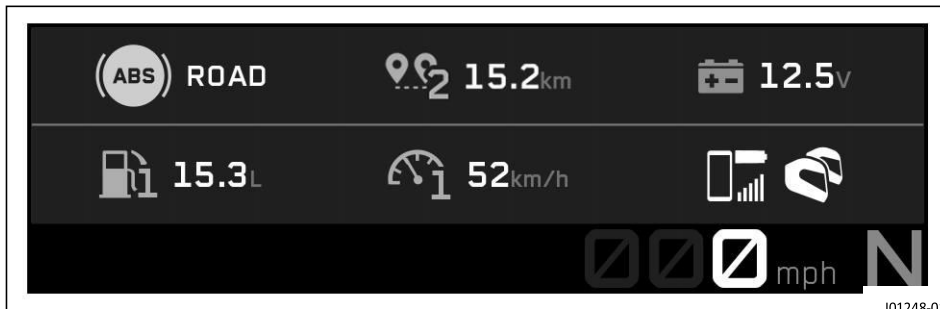

На индикаторе **Избранное** отображается до шести элементов информации.

Нажмите кнопку **ВВЕРХ** или **ВНИЗ**, чтобы отобразить **Избранное**.

Отображение **Избранного** можно настроить по своему усмотрению в подменю **Избранное**.

7.14 Отображение навигации (опция)

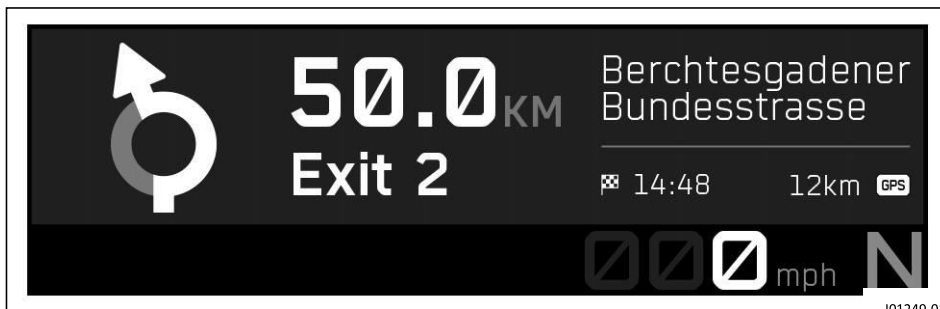

Индикатор **Навигации** (опция) появляется при включении функции навигации.

На индикаторе **Навигация** (опция) отображаются стрелка направления, расстояние до пункта назначения, расчетное время прибытия согласно мобильному телефону, расстояние до следующей путевой точки и название улицы.

Индикатор **Навигация** (опция) можно включить или выключить в подменю **Навигация** (опция).

Условия использования:

- Приборная панель подключена к совместимому мобильному телефону.
- Приложение "KTMconnect" (опция) устанавливается и подключается на совместимом мобильном телефоне (ОС Android версии 7.0, ОС iOS версии 14).



Предупреждение

Риск ДТП! Слишком высокая громкость наушников отвлекает внимание от дорожной обстановки.

- Всегда выбирайте достаточно низкий уровень громкости наушников, чтобы вы могли четко слышать акустические сигналы.

Индикатор **Вызова** появляется при входящих или активных вызовах.

Нажмите кнопку **ВПРАВО**, чтобы принять входящий вызов.

Нажмите кнопку **ВЛЕВО**, чтобы отклонить входящий вызов.

Нажмите кнопку **ВВЕРХ**, чтобы увеличить громкость звука.

Нажмите кнопку **ВНИЗ**, чтобы уменьшить громкость звука.



Примечание

Невозможно изменить громкость звука с помощью комбинированного переключателя на каждом мобильном телефоне.

Отображается продолжительность вызова и контакт. В зависимости от настроек мобильного телефона контакт отображается по имени.

Во время активного телефонного разговора навигация по меню невозможна.

Условия использования:

- Приборная панель подключена к совместимому мобильному телефону.

7.16 Режим дистанционного управления (Опция)



Индикатор **Режима дистанционного управления** (опция) появляется, когда активирован **Режим дистанционного управления**.

При нажатии кнопки **ВЛЕВО** в течение примерно 3 секунд активируется **Режим дистанционного управления** (опция).

При нажатии кнопки **ВЛЕВО** в течение примерно 3 секунд происходит выход из **Режима дистанционного управления** (опция).

Если активирован **режим дистанционного управления** (опция), можно использовать комбинированный переключатель для перемещения в приложении на мобильном телефоне.



Примечание

В **Режиме дистанционного управления** (опция) можно осуществлять навигацию только внутри приложения.

Если активен **Режим дистанционного управления** (опция), навигация в комбинации приборов невозможна.

Режим дистанционного управления (опция) не может быть активирован, если открыто меню.

Условия использования:

- Приборная панель должна быть подключена к совместимому мобильному телефону.
- На совместимом мобильном телефоне (ОС Android версии 7.0, ОС iOS версии 14) должно быть установлено, подключено и открыто приложение "**КТМconnect**" (опция)

7.17 Меню

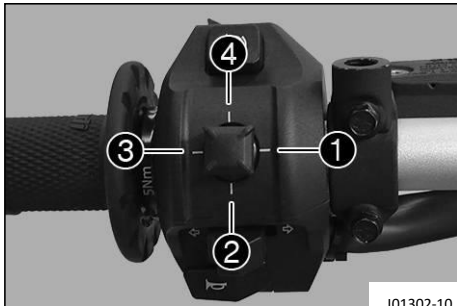

Примечание

Нажмите кнопку **ВПРАВО** ① на начальном экране, чтобы открыть меню.

Перемещайтесь по меню с помощью кнопки **ВВЕРХ** ④ или кнопки **ВНИЗ** ②.

При нажатии кнопки **ВЛЕВО** ③ структура меню переходит на один шаг назад, или меню закрывается.

7.17.1 Мотоцикл



- Нажмите кнопку **ВПРАВО**, когда меню закрыто.
- Нажимайте кнопку **ВВЕРХ** или **ВНИЗ**, пока не будет выделена надпись **Motorcycle**.
- Нажмите кнопку **ВПРАВО**, чтобы открыть меню.

В разделе **Мотоцикл** можно выполнить настройки, относящиеся к мотоциклу, такие как режим передвижения, режим ABS и МТС.

7.17.1.1 Режим езды

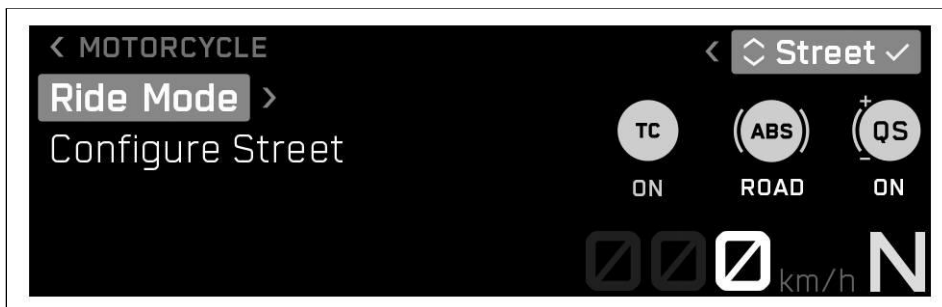

- Нажмите кнопку **ВПРАВО**, когда меню закрыто.
- Нажимайте кнопку **ВВЕРХ** или **ВНИЗ**, пока не будет выделена надпись **"Мотоцикл"**.
- Нажмите кнопку **ВПРАВО**, чтобы открыть меню.



ПРЕДУПРЕЖДЕНИЕ

Риск ДТП! Неправильно выбранный режим езды затрудняет управление транспортным средством. Каждый из режимов передвижения подходит только для определенных условий.

- Всегда выбирайте режим передвижения, соответствующий поверхности, по которой вы едете, погоде и ситуации.

- Нажимайте кнопку **ВВЕРХ** или **ВНИЗ**, пока не будет выделена надпись **Режим передвижения**.
- Нажмите кнопку **ВПРАВО**, чтобы открыть подменю.
- Активируйте пункт меню с помощью кнопки **ВВЕРХ** или **ВНИЗ**.
- Нажмите кнопку **ВПРАВО** для выбора режима передвижения, при котором изменяются согласованные настройки двигателя и противобуксовочной системы мотоцикла.
 - ✓ **Улица** – Омоложенные характеристики со сбалансированной реакцией; противобуксовочная система мотоцикла позволяет заднему колесу нормально проскальзывать.
 - ✓ **Спорт** – Омоложенные характеристики с очень прямым откликом; противобуксовочная система мотоцикла позволяет заднему колесу больше проскальзывать.

7.17.1.2 Настройка режима езды

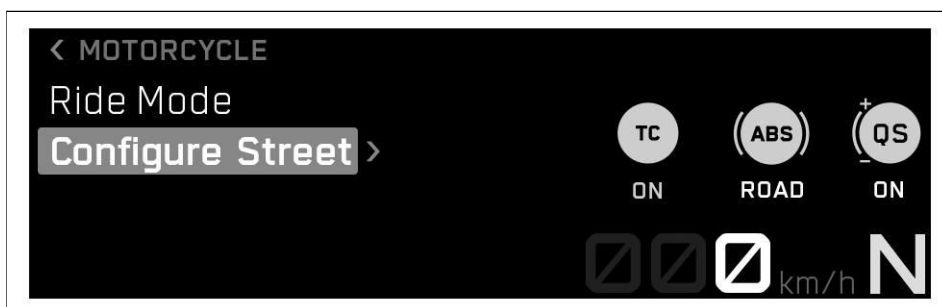

- Нажмите кнопку **ВПРАВО**, когда меню закрыто.
- Нажимайте кнопку **ВВЕРХ** или **ВНИЗ**, пока не будет выделена надпись **"Мотоцикл"**.
- Нажмите кнопку **ВПРАВО**, чтобы открыть меню.



ПРЕДУПРЕЖДЕНИЕ

Риск ДТП! Неправильно выбранный режим езды затрудняет управление транспортным средством. Каждый из режимов передвижения подходит только для определенных условий.

- Всегда выбирайте режим передвижения, соответствующий поверхности, по которой вы едете, погоде и ситуации.

- Нажимайте кнопку **ВВЕРХ** или **ВНИЗ**, пока не будет отмечена функция **Configure Ride Mode** (Настройка режимов езды).

- Нажмите кнопку **ВПРАВО**, чтобы открыть подменю. Функции **Режима езды**, такие как ABS или **Режим дисплея** можно настроить в режиме «**Настройка режимов езды**».

7.17.1.3 ABS



- Нажмите кнопку **ВПРАВО**, когда меню закрыто.
- Нажимайте кнопку **ВВЕРХ** или **ВНИЗ**, пока не будет выделена надпись "**Мотоцикл**".
- Нажмите кнопку **ВПРАВО**, чтобы открыть меню.
- Нажимайте кнопку **ВВЕРХ** или **ВНИЗ**, пока не будет отмечена функция **Configure Ride Mode** (**Настройка режимов езды**).
- Нажмите кнопку **ВПРАВО**, чтобы открыть подменю.
- Нажимайте кнопку **ВВЕРХ** или **ВНИЗ**, пока не будет выделена надпись **ABS**.
- Нажмите кнопку **ВПРАВО**, чтобы открыть подменю.
- Активируйте пункт меню с помощью кнопки **ВВЕРХ** или **ВНИЗ**.



ПРЕДУПРЕЖДЕНИЕ

Риск ДТП! Неправильно выбранный режим работы системы ABS затрудняет управление транспортным средством. Каждый из режимов ABS подходит только для определенных условий.

- Всегда выбирайте режим ABS, который подходит для грунта и дорожной обстановки.

- Нажмите кнопку **ВПРАВО** для выбора нужного режима ABS.

Не открывайте дроссельную заслонку во время выбора.



Примечание

Режим ABS можно переключать во время поездки.
 Когда активен режим ABS **Road (Дорога)**, ABS контролирует оба колеса.
 Когда активен режим ABS **Supermoto (Супермото)**, ABS управляет только передним колесом.
 Заднее колесо больше не контролируется ABS и может заблокироваться при маневрах торможения. Загорается индикаторная лампа **ЗАДН. ABS (ABS REAR)**

7.17.1.4 МТС



- Нажмите кнопку **ВПРАВО**, когда меню закрыто.
- Нажимайте кнопку **ВВЕРХ** или **ВНИЗ**, пока не будет выделена надпись "**Мотоцикл**".
- Нажмите кнопку **ВПРАВО**, чтобы открыть меню.



Предупреждение

Риск ДТП! Неправильно выбранный режим езды затрудняет управление транспортным средством. Каждый из режимов передвижения подходит только для определенных условий.

- Всегда выбирайте режим передвижения, соответствующий поверхности, по которой вы едете, погоде и ситуации.

- Нажимайте кнопку **ВВЕРХ** или **ВНИЗ**, пока не будет отмечена функция **Configure Ride Mode** (Настройка режимов езды).
- Нажмите кнопку **ВПРАВО**, чтобы открыть подменю.
- Нажимайте кнопку **ВВЕРХ** или **ВНИЗ**, пока не будет выделена надпись **МТС**.
- Нажмите кнопку **ВПРАВО**, чтобы открыть подменю.
- Активируйте пункт меню с помощью кнопки **ВВЕРХ** или **ВНИЗ**.
- Переведите кнопку **ВПРАВО** в положение ВКЛ или ВЫКЛ, нажав кнопку **МТС**.

Не открывайте дроссельную заслонку при включении или выключении.

При включении противобуксовочной системы мотоцикла кратковременно нажмите кнопку **ВПРАВО**.

При выключении противобуксовочной системы мотоцикла удерживайте кнопку **ВПРАВО**.



Примечание

После включения зажигания противобуксовочная система мотоцикла снова включается.

7.17.1.5 КВИКШИФТЕР+ (опция)



Условие: Модель с функцией КВИКШИФТЕР+ (QUICKSHIFTER+) (опция)

- Нажмите кнопку **ВПРАВО**, когда меню закрыто.
- Нажимайте кнопку **ВВЕРХ** или **ВНИЗ**, пока не будет выделена надпись "**Мотоцикл**".
- Нажмите кнопку **ВПРАВО**, чтобы открыть меню.
- Нажимайте кнопку **ВВЕРХ** или **ВНИЗ**, пока не будет отмечена функция **Configure Ride Mode** (Настройка режимов езды).
- Нажмите кнопку **ВПРАВО**, чтобы открыть подменю.

- Нажимайте кнопку **ВВЕРХ** или **ВНИЗ**, пока не будет выделена надпись **Квикшифтер +**.
- Нажмите кнопку **ВПРАВО**, чтобы открыть подменю.
- Активируйте пункт меню с помощью кнопки **ВВЕРХ** или **ВНИЗ**.
- Нажмите кнопку **ВПРАВО**, чтобы включить или выключить функцию **КВИКШИФТЕР+**.

7.17.1.6 Режим дисплея

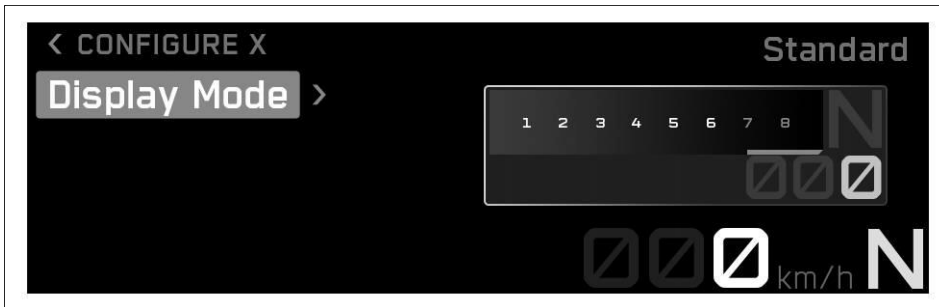

- Нажмите кнопку **ВПРАВО**, когда меню закрыто.
- Нажимайте кнопку **ВВЕРХ** или **ВНИЗ**, пока не будет выделена надпись **"Мотоцикл"**.
- Нажмите кнопку **ВПРАВО**, чтобы открыть меню.
- Нажимайте кнопку **ВВЕРХ** или **ВНИЗ**, пока не будет отмечена функция **Configure Ride Mode** (Настройка режимов езды).
- Нажмите кнопку **ВПРАВО**, чтобы открыть подменю.
- Нажимайте кнопку **ВВЕРХ** или **ВНИЗ**, пока не будет подсвечена функция **Display Mode** (Режим дисплея).
- Нажмите кнопку **ВПРАВО**, чтобы открыть подменю.
- Активируйте пункт меню с помощью кнопки **ВВЕРХ** или **ВНИЗ**.
- Предусмотрена возможность переключения между обычным и минимальным размером отображения спидометра, нажимая на кнопку **ВПРАВО**.

7.17.2 Сведения о мотоцикле

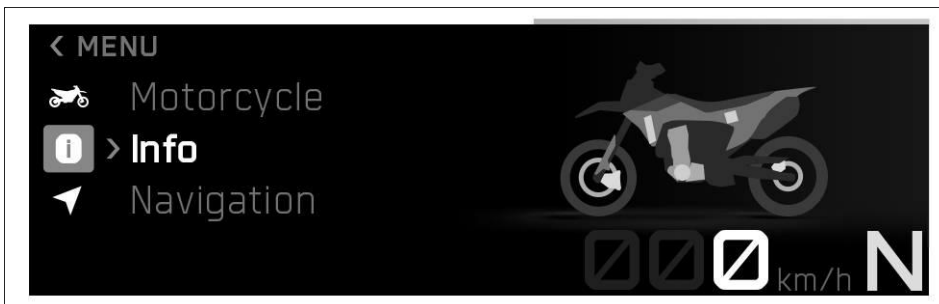

- Нажмите кнопку **ВПРАВО**, когда меню закрыто.
- Нажимайте кнопку **ВВЕРХ** или **ВНИЗ**, пока не будет выделена надпись **Info (Информация)**.
- Нажмите кнопку **ВПРАВО**, чтобы открыть меню.

Общую информацию и предупреждения, которые могут присутствовать, можно вызвать в разделе **Информация о мотоцикле**.

7.17.2.1 Поездка 1

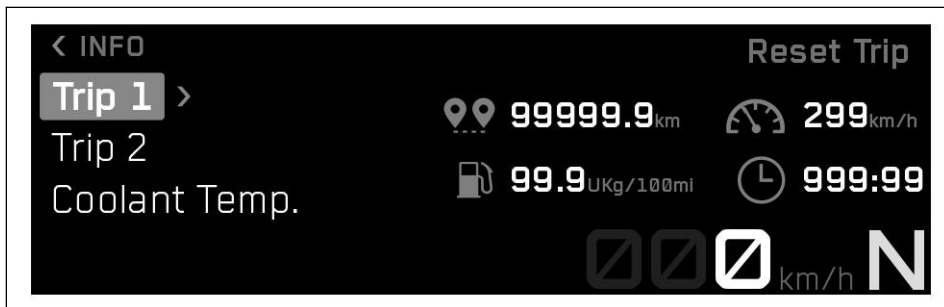

- Нажмите кнопку **ВПРАВО**, когда меню закрыто.
- Нажимайте кнопку **ВВЕРХ** или **ВНИЗ**, пока не будет выделена надпись **Bike Info (Информация о мотоцикле)**.
- Нажмите кнопку **ВПРАВО**, чтобы открыть меню.
- Нажимайте кнопку **ВВЕРХ** или **ВНИЗ**, пока не будет выделена надпись **Trip 1 (Поездка 1)**.
- Нажмите кнопку **ВПРАВО**, чтобы открыть подменю.

Информацию о **Поездке 1** можно просмотреть в подменю **Поездка 1**.

i Примечание

Функция **Поездка** отображает расстояние с момента последнего сброса, например, между двумя остановками для дозаправки топливом. Исчисление расстояния **поездки** производится до **9999**.

Функция **Trip Time (Время поездки)** отображает время езды на основе функции **Trip (Поездка)** и запускается, как только поступает сигнал о скорости.

Функция **ØConsump. (Расход топлива)**, показывает средний расход топлива на основе функции **Trip (Поездка)**.

Функция **ØSpeed (Скорость)** указывает среднюю скорость на основе функций **Trip (Поездка)** и **Trip Time (Время поездки)**.

Нажмите кнопку **Сбросить поездку (Reset Trip)** для сброса всех записей в меню **Поездка 1 (Trip 1)**.

7.17.2.2 Поездка 2

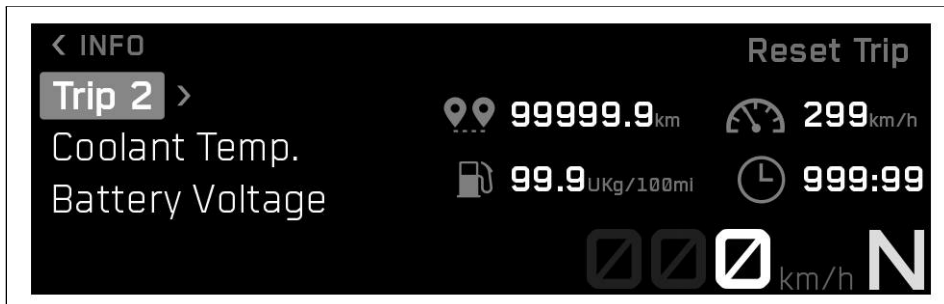

- Нажмите кнопку **ВПРАВО**, когда меню закрыто.
- Нажимайте кнопку **ВВЕРХ** или **ВНИЗ**, пока не будет выделена надпись **Bike Info (Информация о мотоцикле)**.
- Нажмите кнопку **ВПРАВО**, чтобы открыть меню.
- Нажимайте кнопку **ВВЕРХ** или **ВНИЗ**, пока не будет выделена надпись **Trip 2 (Поездка 2)**.
- Нажмите кнопку **ВПРАВО**, чтобы открыть подменю.

Информацию о **Поездке 2** можно просмотреть в подменю **Поездка 2**.

i Примечание

Функция **Поездка** отображает расстояние с момента последнего сброса, например, между двумя остановками для дозаправки топливом. Исчисление расстояния **поездки** производится до **9999**.

Функция **Trip Time (Время поездки)** отображает время езды на основе функции **Trip (Поездка)** и запускается, как только поступает сигнал о скорости.

Функция **ØConsump. (Расход топлива)**, показывает средний расход топлива на основе функции **Trip (Поездка)**.

Функция **ØSpeed (Скорость)** указывает среднюю скорость на основе функций **Trip (Поездка)** и **Trip Time (Время поездки)**.

Нажмите кнопку **Сбросить поездку (Reset Trip)** для сброса всех записей в меню **Поездка 2 (Trip 2)**.

7.17.2.3 Счетчик оставшегося расстояния движения при низком уровне топлива

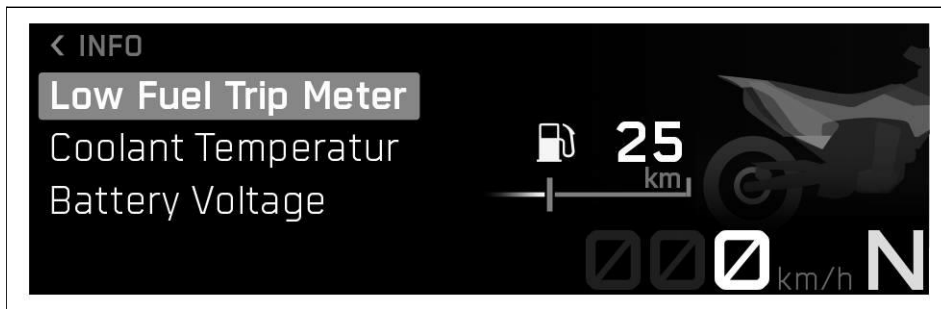

- Нажмите кнопку **ВПРАВО**, когда меню закрыто.
- Нажимайте кнопку **ВВЕРХ** или **ВНИЗ**, пока не будет выделена надпись **Bike Info (Информация о мотоцикле)**.
- Нажмите кнопку **ВПРАВО**, чтобы открыть меню.
- Нажимайте кнопку **ВВЕРХ** или **ВНИЗ**, пока не будет отмечен счетчик **Low Fuel Trip Meter** (счетчик оставшегося расстояния движения при низком уровне топлива).

Когда уровень топлива достигнет резервной отметки, на дисплее отобразится предупреждение и загорится предупреждающий сигнал уровня топлива .

Примечание

Данный индикатор отображает пройденное расстояние с момента начала использования резервного запаса топлива.

При закрытии индикатора предупреждающий сигнал уровня топлива продолжит гореть.

После заправки дисплей будет автоматически сброшен.

7.17.2.4 Информация



- Нажмите кнопку **ВПРАВО**, когда меню закрыто.
- Нажимайте кнопку **ВВЕРХ** или **ВНИЗ**, пока не будет выделена надпись **Bike Info (Информация о мотоцикле)**.
- Нажмите кнопку **ВПРАВО**, чтобы открыть меню.
- Нажимайте кнопку **ВВЕРХ** или **ВНИЗ**, пока не будет выделена надпись **Info (Информация)**.

Water (Вода) отображает температуру охлаждающей жидкости.

Battery (Аккумулятор) отображает напряжение аккумулятора.

Odometer (Одометр) отображает общий пробег.

Date and Time (Дата и время) отображает время и дату.

Service (Техобслуживание) показывает, когда наступает срок следующего обслуживания.

Warnings (Предупреждения) отображает предупреждения, которые возникли до тех пор, пока они не перестанут быть активными.

7.17.2.5 Предупреждение

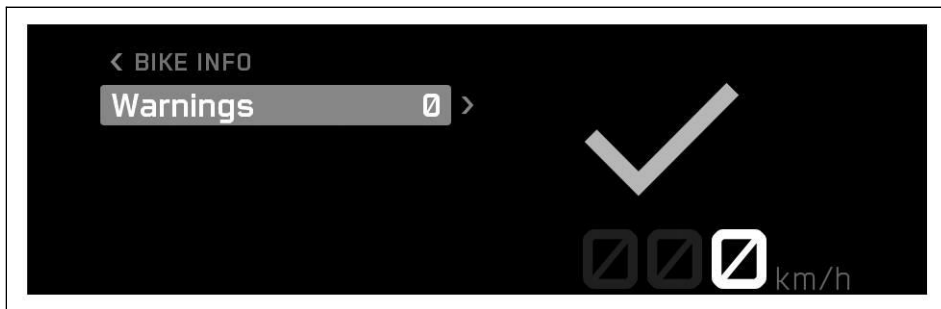

Условие: Выведено сообщение или предупреждение

- Нажмите кнопку **ВПРАВО**, когда меню закрыто.
- Нажимайте кнопку **ВВЕРХ** или **ВНИЗ**, пока не будет выделена надпись **Bike Info (Информация о мотоцикле)**.
- Нажмите кнопку **ВПРАВО**, чтобы открыть меню.
- Нажимайте кнопку **ВВЕРХ** или **ВНИЗ**, пока не будет выделена надпись **Предупреждение**.
- Нажмите кнопку **ВПРАВО**, чтобы открыть подменю.
- Используйте кнопку **ВВЕРХ** или **ВНИЗ** для навигации по предупреждениям.

Примечание

Возникшие предупреждения сохраняются на дисплее до тех пор, пока они не перестанут быть активными.

7.17.3 навигация

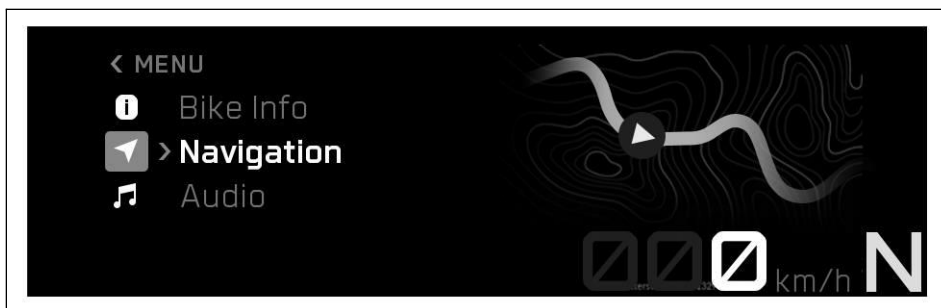

Условие: активирована функция **Bluetooth®**, на совместимом мобильном телефоне (ОС Android версии 7.0, ОС iOS версии 14) установлено и запущено приложение "**KTМconnect**" (опция), приборная панель подключена к совместимому мобильному телефону, функция GPS активирована на подключенном мобильном телефоне. Для голосовой навигации: Приборная панель подключена к совместимой системе связи, и в приложении "**KTМconnect Navigation**" (опция) загружен соответствующий языковой пакет

- Нажмите кнопку **ВПРАВО**, когда меню закрыто.
- Нажимайте кнопку **ВВЕРХ** или **ВНИЗ**, пока не будет отмечена надпись **Navigation (Навигация)**.
- Нажмите кнопку **ВПРАВО**, чтобы открыть меню.

7.17.3.1 Громкость (опция)



Условие: На совместимом мобильном телефоне (ОС Android версии 7.0, ОС iOS версии 14) установлено и запущено приложение "КТМconnect" (опция), к совместимому мобильному телефону подключена приборная панель. Для голосовой навигации: приборная панель подключена к совместимой системе связи и соответствующий языковой пакет загружен в приложение "КТМconnect" (опция)

- Нажмите кнопку **ВПРАВО**, когда меню закрыто.
- Нажимайте кнопку **ВВЕРХ** или **ВНИЗ**, пока не будет отмечена надпись **Navigation (Навигация)**.
- Нажмите кнопку **ВПРАВО**, чтобы открыть меню.



ПРЕДУПРЕЖДЕНИЕ

Риск ДТП! Слишком высокая громкость наушников отвлекает внимание от дорожной обстановки.

- Всегда выбирайте достаточно низкий уровень громкости наушников, чтобы вы могли четко слышать акустические сигналы.

- Нажимайте кнопку **ВВЕРХ** или **ВНИЗ**, пока не будет отмечена надпись **Volume (Громкость)**.
- Нажмите кнопку **ВПРАВО**, чтобы открыть подменю.
- Нажмите кнопку **ВВЕРХ** для увеличения громкости активированной голосовой навигации.
- Нажмите кнопку **ВНИЗ** для уменьшения громкости активированной голосовой навигации.

7.17.3.2 Последний пункт назначения (опция)



Условие: Активирована функция **Bluetooth®**, на совместимом мобильном телефоне (ОС Android версии 7.0, ОС iOS версии 13) установлено и запущено приложение "КТМconnect" (опция), приборная панель подключена к совместимому мобильному телефону, функция GPS активирована на подключенном мобильном телефоне.

- Нажмите кнопку **ВПРАВО**, когда меню закрыто.
- Нажимайте кнопку **ВВЕРХ** или **ВНИЗ**, пока не будет отмечена надпись **Navigation (Навигация)**.
- Нажмите кнопку **ВПРАВО**, чтобы открыть меню.
- Нажимайте кнопку **ВВЕРХ** или **ВНИЗ**, пока не будет отмечена позиция **Last Destination (Последний пункт назначения)**.
- Нажмите кнопку **ВПРАВО**, чтобы открыть подменю.
- Нажмите кнопку **ВВЕРХ** или **ВНИЗ** для выбора адреса.
- Нажмите кнопку **ВПРАВО**, чтобы подтвердить выбор и начать навигацию.

Примечание
Последние 10 адресов, найденных в приложении **Last Destination (Последний пункт назначения)** (опция), сохраняются в **KTMconnect**.

7.17.3.3 Пропуск путевой точки (опция)

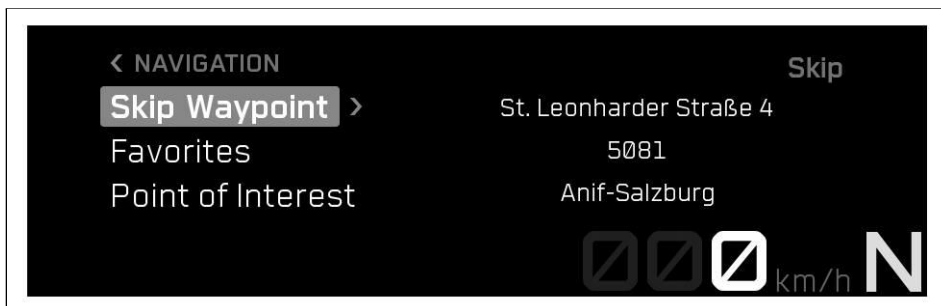

Условие: Включена функция **Bluetooth®**, на совместимом мобильном телефоне установлено и запущено приложение **"KTMconnect"** (опция), приборная панель подключена к совместимому сотовому телефону, функция GPS активирована на подключенном мобильном телефоне, в приложении **"KTMconnect"** запущена навигация по крайней мере с одним промежуточным пунктом назначения (необязательно)

- Нажмите кнопку **ВПРАВО**, когда меню закрыто.
- Нажимайте кнопку **ВВЕРХ** или **ВНИЗ**, пока не будет отмечена надпись **Navigation (Навигация)**.
- Нажмите кнопку **ВПРАВО**, чтобы открыть меню.
- Нажимайте кнопку **ВВЕРХ** или **ВНИЗ**, пока не будет отмечена надпись **Skip Waypoint (Пропуск путевой точки)**.
- Нажмите кнопку **ВПРАВО**, чтобы выбрать путевую точку.
- Нажмите кнопку **ВПРАВО** еще раз, чтобы подтвердить выбор, и путевая точка будет удалена.

7.17.3.4 Избранное (опция)



Условие: Активирована функция **Bluetooth®**, на совместимом мобильном телефоне (ОС Android версии 7.0, ОС iOS версии 13) установлено и запущено приложение **"KTMconnect"** (опция), приборная панель подключена к совместимому мобильному телефону, функция GPS активирована на подключенном мобильном телефоне. **"Favorites"** (избранное) сохраняется в приложении **"KTMconnect"** (опция)

- Нажмите кнопку **ВПРАВО**, когда меню закрыто.
- Нажимайте кнопку **ВВЕРХ** или **ВНИЗ**, пока не будет отмечена надпись **Navigation (Навигация)**.
- Нажмите кнопку **ВПРАВО**, чтобы открыть меню.
- Нажимайте кнопку **ВВЕРХ** или **ВНИЗ**, пока не будет отмечена надпись **Favorites (Избранное)**.
- Нажмите кнопку **ВПРАВО**, чтобы открыть подменю.
- Нажмите кнопку **ВВЕРХ** или **ВНИЗ** для выбора адреса.
- Нажмите кнопку **ВПРАВО**, чтобы подтвердить выбор и начать навигацию.



Примечание

10 адресов из приложения "Favorites" (избранное) (опция) может быть сохранено в приложении **KTMconnect**.

7.17.3.5 Точка интереса (опция)

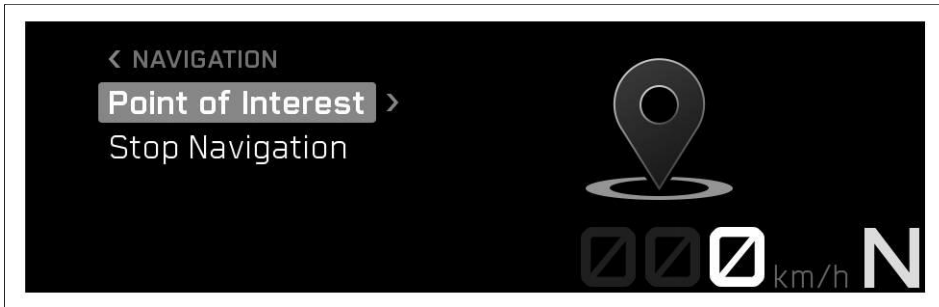

Условие: Активирована функция **Bluetooth®**, на совместимом мобильном телефоне (ОС Android версии 7.0, ОС iOS версии 14) установлено и запущено приложение "**KTMconnect**" (опция), приборная панель подключена к совместимому мобильному телефону

- Нажмите кнопку **ВПРАВО**, когда меню закрыто.
- Нажимайте кнопку **ВВЕРХ** или **ВНИЗ**, пока не будет отмечена надпись **Navigation (Навигация)**.
- Нажмите кнопку **ВПРАВО**, чтобы открыть меню.
- Нажимайте кнопку **ВВЕРХ** или **ВНИЗ**, пока не будет подсвечена функция **Points of Interest (Точки интереса)**.
- Нажмите кнопку **ВПРАВО**, чтобы подтвердить выбор.
- Нажмите кнопку **ВВЕРХ** или **ВНИЗ** для выбора адреса.
- Нажмите кнопку **ВПРАВО**, чтобы подтвердить выбор и начать навигацию.



Примечание

В разделе **Point of Interest (Точка интереса)** в приложении "**KTMconnect**" (опция) могут отображаться выбранные категории.

7.17.3.6 Остановить навигацию (опция)



Условие: Активирована функция **Bluetooth®**, на совместимом мобильном телефоне (ОС Android версии 7.0, ОС iOS версии 14) установлено и запущено приложение "**KTMconnect**" (опция), приборная панель подключена к совместимому мобильному телефону

- Нажмите кнопку **ВПРАВО**, когда меню закрыто.
- Нажимайте кнопку **ВВЕРХ** или **ВНИЗ**, пока не будет отмечена надпись **Navigation (Навигация)**.
- Нажмите кнопку **ВПРАВО**, чтобы открыть меню.
- Нажимайте кнопку **ВВЕРХ** или **ВНИЗ**, пока не будет отмечена надпись **Stop Navigation (Остановить навигацию)**.
- Нажмите кнопку **ВПРАВО**, чтобы подтвердить выбор и завершить навигацию.

7.17.4 Аудио

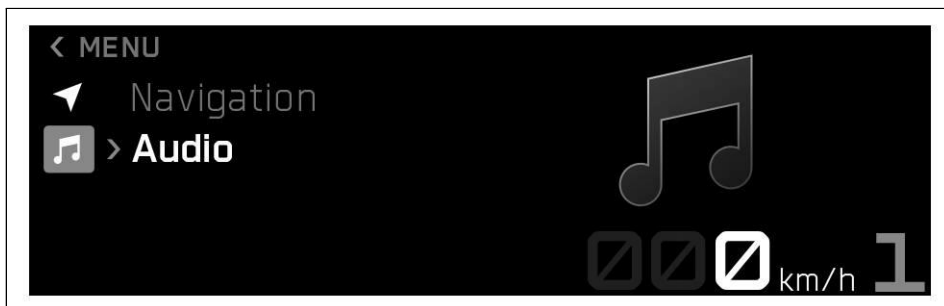

Условие: Активирована функция **Bluetooth®** приборная панель подключена к совместимой системе связи или выбрана функция **Headset Type Corded** (Гарнитура проводного типа)

- Нажмите кнопку **ВПРАВО**, когда меню закрыто.



ПРЕДУПРЕЖДЕНИЕ

Риск ДТП! Слишком высокая громкость наушников отвлекает внимание от дорожной обстановки.

- Всегда выбирайте достаточно низкий уровень громкости наушников, чтобы вы могли четко слышать акустические сигналы.

- Нажимайте кнопку **ВВЕРХ** или **ВНИЗ**, пока не будет выделена надпись **Аудио**.
- Нажмите кнопку **ВПРАВО**, чтобы открыть меню.
- Нажмите и удерживайте кнопку **ВВЕРХ**, чтобы увеличить громкость звука.
- Нажмите и удерживайте кнопку **ВНИЗ**, чтобы уменьшить громкость звука.
- Кратковременно нажмите кнопку **ВВЕРХ**, чтобы перейти к следующей звуковой дорожке.
- При однократном или двукратном кратковременном нажатии кнопки **ВНИЗ** будет воспроизведена текущая звуковая дорожка с самого начала или будет произведено переключение на предыдущую звуковую дорожку в зависимости от модели мобильного телефона.
- Нажмите кнопку **ВПРАВО**, чтобы воспроизвести или приостановить звуковую дорожку.



Примечание

На некоторых мобильных телефонах перед воспроизведением необходимо запустить собственный аудиоплеер.

7.17.5 ВЫЗОВ



Условие: активирована функция **Bluetooth®**, функция **Bluetooth®** также активирована на устройстве, с которым выполняется сопряжение; приборная панель подключена к совместимому мобильному телефону; приборная панель подключена к совместимому аудиоустройству

- Нажмите кнопку **ВПРАВО**, когда меню закрыто.



ПРЕДУПРЕЖДЕНИЕ

Риск ДТП! Слишком высокая громкость наушников отвлекает внимание от дорожной обстановки.

- Всегда выбирайте достаточно низкий уровень громкости наушников, чтобы вы могли четко слышать акустические сигналы.

- Нажимайте кнопку **ВВЕРХ** или **ВНИЗ**, пока не будет выделена надпись **Вызов**.
- Нажмите кнопку **ВПРАВО**, чтобы открыть меню.

Нажмите кнопку **ВПРАВО**, чтобы принять входящий вызов.
 Нажмите кнопку **ВЛЕВО**, чтобы отклонить входящий вызов.
 Нажмите и удерживайте кнопку **ВВЕРХ**, чтобы увеличить громкость звука.
 Нажмите и удерживайте кнопку **ВНИЗ**, чтобы уменьшить громкость звука.
 Последние вызовы и избранное можно вызвать в меню **Вызов**.

7.17.5.1 Последние вызовы

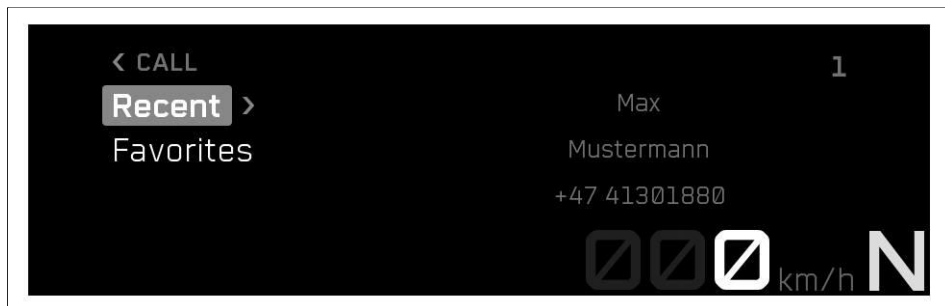

Предупреждение

Риск ДТП! Слишком высокая громкость наушников отвлекает внимание от дорожной обстановки.
 – Всегда выбирайте достаточно низкий уровень громкости наушников, чтобы вы могли четко слышать акустические сигналы.

- Нажмите кнопку **ВПРАВО**, когда меню закрыто.
- Нажимайте кнопку **ВВЕРХ** или **ВНИЗ**, пока не будет выделена надпись **Вызов**.



Примечание

Невозможно изменить громкость звука с помощью комбинированного переключателя на каждом мобильном телефоне.

Отображается продолжительность вызова и контакт. В зависимости от настроек мобильного телефона контакт отображается по имени.

При необходимости доступ к контактам должен быть включен на мобильном телефоне. Во время активного телефонного разговора навигация по меню невозможна.

- Нажмите кнопку **ВПРАВО**, чтобы открыть меню.
- Нажимайте кнопку **ВВЕРХ** или **ВНИЗ**, пока не будет выделена надпись **Last Calls (Последние вызовы)**.
- Нажмите кнопку **ВПРАВО**, чтобы открыть подменю.
- Нажимайте кнопку **ВВЕРХ** или **ВНИЗ**, пока не будет отмечено нужное лицо.
- Вызвать это лицо можно, нажав кнопку **ВПРАВО**.

7.17.5.2 избранное

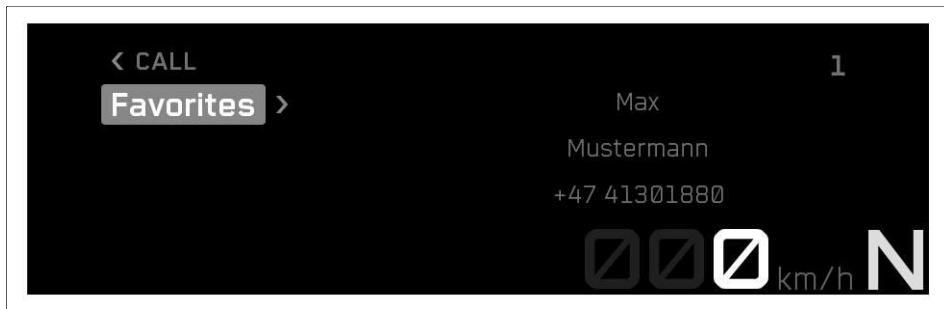

Предупреждение

Риск ДТП! Слишком высокая громкость наушников отвлекает внимание от дорожной обстановки.

- Всегда выбирайте достаточно низкий уровень громкости наушников, чтобы вы могли четко слышать акустические сигналы.

- Нажмите кнопку **ВПРАВО**, когда меню закрыто.
- Нажимайте кнопку **ВВЕРХ** или **ВНИЗ**, пока не будет выделена надпись **Вызов**.



Примечание

Невозможно изменить громкость звука с помощью комбинированного переключателя на каждом мобильном телефоне.

Отображается продолжительность вызова и контакт. В зависимости от настроек мобильного телефона контакт отображается по имени.

При необходимости доступ к контактам должен быть включен на мобильном телефоне. Во время активного телефонного разговора навигация по меню невозможна.

- Нажмите кнопку **ВПРАВО**, чтобы открыть меню.
- Нажимайте кнопку **ВВЕРХ** или **ВНИЗ**, пока не будет выделена надпись **Избранное**.
- Нажмите кнопку **ВПРАВО**, чтобы открыть подменю.
- Нажимайте кнопку **ВВЕРХ** или **ВНИЗ**, пока не будет отмечено нужное лицо.
- Вызвать это лицо можно, нажав кнопку **ВПРАВО**.

7.17.6 Настройки



- Нажмите кнопку **ВПРАВО**, когда меню закрыто.
- Нажимайте кнопку **ВВЕРХ** или **ВНИЗ**, пока не будет выделена надпись **Settings (Настройки)**.
- Нажмите кнопку **ВПРАВО**, чтобы открыть меню.

В меню **Настройки** можно настроить избранное, **Connectivity (Возможности подключения)** (опция) и предупреждающий световой сигнал переключения передач. Настроить можно единицы измерения или различные значения. Некоторые функции могут быть включены или отключены.

7.17.6.1 избранное

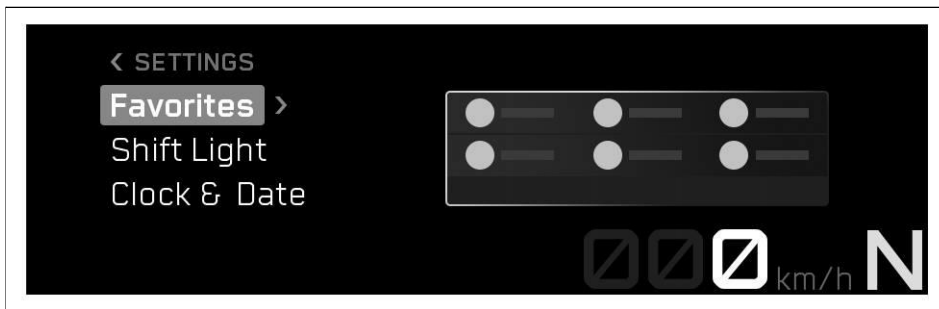

Условие: Мотоцикл неподвижен

- Нажмите кнопку **ВПРАВО**, когда меню закрыто.
- Нажимайте кнопку **ВВЕРХ** или **ВНИЗ**, пока не будет выделена надпись **Settings (Настройки)**.
- Нажмите кнопку **ВПРАВО**, чтобы открыть меню.
- Нажимайте кнопку **ВВЕРХ** или **ВНИЗ**, пока не будет выделена надпись Favorites (Избранное).
- Нажмите кнопку **ВПРАВО**, чтобы открыть подменю.
- Перейдите к пункту меню с помощью кнопок **ВВЕРХ** или **ВНИЗ** и добавьте выбранную информацию на дисплей избранного с помощью кнопки **ВПРАВО**.

В "Favorites" (избранном) можно выбрать до шести наборов информации.

7.17.6.2 Возможности подключения



Условие: Мотоцикл неподвижен, активирована функция **Bluetooth®**

- Нажмите кнопку **ВПРАВО**, когда меню закрыто.
- Нажимайте кнопку **ВВЕРХ** или **ВНИЗ**, пока не будет выделена надпись **Settings (Настройки)**.
- Нажмите кнопку **ВПРАВО**, чтобы открыть меню.
- Нажимайте кнопку **ВВЕРХ** или **ВНИЗ**, пока не будет выделена надпись **Connectivity (Возможности подключения)**.
- Нажмите кнопку **ВПРАВО**, чтобы открыть подменю.

Совместимый мобильный телефон или система связи могут быть сопряжены с приборной панелью через **Bluetooth®** через меню **Connectivity** (Подключение внешних устройств), а также могут быть сконфигурированы функция воспроизведения звука и функция навигации.

i Примечание

Не каждый сотовый телефон и система связи подходят для сопряжения с приборной панелью. Должен поддерживаться стандарт **Bluetooth® 4.0**.

7.17.6.3 Bluetooth



- Нажмите кнопку **ВПРАВО**, когда меню закрыто.
- Нажимайте кнопку **ВВЕРХ** или **ВНИЗ**, пока не будет выделена надпись **Settings (Настройки)**.
- Нажмите кнопку **ВПРАВО**, чтобы открыть меню.
- Нажимайте кнопку **ВВЕРХ** или **ВНИЗ**, пока не будет выделена надпись **Connectivity (Возможности подключения)**.
- Нажмите кнопку **ВПРАВО**, чтобы открыть подменю.
- Нажимайте кнопку **ВВЕРХ** или **ВНИЗ**, пока не будет выделена надпись **Bluetooth**.
- Нажмите кнопку **ВПРАВО**, чтобы открыть подменю.
- Активируйте пункт меню с помощью кнопки **ВВЕРХ** или **ВНИЗ**.
- Нажмите кнопку **ВПРАВО**, чтобы включить или выключить функцию **Bluetooth®**.

i Примечание

Функция **Bluetooth®** должна быть активирована для сопряжения совместимого мобильного телефона или системы связи с транспортным средством.

Не каждый сотовый телефон и система связи подходят для сопряжения с приборной панелью.

7.17.6.4 сопряжение телефона

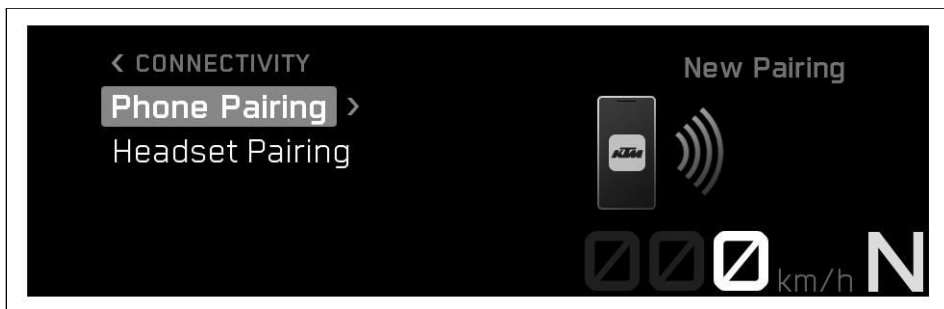

- Нажмите кнопку **ВПРАВО**, когда меню закрыто.
- Нажимайте кнопку **ВВЕРХ** или **ВНИЗ**, пока не будет выделена надпись **Settings (Настройки)**.
- Нажмите кнопку **ВПРАВО**, чтобы открыть меню.
- Нажимайте кнопку **ВВЕРХ** или **ВНИЗ**, пока не будет выделена надпись **Connectivity (Возможности подключения)**.
- Нажмите кнопку **ВПРАВО**, чтобы открыть подменю.
- Нажимайте кнопку **ВВЕРХ** или **ВНИЗ**, пока не будет выделена надпись "Pair phone" (Сопряжение с телефоном).

i Примечание

Одновременно с транспортным средством может быть сопряжен только один мобильный телефон.

- Нажмите кнопку **ВПРАВО**, чтобы открыть подменю.
- Нажимайте кнопку **ВВЕРХ** или **ВНИЗ**, пока не будет отмечена надпись **Новое сопряжение**.
- Нажмите кнопку **ВПРАВО**, чтобы открыть подменю.
- Транспортное средство начнет поиск совместимого мобильного телефона. Если поиск был успешным, название мобильного телефона снова отображается в меню Pairing (сопряжение). Нажмите кнопку **ВПРАВО**, чтобы начать сопряжение.



Примечание

Мобильный телефон должен быть виден на экране **Bluetooth®** для возможности его поиска транспортным средством. Не каждый мобильный телефон подходит для сопряжения с приборной панелью.

- На комбинированной приборной панели появляется сообщение о том, что транспортное средство теперь готово к сопряжению. Сопряжение успешно завершается необходимостью ввода пароля на мобильном телефоне и на приборной панели.



Примечание

Следуйте инструкциям в приложении при подключении к **KTMconnect**. Может потребоваться подтверждение на комбинации приборов.

- Нажимайте кнопку **ВВЕРХ** или **ВНИЗ**, пока не будет выделена надпись Delete Pairing (Удалить сопряжение). Сопряженное устройство можно удалить, нажав кнопку **ВПРАВО**.
- Переместите ранее сопряженное устройство в зону действия транспортного средства, когда функция **Bluetooth®** активна.
 - ✓ Устройство автоматически подключается к транспортному средству.
 - ✗ Если устройство не будет автоматически подключено к транспортному средству примерно через 30 секунд:
 - Снова включите питание транспортного средства или повторите процедуру **Нового сопряжения**.

В подменю **Phone Pairing** (Сопряжение телефона) совместимый мобильный телефон может быть сопряжен с приборной панелью через **Bluetooth®**.



Примечание

Не каждый сотовый телефон и система связи подходят для сопряжения с приборной панелью. Убедитесь, что конечное устройство находится в правильном режиме сопряжения для управления вызовами. Если конечное устройство сопряжено только для воспроизведения мультимедиа, функция вызова может не работать.

7.17.6.5 сопряжение гарнитуры

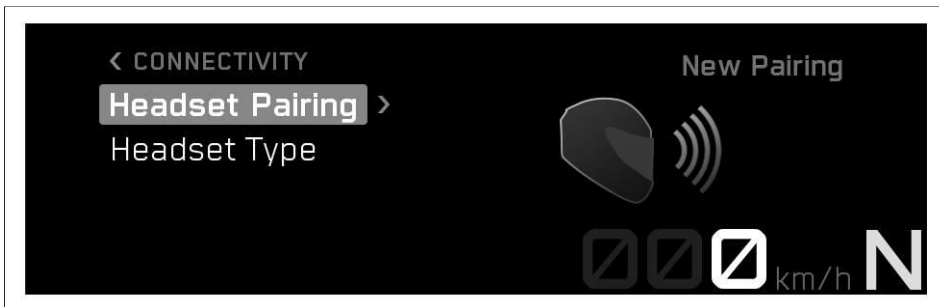

- Нажмите кнопку **ВПРАВО**, когда меню закрыто.
- Нажимайте кнопку **ВВЕРХ** или **ВНИЗ**, пока не будет выделена надпись **Settings (Настройки)**.
- Нажмите кнопку **ВПРАВО**, чтобы открыть меню.
- Нажимайте кнопку **ВВЕРХ** или **ВНИЗ**, пока не будет выделена надпись **Connectivity (Возможности подключения)**.
- Нажмите кнопку **ВПРАВО**, чтобы открыть подменю.
- Нажимайте кнопку **ВВЕРХ** или **ВНИЗ**, пока не будет выделена надпись **Rider's Headset (Гарнитура водителя)**.
- Нажмите кнопку **ВПРАВО**, чтобы открыть подменю.
- Нажимайте кнопку **ВВЕРХ** или **ВНИЗ**, пока не будет отмечена надпись **Новое сопряжение**.
- Нажмите кнопку **ВПРАВО**, чтобы открыть подменю.
- Транспортное средство начнет поиск подходящей системы связи. Если результаты поиска успешны, название аудио-устройства пользователя отобразится в подменю **New Pairing (Новое сопряжение)**. Нажмите кнопку **ВПРАВО**, чтобы начать сопряжение.



Примечание

Чтобы система связи была обнаружена транспортным средством, она должна находиться в режиме сопряжения. Следуйте инструкциям в руководстве пользователя системы связи. Нажимайте кнопку **ВВЕРХ** или **ВНИЗ**, пока не будет выделена надпись **Delete Pairing (Удалить сопряжение)**. Сопряженное устройство можно удалить, нажав кнопку **ВПРАВО**. Не каждая система связи подходит для сопряжения с транспортным средством.

7 Приборная панель

- Переместите ранее сопряженное устройство в зону действия транспортного средства, когда функция **Bluetooth®** активна.

- ✓ Устройство автоматически подключается к транспортному средству.
- X Если устройство не будет автоматически подключено к транспортному средству примерно через 30 секунд:
 - Снова включите питание транспортного средства или повторите процедуру **Нового сопряжения**.

В меню **Гарнитура водителя** можно сопрячь с транспортным средством подходящую систему связи водителя.

7.17.6.6 Тип звукового устройства

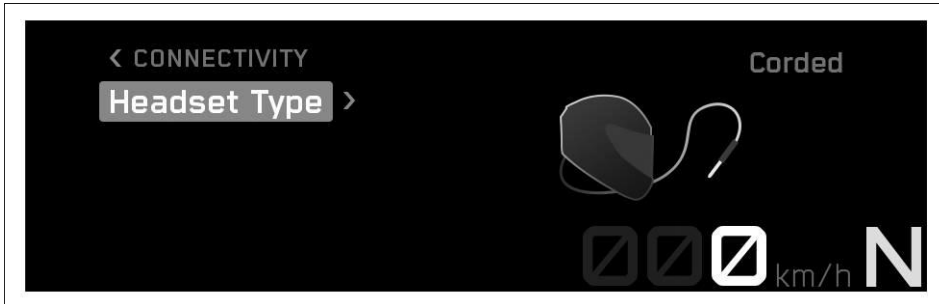

- Нажмите кнопку **ВПРАВО**, когда меню закрыто.
- Нажимайте кнопку **ВВЕРХ** или **ВНИЗ**, пока не будет выделена надпись **Settings (Настройки)**.
- Нажмите кнопку **ВПРАВО**, чтобы открыть меню.
- Нажимайте кнопку **ВВЕРХ** или **ВНИЗ**, пока не будет выделена надпись **Connectivity (Возможности подключения)**.
- Нажмите кнопку **ВПРАВО**, чтобы открыть подменю.
- Нажимайте кнопку **ВВЕРХ** или **ВНИЗ**, пока не будет выделена надпись **Headset Type (Тип гарнитуры)**.
- Активируйте пункт меню с помощью кнопки **ВВЕРХ** или **ВНИЗ**.
- Нажмайте кнопку **ВПРАВО**, чтобы изменить тип аудиоустройства пользователя.

Тип подключения аудиоустройства пользователя можно выбрать в подменю **Headset Type (Тип гарнитуры)**.

Система связи подключается к транспортному средству по беспроводной сети через **Bluetooth-гарнитуру** в режиме отображения **Bluetooth®**.

Система связи подключается непосредственно к смартфону в режиме отображения **Проводная гарнитура**.



Примечание

Пункт меню **Гарнитура водителя** доступен только в режиме **Тип гарнитуры Bluetooth**.

7.17.6.7 Индикатор необходимости переключения передачи

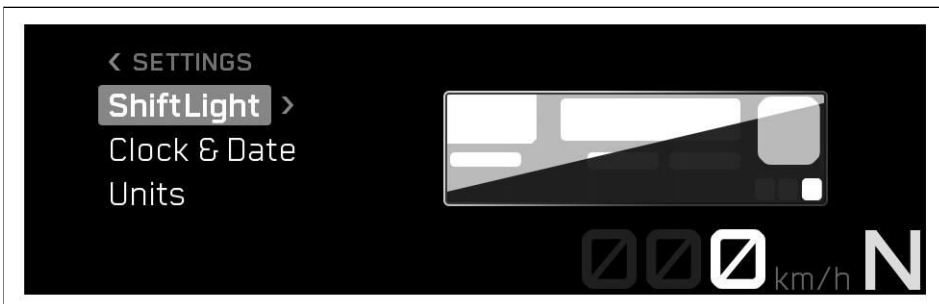

Условие: Мотоцикл неподвижен, на одомере **ODO** отображается > 1000 км (621 миля).

- Нажмите кнопку **ВПРАВО**, когда меню закрыто.
- Нажимайте кнопку **ВВЕРХ** или **ВНИЗ**, пока не будет выделена надпись **Settings (Настройки)**.
- Нажмите кнопку **ВПРАВО**, чтобы открыть меню.
- Нажимайте кнопку **ВВЕРХ** или **ВНИЗ**, пока не будет выделена надпись **Shift Light (Шифт индикатор)**.
- Нажмите кнопку **ВПРАВО**, чтобы открыть подменю.

В подменю **Индикатор переключения** можно настроить предупреждающий световой сигнал переключения передач.

7.17.6.8 Включение шифт индикатора (светового сигнала оборотов для переключения передач)

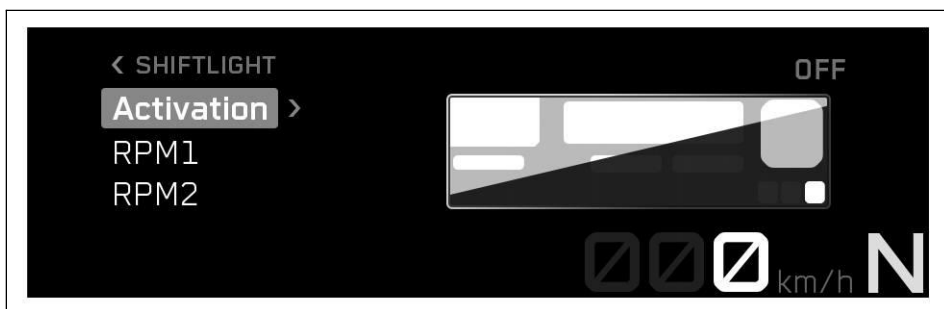

Условие: Мотоцикл неподвижен, на одометре **ODO** отображается > 1000 км (621 миля).

- Нажмите кнопку **ВПРАВО**, когда меню закрыто.
- Нажимайте кнопку **ВВЕРХ** или **ВНИЗ**, пока не будет выделена надпись **Settings (Настройки)**.
- Нажмите кнопку **ВПРАВО**, чтобы открыть меню.
- Нажимайте кнопку **ВВЕРХ** или **ВНИЗ**, пока не будет выделена надпись **Shift Light (Шифт индикатор)**.
- Нажмите кнопку **ВПРАВО**, чтобы открыть подменю.
- Нажимайте кнопку **ВВЕРХ** или **ВНИЗ**, пока не будет выделена надпись **Activation (Включение)**.
- Активируйте пункт меню с помощью кнопки **ВВЕРХ** или **ВНИЗ**.
- Нажмите кнопку **ВПРАВО**, чтобы включить или выключить предупреждающий световой сигнал переключения передач.

7.17.6.9 ОБ/МИН1

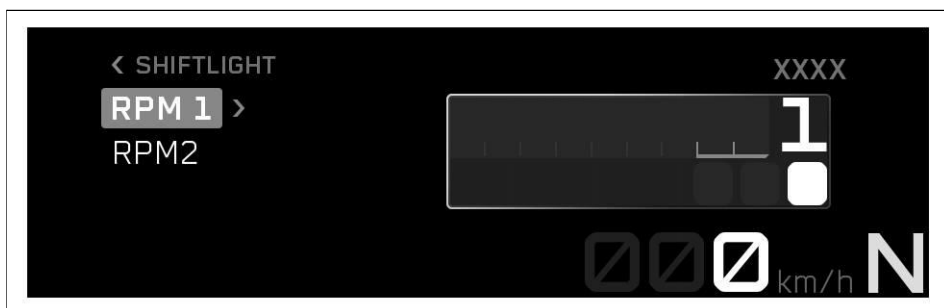

Условие: Мотоцикл неподвижен, на одометре **ODO** отображается > 1000 км (621 миля).

- Нажмите кнопку **ВПРАВО**, когда меню закрыто.
- Нажимайте кнопку **ВВЕРХ** или **ВНИЗ**, пока не будет выделена надпись **Settings (Настройки)**.
- Нажмите кнопку **ВПРАВО**, чтобы открыть меню.
- Нажимайте кнопку **ВВЕРХ** или **ВНИЗ**, пока не будет выделена надпись **Shift Light (Шифт индикатор)**.
- Нажмите кнопку **ВПРАВО**, чтобы открыть подменю.
- Нажимайте кнопку **ВВЕРХ** или **ВНИЗ**, пока не будет выделена надпись **ОБ/МИН1**.
- Нажмите кнопку **ВПРАВО**, чтобы открыть подменю.
- Активируйте пункт меню с помощью кнопки **ВВЕРХ** или **ВНИЗ**.
- Установите значение параметра **ВПРАВО**, нажав кнопку **ОБ/МИН1**.

Значение **ОБ/МИН1** не должно быть больше, чем **ОБ/МИН2**.



Примечание

Значение **ОБ/МИН1** может быть установлено в интервале 500 от 5 500 до 10 000 об/мин. Если обороты двигателя достигают установленного значения **ОБ/МИН1**, индикатор оборотов двигателя мигает как предупреждающий световой сигнал переключения передач.

7.17.6.10 ОБ/МИН2

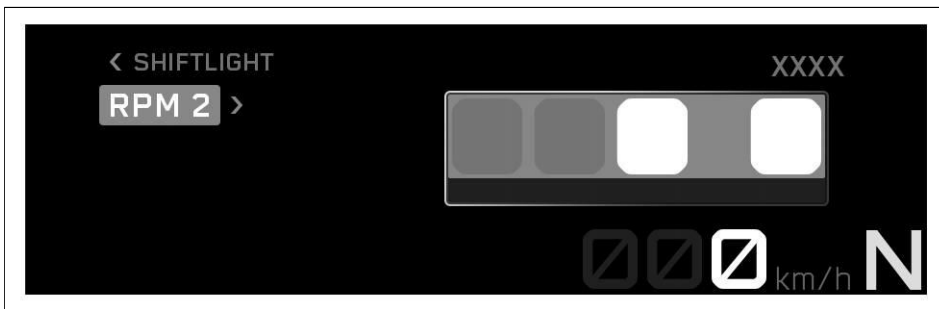

Условие: Мотоцикл неподвижен, на одометре **ODO** отображается > 1000 км (621 миля).

- Нажмите кнопку **ВПРАВО**, когда меню закрыто.
- Нажимайте кнопку **ВВЕРХ** или **ВНИЗ**, пока не будет выделена надпись **Settings (Настройки)**.
- Нажмите кнопку **ВПРАВО**, чтобы открыть меню.
- Нажимайте кнопку **ВВЕРХ** или **ВНИЗ**, пока не будет выделена надпись **Shift Light (Шифт индикатор)**.
- Нажмите кнопку **ВПРАВО**, чтобы открыть подменю.
- Нажимайте кнопку **ВВЕРХ** или **ВНИЗ**, пока не будет выделена надпись **ОБ/МИН2**.
- Нажмите кнопку **ВПРАВО**, чтобы открыть подменю.
- Активируйте пункт меню с помощью кнопки **ВВЕРХ** или **ВНИЗ**.
- Установите значение параметра **ВПРАВО**, нажав кнопку **ОБ/МИН2**.

Значение **ОБ/МИН2** не должно быть больше, чем **ОБ/МИН1**.



Примечание

Значение **ОБ/МИН2** может быть установлено в интервале 500 между 7 000 и 10 000 об/мин. Если обороты двигателя достигают установленного значения **ОБ/МИН2**, экран мигает как предупреждающий световой сигнал переключения передач.

7.17.6.11 Установка времени и даты

Условие: Мотоцикл неподвижен

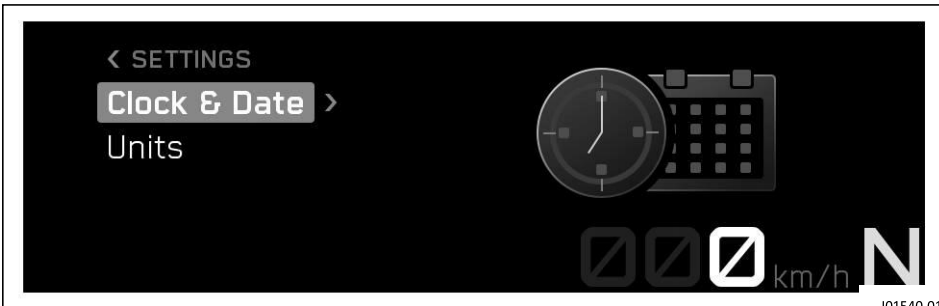

- Нажмите кнопку **ВПРАВО**, когда меню закрыто.
- Нажимайте кнопку **ВВЕРХ** или **ВНИЗ**, пока не появится **Settings (Настройки)**.
- Нажмите кнопку **ВПРАВО**, чтобы открыть меню.
- Нажимайте кнопку **ВВЕРХ** или **ВНИЗ**, пока не будет выделена надпись **Clock & Date (Часы и дата)**.
- Нажмите кнопку **ВПРАВО**, чтобы открыть подменю.

Настройка часов

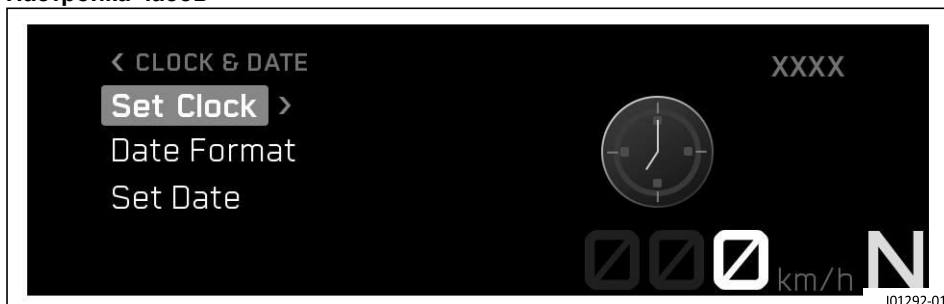

- Нажимайте кнопку **ВВЕРХ** или **ВНИЗ**, пока не будет выделена надпись **Set Clock (Установить часы)**.
- Нажмите кнопку **ВПРАВО**, чтобы открыть подменю.
- Нажимайте кнопку **ВВЕРХ** или **ВНИЗ**, пока не будет установлено значение часов.
- Нажмите кнопку **ВПРАВО**, чтобы выбрать час.
- Нажимайте кнопку **ВВЕРХ** или **ВНИЗ**, пока не будет установлено значение минут.
- Нажмите кнопку **ВПРАВО**, чтобы выбрать минуту.
- Нажмите кнопку **ВЛЕВО**, чтобы выйти из меню.

Установка даты



- Нажимайте кнопку **ВВЕРХ** или **ВНИЗ**, пока не будет отмечена надпись **Set Date (Установить дату)**.
- Нажмите кнопку **ВПРАВО**, чтобы открыть подменю.
- Нажимайте кнопку **ВВЕРХ** или **ВНИЗ**, пока не будет установлено значение дня.
- Нажмите кнопку **ВПРАВО**, чтобы выбрать день.
- Нажимайте кнопку **ВВЕРХ** или **ВНИЗ**, пока не будет установлено значение месяца.
- Нажмите кнопку **ВПРАВО**, чтобы выбрать месяц.
- Нажимайте кнопку **ВВЕРХ** или **ВНИЗ**, пока не будет установлено значение года.
- Нажмите кнопку **ВПРАВО**, чтобы выбрать год.
- Нажмите кнопку **ВЛЕВО**, чтобы выйти из меню.

7.17.6.12 Формат отображения часов

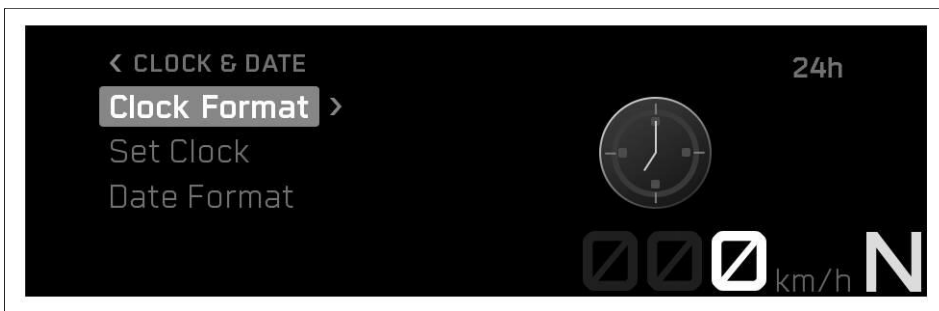

Условие: Мотоцикл неподвижен

- Нажмите кнопку **ВПРАВО**, когда меню закрыто.
- Нажимайте кнопку **ВВЕРХ** или **ВНИЗ**, пока не будет выделена надпись **Settings (Настройки)**.
- Нажмите кнопку **ВПРАВО**, чтобы открыть меню.
- Нажимайте кнопку **ВВЕРХ** или **ВНИЗ**, пока не будет выделена надпись **Clock Format (Формат часов)**.
- Нажмите кнопку **ВПРАВО**, чтобы открыть подменю.
- Активируйте пункт меню с помощью кнопки **ВВЕРХ** или **ВНИЗ**.
- Нажмите кнопку **ВПРАВО**, чтобы выбрать формат времени.



Примечание

Возможные настройки: 24 часа и 12 часов.

7.17.6.13 Формат даты



Условие: Мотоцикл неподвижен

- Нажмите кнопку **ВПРАВО**, когда меню закрыто.
- Нажимайте кнопку **ВВЕРХ** или **ВНИЗ**, пока не будет выделена надпись **Settings (Настройки)**.
- Нажмите кнопку **ВПРАВО**, чтобы открыть меню.
- Нажимайте кнопку **ВВЕРХ** или **ВНИЗ**, пока не будет выделена надпись **Date Format (Формат даты)**.
- Нажмите кнопку **ВПРАВО**, чтобы открыть подменю.
- Активируйте пункт меню с помощью кнопки **ВВЕРХ** или **ВНИЗ**.
- Нажмите кнопку **ВПРАВО**, чтобы формат даты.



Примечание

Возможные настройки: *ДД.ММ.ГГГГ*, *ММ.ДД.ГГГГ* и *ГГГГ.ММ.ДД*.

7.17.6.14 Единицы измерения

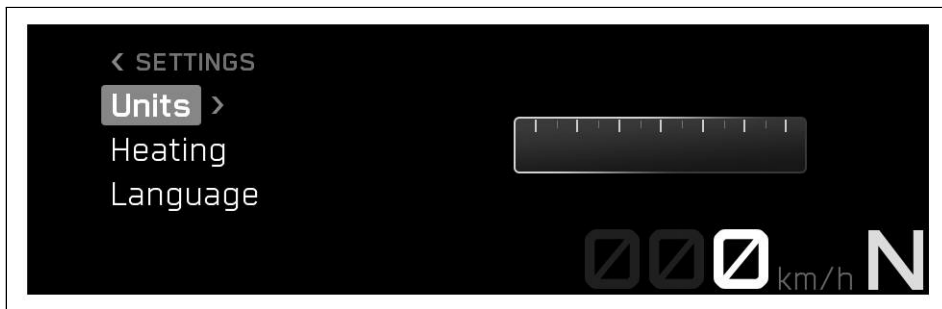

Условие: Мотоцикл неподвижен

- Нажмите кнопку **ВПРАВО**, когда меню закрыто.
- Нажимайте кнопку **ВВЕРХ** или **ВНИЗ**, пока не будет выделена надпись **Settings (Настройки)**.
- Нажмите кнопку **ВПРАВО**, чтобы открыть меню.
- Нажимайте кнопку **ВВЕРХ** или **ВНИЗ**, пока не будет выделена надпись **Units (Единицы измерения)**.
- Нажмите кнопку **ВПРАВО**, чтобы открыть подменю.

Подменю **Единицы измерения** позволяет настроить единицы измерения или различные величины.

7.17.6.15 Расстояние

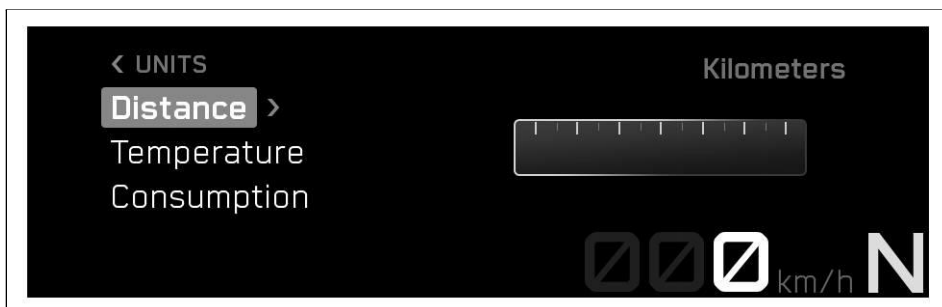

Условие: Мотоцикл неподвижен

- Нажмите кнопку **ВПРАВО**, когда меню закрыто.
- Нажимайте кнопку **ВВЕРХ** или **ВНИЗ**, пока не будет выделена надпись **Settings (Настройки)**.
- Нажмите кнопку **ВПРАВО**, чтобы открыть меню.
- Нажимайте кнопку **ВВЕРХ** или **ВНИЗ**, пока не будет выделена надпись **Units (Единицы измерения)**.
- Нажмите кнопку **ВПРАВО**, чтобы открыть подменю.
- Нажимайте кнопку **ВВЕРХ** или **ВНИЗ**, пока не будет выделена надпись **Distance (Расстояние)**.
- Нажмите кнопку **ВПРАВО**, чтобы открыть подменю.
- Активируйте пункт меню с помощью кнопки **ВВЕРХ** или **ВНИЗ**.
- Нажмите кнопку **ВПРАВО**, чтобы подтвердить нужную единицу измерения.



Примечание

Можно установить километры и мили.

7.17.6.16 Температура

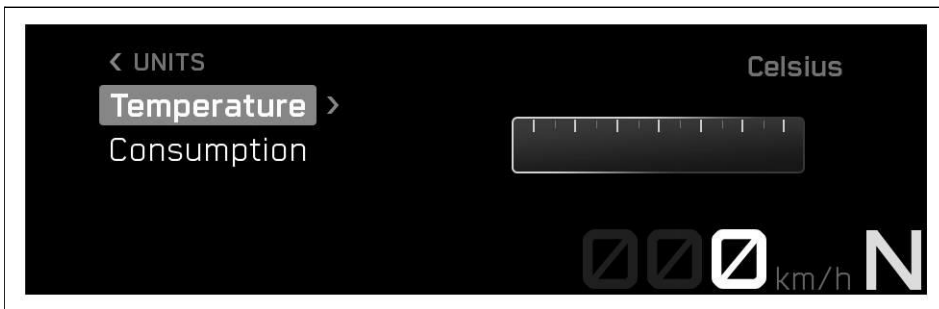

Условие: Мотоцикл неподвижен

- Нажмите кнопку **ВПРАВО**, когда меню закрыто.
- Нажимайте кнопку **ВВЕРХ** или **ВНИЗ**, пока не будет выделена надпись **Settings (Настройки)**.
- Нажмите кнопку **ВПРАВО**, чтобы открыть меню.
- Нажимайте кнопку **ВВЕРХ** или **ВНИЗ**, пока не будет выделена надпись **Units (Единицы измерения)**.
- Нажмите кнопку **ВПРАВО**, чтобы открыть подменю.
- Нажимайте кнопку **ВВЕРХ** или **ВНИЗ**, пока не будет выделена надпись **Temperature (Температура)**.
- Нажмите кнопку **ВПРАВО**, чтобы открыть подменю.
- Активируйте пункт меню с помощью кнопки **ВВЕРХ** или **ВНИЗ**.
- Нажмите кнопку **ВПРАВО**, чтобы подтвердить нужную единицу измерения.



Примечание

Можно установить градусы Цельсия и Фаренгейта.

7.17.6.17 Использование

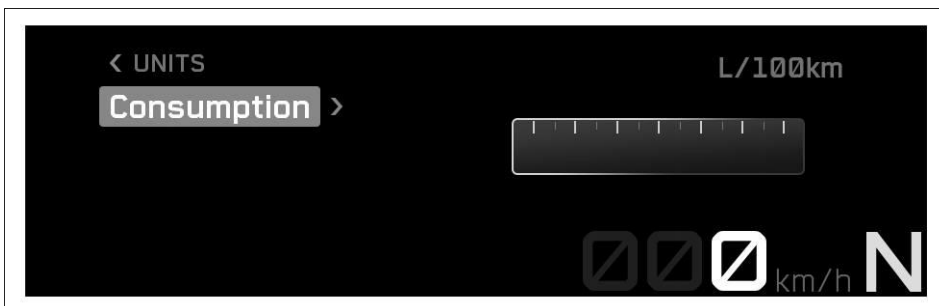

Условие: Мотоцикл неподвижен

- Нажмите кнопку **ВПРАВО**, когда меню закрыто.
- Нажимайте кнопку **ВВЕРХ** или **ВНИЗ**, пока не будет выделена надпись **Settings (Настройки)**.
- Нажмите кнопку **ВПРАВО**, чтобы открыть меню.
- Нажимайте кнопку **ВВЕРХ** или **ВНИЗ**, пока не будет выделена надпись **Units (Единицы измерения)**.
- Нажмите кнопку **ВПРАВО**, чтобы открыть подменю.
- Нажимайте кнопку **ВВЕРХ** или **ВНИЗ**, пока не будет выделена надпись **Consumption (Потребление)**.
- Нажмите кнопку **ВПРАВО**, чтобы открыть подменю.
- Активируйте пункт меню с помощью кнопки **ВВЕРХ** или **ВНИЗ**.
- Нажмите кнопку **ВПРАВО**, чтобы подтвердить нужную единицу измерения.

- i** **Примечание**
Предусмотрена возможность установки следующих единиц: л/100 км, км/л, галлонов США/100 миль, миль/галлон США, световой индикатор неисправности, британских галлонов/100 миль и миль/британский галлон.

7.17.6.18 Язык



Условие: Мотоцикл неподвижен

- Нажмите кнопку **ВПРАВО**, когда меню закрыто.
- Нажимайте кнопку **ВВЕРХ** или **ВНИЗ**, пока не будет выделена надпись **Settings (Настройки)**.
- Нажмите кнопку **ВПРАВО**, чтобы открыть меню.
- Нажимайте кнопку **ВВЕРХ** или **ВНИЗ**, пока не будет выделена надпись **Language (Язык)**.
- Нажмите кнопку **ВПРАВО**, чтобы открыть подменю.
- Активируйте пункт меню с помощью кнопки **ВВЕРХ** или **ВНИЗ**.
- Нажмите кнопку **ВПРАВО**, чтобы подтвердить нужный язык.

- i** **Примечание**
Языки меню: американский английский, британский английский, немецкий, итальянский, французский и испанский.

7.17.6.19 Дополнительные функции

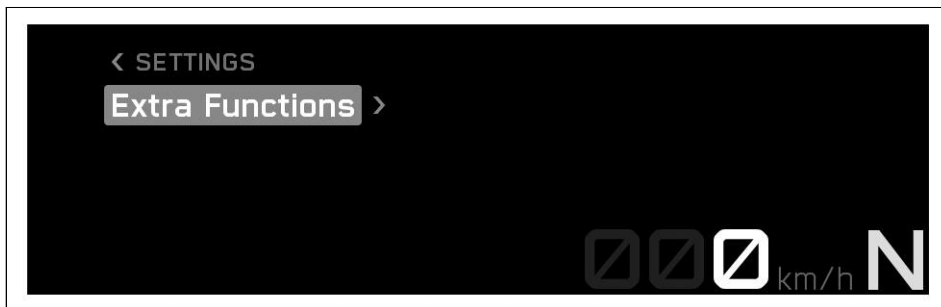

Условие: Мотоцикл неподвижен, мотоцикл оснащен дополнительной опциональной функцией

- Нажмите кнопку **ВПРАВО**, когда меню закрыто.
- Нажимайте кнопку **ВВЕРХ** или **ВНИЗ**, пока не будет выделена надпись **Settings (Настройки)**.
- Нажмите кнопку **ВПРАВО**, чтобы открыть меню.
- Нажимайте кнопку **ВВЕРХ** или **ВНИЗ**, пока не будет выделена надпись **Extra Functions (Дополнительные функции)**.
- Нажмите кнопку **ВПРАВО**, чтобы открыть подменю.
- Используйте кнопку **ВВЕРХ** или **ВНИЗ** для навигации по дополнительным функциям.

- i** **Примечание**
Перечислены нестандартные дополнительные функции.
Актуальный каталог **KTM PowerParts** и доступное программное обеспечение можно найти на веб-сайте KTM.

8.1 Примечания по подготовке к первому использованию



ОПАСНОСТЬ

Риск ДТП! Пользователь, не обладающий навыками вождения, представляет опасность и для себя, и для других.

- Не управляйте транспортным средством, если вы не в состоянии управлять им из-за влияния алкоголя, наркотиков или лекарств.
- Не управляйте транспортным средством, если вы физически или умственно неспособны управлять мотоциклом.



ПРЕДУПРЕЖДЕНИЕ

Риск ДТП! Не одобренные или не рекомендованные шины и колеса влияют на характеристики управления.

- Используйте только шины и колеса, одобренные и рекомендованные производителем транспортного средства для соответствующих скоростей.



ПРЕДУПРЕЖДЕНИЕ

Риск ДТП! Новые шины имеют сниженное сцепление с дорогой. Контактная поверхность новых шин еще не стала шероховатой.

- Обкатывайте новые шины при умеренной езде и лишь постепенно увеличивайте угол наклона.

Дистанция обкатки	200 км (124,3 мили)
-------------------	------------------------



ПРЕДУПРЕЖДЕНИЕ

Риск ДТП! Различные профили шин на передних и задних колесах могут затруднить управление транспортным средством.

- Убедитесь, что на переднее и заднее колесо установлены шины с одинаковым типом протектора.



ПРЕДУПРЕЖДЕНИЕ

Риск получения травмы! Отсутствие защитной экипировки или неадекватная защитная экипировка повышает риск получения травмы.

- Во время любых поездок надевайте соответствующую защитную одежду: шлем, ботинки, перчатки, а также брюки и куртку с защитными элементами.

Всегда носите защитную одежду, которая находится в хорошем состоянии и соответствует законодательным нормам.



Примечание

При эксплуатации транспортного средства помните, что чрезмерный шум может беспокоить окружающих.

- Убедитесь, что предпродажная проверка была проведена официальной мастерской KTM.
 - ✓ Сертификат о доставке передается при передаче транспортного средства.
- Перед первой поездкой полностью прочтите "Руководство пользователя".
- Ознакомьтесь с органами управления.
- Прежде чем приступать к более сложной езде, следует ознакомиться с характеристиками управляемости мотоцикла на подходящей местности. Старайтесь также ехать как можно медленнее, чтобы лучше почувствовать мотоцикл.
- При езде крепко держите руль обеими руками, а ноги держите на подножках.
- Обкатывайте двигатель. 📖 (стр. 57)

8.2 Обкатка двигателя

- Во время обкатки не превышайте указанные обороты двигателя.

Максимальные обороты двигателя	
В течение первых: 1 000 км (621,4 миля)	7 500 об/мин (125,00 Гц)
Избегайте полного открытия газа.	



Примечание

На этапе обкатки предупреждающий световой сигнал переключения передач установлен на заданное значение и не может быть изменен.

8.3 Нагружение транспортного средства



ПРЕДУПРЕЖДЕНИЕ

Риск ДТП! Высокая полезная нагрузка влияет на управляемость и увеличивает тормозной путь.

- Адаптируйте свою скорость к грузоподъемности.



ПРЕДУПРЕЖДЕНИЕ

Риск ДТП! Соскользнувший или неправильно закрепленный багаж может заслонить систему освещения.

- Регулярно проверяйте, правильно ли закреплен ваш багаж.
- Убедитесь, что система освещения не перекрыта багажом.



ПРЕДУПРЕЖДЕНИЕ

Риск ДТП! Общий вес и осевые нагрузки влияют на характеристики управляемости. В состав общего веса (общей массы) входит: эксплуатируемое транспортное средство с полным баком, вес пассажира и, если применимо, вес пассажира в защитной экипировке и шлеме и, если применимо, установленный багаж.

- Не превышайте максимально допустимую общую массу или нагрузки на ось.



ПРЕДУПРЕЖДЕНИЕ

Риск ДТП! Неправильная установка кофров, мотоциклетных рюкзаков или другого багажа ухудшает характеристики. Неправильно установленный багаж может соскользнуть во время движения транспортного средства.

- Устанавливайте и закрепляйте весь багаж в соответствии с инструкциями производителя.
- Регулярно проверяйте, правильно ли закреплен ваш багаж.



ПРЕДУПРЕЖДЕНИЕ

Риск ДТП! В случае перегрузки багажная система будет повреждена.

- При установке кофров ознакомьтесь с информацией производителя о максимальной грузоподъемности.

- Если перевозится багаж, убедитесь, что он прочно закреплен как можно ближе к центру транспортного средства, и обеспечьте равномерное распределение веса между передними и задними колесами.

Не превышайте максимально допустимый общий вес и максимально допустимые нагрузки на ось.	
Максимально допустимый общий вес	355 кг (782,6 фунтов)
Максимально допустимая нагрузка на переднюю ось	135 кг (297,6 фунтов)
Максимально допустимая нагрузка на заднюю ось	220 кг (485,0 фунтов)



9.1 Проверки и меры по техническому обслуживанию при подготовке к эксплуатации



Примечание

Перед каждой поездкой проверяйте состояние транспортного средства и убедитесь, что оно пригодно для езды по дорогам. Во время эксплуатации транспортное средство должно находиться в идеальном техническом состоянии.

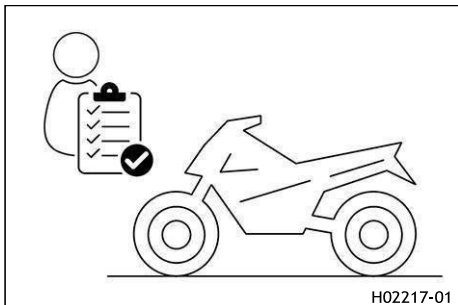

- Проверьте уровень моторного масла. (стр. 120)
- Проверьте уровень тормозной жидкости переднего тормоза (стр. 86).
- Проверьте уровень тормозной жидкости заднего тормоза (стр. 89).
- Проверка крепления тормозных колодок переднего тормоза (стр. 88)
- Убедитесь, что тормозные колодки заднего тормоза закреплены (стр. 91).
- Проверьте правильность работы тормозной системы.
- Проверьте уровень охлаждающей жидкости. (стр. 112)
- Проверьте цепь на наличие грязи. (стр. 75)
- Проверьте натяжение цепи. (стр. 76)
- Проверьте состояние шин. (стр. 97)
- Проверьте давление в шинах. (стр. 98).
- Проверьте настройки всех органов управления и убедитесь, что они работают безотказно.
- Убедитесь, что электрооборудование работает правильно.
- Проверьте, правильно ли закреплен багаж.
- Сядьте на мотоцикл и проверьте установку зеркал заднего вида.
- Проверьте уровень топлива.

9.2 Пуск



ОПАСНОСТЬ

Риск отравления! Выхлопные газы токсичны, и их вдыхание может привести к потере сознания и смертельному исходу.

- Всегда проверяйте наличие достаточной вентиляции при работе двигателя.
- При запуске или работе двигателя в закрытом помещении используйте эффективный отвод выхлопов.



ПРЕДУПРЕЖДЕНИЕ

Риск ДТП! Электронные компоненты и устройства безопасности будут повреждены, если 12-вольтовый аккумулятор разряжен или отсутствует.

Если 12-вольтовый аккумулятор разряжен или неисправен, могут возникнуть сбои в работе электронных компонентов транспортного средства, особенно при запуске.

- Никогда не эксплуатируйте транспортное средство с разряженным 12-вольтовым аккумулятором или без 12-вольтового аккумулятора.



ПРИМЕЧАНИЕ

Риск отказа двигателя! Нефильтрованный всасываемый воздух негативно влияет на срок службы двигателя.

Пыль и грязь могут попасть в двигатель в отсутствие воздушного фильтра, а также если воздушный фильтр установлен неправильно.

- Используйте транспортное средство только в том случае, если воздушный фильтр установлен правильно.



ПРИМЕЧАНИЕ

Риск отказа двигателя! Работа холодного двигателя на высоких оборотах отрицательно сказывается на сроке службы двигателя.

- Всегда прогревайте двигатель на низких оборотах.

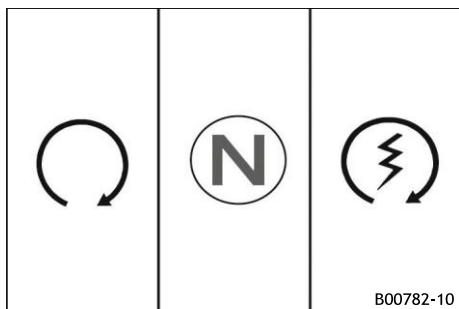

- Разблокируйте рулевое управление. (стр. 18).
- Сядьте на транспортное средство, перенесите вес с боковой подставки и поднимите ее ногой до упора.
- Переведите кнопку аварийного выключения устройства в положение .
- Включите зажигание, повернув ключ зажигания в положение .

Во избежание сбоев в коммуникации блока управления не выключайте и не включайте зажигание в быстрой последовательности.

- ✓ После включения зажигания вы можете услышать работу топливного насоса в течение примерно двух секунд. Одновременно выполняется проверка функционирования комбинации приборов.
- Переведите коробку передач в нейтральное положение.
 - ✓ Загорается зеленая индикаторная лампа **N**.
 - ✓ Предупреждающий световой сигнал **ABS** загорается и гаснет после трогания.
- Кратковременно нажмите на кнопку Start (Пуск) .

Не нажимайте кнопку пуска до завершения проверки работы комбинированной приборной панели.

Не открывайте дроссельную заслонку для пуска.

Если попытка запуска не увенчалась успехом, подождите 15 секунд перед повторной попыткой пуска.

После 6 неудачных попыток пуска не повторяйте попыток, а вместо этого проверьте транспортное средство на наличие других неисправностей.

Примечание

Данный мотоцикл оснащен системой безопасного пуска.

Вы можете запустить двигатель, только если коробка передач находится в нейтральном положении или если рычаг сцепления выжат при включенной передаче.

Если боковая подставка разложена и вы включаете передачу и отпускаете рычаг сцепления, двигатель останавливается.

9.3 Трогание

- Выжмите рычаг сцепления, переключитесь на первую передачу, медленно отпустите рычаг сцепления с одновременным выкручиванием ручки газа.



Подсказка

Если двигатель заглохнет при старте, просто потяните рычаг сцепления и нажмите кнопку пуска. Коробка передач не должна быть переключена в нейтральное положение.

9.4 Квикшифтер + (опция)

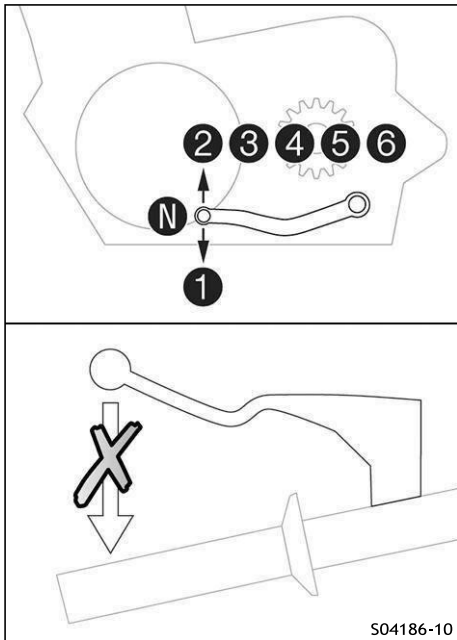

Если включена функция **QUICKSHIFTER + (КВИКШИФТЕР +)**, можно переключать передачи на повышенные и пониженные без выжимания сцепления. Поскольку нет необходимости закрывать ручку газа, возможно непрерывное переключение передач. Функция КВИКШИФТЕР+ по положению вала переключения передач проверяет, нужно ли начинать переключение, и посылает соответствующий сигнал в блок управления двигателем. Если в комбинации приборов функция КВИКШИФТЕР+ отключена, то для каждого переключения сцепление должно включаться обычным способом.

9.5 Переключение передач, езда



ПРЕДУПРЕЖДЕНИЕ

Риск получения травмы! Пассажир может упасть с транспортного средства, если не будет соблюдать технику безопасности.

- Убедитесь, что пассажир правильно сидит на пассажирском сиденье, ставит ноги на пассажирские подножки и держится за водителя или поручни.



ПРЕДУПРЕЖДЕНИЕ

Риск ДТП! Неадекватный стиль вождения влечет серьезный риск.

- Соблюдайте правила дорожного движения и двигайтесь с осторожностью и предусмотрительностью, чтобы как можно раньше обнаруживать источники опасности.



ПРЕДУПРЕЖДЕНИЕ

Риск ДТП! Неправильная установка кофров, мотоциклетных рюкзаков или другого багажа ухудшает характеристики. Неправильно установленный багаж может соскользнуть во время движения транспортного средства.

- Устанавливайте и закрепляйте весь багаж в соответствии с инструкциями производителя.
- Регулярно проверяйте, правильно ли закреплен ваш багаж.



ПРЕДУПРЕЖДЕНИЕ

Риск ДТП! Регулировка во время движения транспортного средства отвлекает внимание от дорожной обстановки.

- Все регулировки выполняйте на остановленном транспортном средстве.



ПРЕДУПРЕЖДЕНИЕ

Риск ДТП! Резкое изменение нагрузки может привести к потере управления транспортным средством.

- Избегайте резких изменений нагрузки и внезапного торможения, если только не возникает опасная ситуация.



ПРЕДУПРЕЖДЕНИЕ

Риск ДТП! Холодные шины снижают сцепление с дорогой.

- Осторожно проезжайте первые километры каждой поездки на умеренной скорости, пока шины не прогреются до рабочей температуры.



ПРЕДУПРЕЖДЕНИЕ

Риск ДТП! Новые шины имеют сниженное сцепление с дорогой. Контактная поверхность новых шин еще не стала шероховатой.

- Обкатывайте новые шины при умеренной езде и лишь постепенно увеличивайте угол наклона.

Дистанция обкатки	200 км (124,3 мили)
-------------------	------------------------



ПРЕДУПРЕЖДЕНИЕ

Риск ДТП! При падении транспортное средство может быть повреждено более серьезно, чем может показаться на первый взгляд.

- Проверяйте транспортное средство после падения так же, как и при подготовке к эксплуатации.



ПРЕДУПРЕЖДЕНИЕ

Риск ДТП! Неправильное положение ключа зажигания может повлечь возникновение неисправностей.

- Не меняйте положение ключа зажигания во время движения.



ПРЕДУПРЕЖДЕНИЕ

Риск ДТП! В случае переключения на пониженную передачу при высокой частоте вращения двигателя перегружаются блоки задних колес и двигатель.

- Не переключайтесь на пониженную передачу при высоких оборотах двигателя.



ПРИМЕЧАНИЕ

Отказ двигателя Перегрев повреждает двигатель.

- При появлении предупреждения о температуре охлаждающей жидкости немедленно остановитесь, соблюдая осторожность, чтобы не подвергать опасности себя и других участников движения.
- Дайте двигателю и системе охлаждения остыть.
- Проверьте и, при необходимости, откорректируйте уровень охлаждающей жидкости в системе охлаждения, пока она находится в охлажденном состоянии.



ПРИМЕЧАНИЕ

Риск повреждения трансмиссии! Неправильное использование функции QUICKSHIFTER + может привести к повреждению трансмиссии.

КВИКШИФТЕР+ можно использовать, только если эта функция включена в комбинации приборов.

КВИКШИФТЕР+ не активен при нажатии рычага сцепления.

- Используйте КВИКШИФТЕР+ только в указанном диапазоне скоростей.



Примечание

Если во время езды возникают посторонние шумы, немедленно остановитесь (стараясь не подвергать опасности себя и других участников дорожного движения), выключите двигатель и обратитесь в официальную мастерскую КТМ.

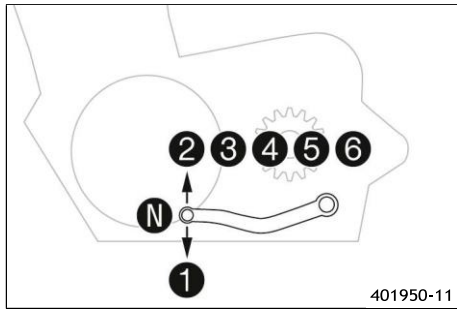



- Переключайтесь на более высокую передачу, если позволяют условия (уклон, дорожная ситуация и т.д.).
- Отпустите газ, одновременно нажимая рычаг сцепления, переключитесь на следующую передачу, отпустите рычаг сцепления и дайте газ.



Примечание

Положения передач показаны на рисунке. Положение холостого хода находится между первой и второй передачами. Первая передача используется для трогания или для крутых склонов.

- После достижения максимальной скорости, полностью выжав ручку газа, верните ручку газа на $\frac{3}{4}$. Это немного снизит скорость, но расход топлива будет значительно ниже.
- Разгоняйтесь только до скорости, соответствующей дорожному покрытию и погодным условиям. В частности, не нужно переключать передачу на поворотах — нужно всего лишь очень осторожно ускориться.
- При необходимости тормозите и одновременно закрывайте газ, чтобы переключиться на нижнюю передачу.
- Потяните рычаг сцепления и переключитесь на более низкую передачу, медленно отпустите рычаг сцепления и откройте газ или снова переключите передачу.
- Выключайте двигатель, если предполагается длительная работа на холостом ходу или стоянка.
- Если двигатель заглохнет (например, на перекрестке), просто потяните рычаг сцепления и нажмите кнопку пуска. Коробка передач не должна быть переключена в нейтральное положение.
- Если во время поездки загорается сигнальная лампа давления масла , остановитесь, как только это будет безопасно, и выключите двигатель. Обратитесь в официальную мастерскую KTM.
- Если во время поездки загорается лампа индикации неисправности , как можно скорее обратитесь в официальную мастерскую KTM.
- Если во время поездки загорается общий предупреждающий  световой сигнал, это означает, что было обнаружено сообщение о безопасности эксплуатации (предупреждение).



Примечание

Все возникшие предупреждения отображаются и сохраняются в меню предупреждений **Warning** до тех пор, пока они больше не перестанут быть активными.

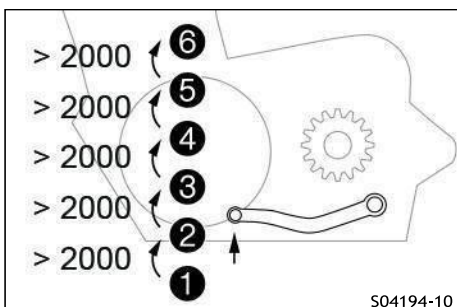

- Если в комбинированной приборной панели включена функция **QUICKSHIFTER+** (КВИКШИФТЕР +) (опция), можно переключать передачи вверх в указанном диапазоне оборотов, не нажимая рычаг сцепления.

Быстро отпустите педаль переключения передач до упора, не меняя положения ручки газа.



Примечание

Минимальная частота вращения двигателя в об/мин перед переключением на повышенную передачу показана на рисунке.

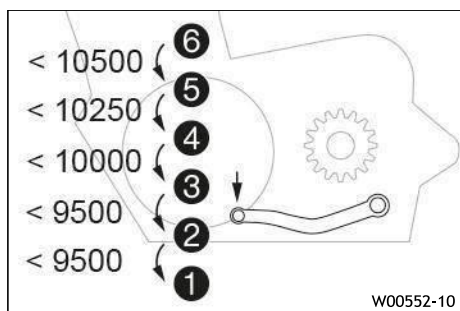

- Если на приборной панели активирована функция QUICKSHIFTER + (опция), можно переключиться на пониженную передачу в указанном диапазоне оборотов без выжимания сцепления.

Быстро нажмите рычаг переключения до упора, не меняя положения ручки газа.



Примечание

Максимальная частота вращения двигателя в об/мин перед переключением на пониженную передачу показана на рисунке.

9.6 Торможение



ПРЕДУПРЕЖДЕНИЕ

Риск ДТП! Наличие точки «мягкого» действия переднего или заднего тормоза (воздух в тормозной системе) снижает эффективность торможения.

- Эксплуатация транспортного средства при наличии точки «мягкого» действия у тормозной системы, запрещена.



ПРЕДУПРЕЖДЕНИЕ

Риск ДТП! В случае перегрева тормозная система выходит из строя. Если педаль тормоза не отпущена, тормозные колодки непрерывно трутся о тормозной диск.

- Убирайте ногу с педали тормоза, когда не тормозите.



ПРЕДУПРЕЖДЕНИЕ

Риск ДТП! Влага и грязь ухудшают работу тормозной системы.

- Осторожно затормозите несколько раз, чтобы высушить и удалить грязь с тормозных колодок и тормозных дисков.



ПРЕДУПРЕЖДЕНИЕ

Риск ДТП! Соль на дорогах повреждает тормозную систему.

- Осторожно затормозите несколько раз, чтобы удалить соль с тормозных колодок и тормозных дисков.



ПРЕДУПРЕЖДЕНИЕ

Риск ДТП! Более высокая общая масса увеличивает тормозной путь.

- Учитывайте увеличение тормозного пути при перевозке пассажира или багажа.



ПРЕДУПРЕЖДЕНИЕ

Риск ДТП! В определенных ситуациях ABS может увеличить тормозной путь.

- Адаптируйте режим торможения к ситуации на дороге и дорожной обстановке.

- При торможении отпустите педаль газа и одновременно задействуйте передние и задние тормоза.



Примечание

Когда включена система **ABS**, экстренное торможение может применяться даже на поверхностях с низким сцеплением с дорогой, таких как песчаная, мокрая и скользкая, без риска полной блокировки колес.



ПРЕДУПРЕЖДЕНИЕ

Риск ДТП! Заднее колесо может заблокироваться из-за эффекта торможения двигателем.

- Выжимайте сцепление при выполнении экстренного торможения или торможении на скользких поверхностях.



ПРЕДУПРЕЖДЕНИЕ

Риск ДТП! Поверхности с продольным или поперечным уклоном снижают максимальную возможную задержку перед торможением.

- По возможности заканчивайте торможение перед входом в поворот.

- Всегда заканчивайте торможение перед входом в поворот. Переключитесь на более низкую передачу, соответствующую скорости.
- Используйте торможение двигателем на длинных участках спуска. Переключитесь на одну или две пониженные передачи, но при этом не перегружайте двигатель. Это означает, что торможение требуется значительно реже, а тормозная система не перегревается.

9.7 Остановка, стоянка



ПРЕДУПРЕЖДЕНИЕ

Риск получения травмы! Посторонние, которые могут воспользоваться транспортным средством без разрешения, подвергают опасности себя и окружающих.

- Никогда не оставляйте транспортное средство без присмотра с работающим двигателем.
- Если вы оставляете транспортное средство без присмотра, заблокируйте рулевое управление и выньте ключ из замка зажигания.



ПРЕДУПРЕЖДЕНИЕ

Риск получения ожогов! Некоторые детали транспортного средства сильно нагреваются при его эксплуатации.

- Не прикасайтесь к таким деталям, как выхлопная система, радиатор, двигатель, амортизатор или тормозная система, пока детали транспортного средства не остыли.
- Перед выполнением любых работ на транспортном средстве убедитесь, что узлы транспортного средства остыли.



ПРИМЕЧАНИЕ

Риск возгорания! Горячие узлы транспортного средства обуславливают риск возникновения пожара и взрыва.

Не паркуйте транспортное средство рядом с легковоспламеняющимися или взрывоопасными материалами.

- Дайте транспортному средству остыть, прежде чем накрывать его.



ПРИМЕЧАНИЕ

Риск серьезного повреждения! В случае неправильной парковки транспортное средство может быть повреждено. Транспортное средство может быть повреждено в случае, если оно покатится или упадет.

Комплекующие детали для парковки транспортного средства рассчитаны только на вес транспортного средства.

- Паркуйте транспортное средство на твердой и ровной поверхности.
- Следите за тем, чтобы никто не сидел на транспортном средстве во время стоянки на подставке.

- Затормозите мотоцикл.
- Переведите коробку передач в нейтральное положение.
- Выключите зажигание, повернув ключ зажигания в положение



Примечание

Если двигатель выключен с помощью аварийного выключателя OFF, а зажигание остается включенным в замке зажигания, питание большинства потребителей электроэнергии остается бесперебойным, и это приводит к разрядке 12-вольтового аккумулятора. Поэтому всегда необходимо заводить двигатель с помощью замка зажигания — устройство аварийного выключения предназначено для использования только в экстренных ситуациях.

- Припаркуйте транспортное средство на твердой поверхности.
- Выдвиньте боковую подставку вперед ногой до упора и обоприте на нее мотоцикл.
- Заблокируйте рулевое управление. (стр. 18)

9.8 Доставка



ПРИМЕЧАНИЕ

Риск возгорания! Горячие узлы транспортного средства обуславливают риск возникновения пожара и взрыва.

- Не паркуйте транспортное средство рядом с легковоспламеняющимися или взрывоопасными материалами.
- Дайте транспортному средству остыть, прежде чем накрывать его.



ПРИМЕЧАНИЕ

Риск серьезного повреждения! В случае неправильной парковки транспортное средство может быть повреждено. Транспортное средство может быть повреждено в случае, если оно покатится или упадет.

Комплекующие детали для парковки транспортного средства рассчитаны только на вес транспортного средства.

- Паркуйте транспортное средство на твердой и ровной поверхности.
- Следите за тем, чтобы никто не сидел на транспортном средстве во время стоянки на подставке.

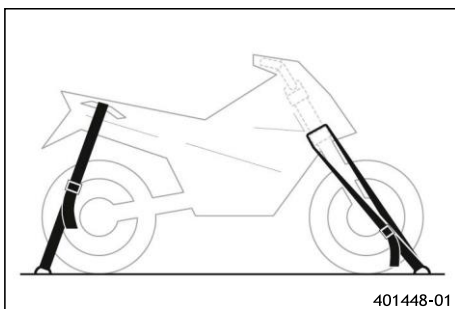

- Выключите двигатель и выньте ключ зажигания.
- Используйте натяжные ремни или другие подходящие устройства, чтобы обезопасить мотоцикл от падения или откатывания.

9.9 Буксировка в случае выхода из строя



ПРИМЕЧАНИЕ

Риск повреждения! При буксировке с помощью буксирующего транспортного средства силовой агрегат и трансмиссия могут быть повреждены.

- Не используйте буксировочное оборудование, при котором колеса сломанного транспортного средства остаются на дороге и вращаются при буксировке.
- Всегда перевозите сломанное транспортное средство на прицепе или на погрузочной площадке транспортного автомобиля.

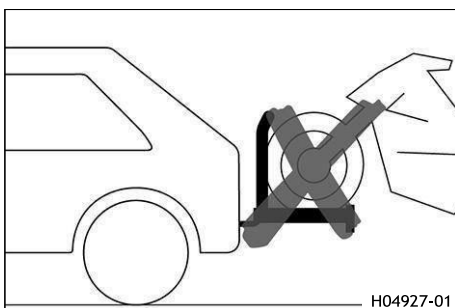

- Убедитесь, что сломанное транспортное средство правильно закреплено на прицепе или транспортном автомобиле.
- Соблюдайте местные правила эвакуации сломанных транспортных средств.

9.10 Заправка топливом



ОПАСНОСТЬ

Риск воспламенения! Топливо легко воспламеняется.

Топливо в топливном баке расширяется при нагревании и может вытечь в случае переполнения.

- Не заправляйте транспортное средство вблизи источников открытого огня, раскаленных и тлеющих предметов.
- Следите за тем, чтобы никто не курил вблизи транспортного средства во время заправки.
- Выключайте двигатель при заправке топливом.
- Следите за тем, чтобы топливо не пролилось, особенно на горячие части транспортного средства.
- В случае пролива топлива немедленно вытрите его.
- Не переполняйте топливный бак.



ПРЕДУПРЕЖДЕНИЕ

Риск отравления! Топливо вредно для здоровья.

- Не допускайте попадания топлива на кожу, в глаза и на одежду.
- При проглатывании топлива немедленно обратитесь к врачу.
- Не вдыхайте пары топлива.
- В случае попадания на кожу немедленно промойте пораженный участок большим количеством воды.
- При попадании топлива в глаза тщательно промойте их водой и немедленно обратитесь к врачу.
- Если топливо попало на одежду, смените ее.
- Храните топливо надлежащим образом в подходящей таре и в недоступном для детей месте.



ПРИМЕЧАНИЕ

Риск серьезного повреждения! Некачественное топливо может повлечь снижение эксплуатационных характеристик и последующей повреждение транспортного средства.

- Заправляйтесь только чистым топливом, которое соответствует указанным стандартам.



ПРИМЕЧАНИЕ

Опасность для окружающей среды! Неправильное обращение с топливом опасно для окружающей среды.

- Не допускайте попадания топлива в грунтовые воды, почву или канализацию.



B066025-1

- Выключите двигатель.
- Откройте крышку топливного бака. (стр. 19).
- Заполните топливный бак топливом до нижнего края **1** заливной горловины.

Общая емкость топливного бака, приibl.	
(За исключением моделей BR) Неэтилированный высокосортный (ROZ 95) (стр. 146)	9 л (2,4 жидк. галлона США)
(Модель 390 SMC R CKD BR) Высокооктановое неэтилированное, тип C (ROZ 95/RON 95/PON 91) (стр. 146)	

- Закройте крышку топливного бака. (стр. 20).

10.1 Работа по обслуживанию

Любые дополнительные работы, вытекающие из работ по обслуживанию, должны заказываться отдельно и оформляться в отдельном счете. В зависимости от местных условий эксплуатации в вашей стране могут применяться другие интервалы между техническими обслуживаниями.

Отдельные интервалы и объемы технического обслуживания могут меняться в ходе технического развития. Самый актуальный график обслуживания доступен для официальных дилеров КТМ для электронного подтверждения оказания услуги. Ваш авторизованный дилер будет рад проконсультировать вас.

	Каждые 48 месяцев					
	Каждые 24 месяцев			Каждые 12 месяцев		
	Каждые 20 000 км (12 427,4 миль)					
	Каждые 10 000 км (6 213,7 миль)					
	После 1 000 км (621,4 мили)					
Произведите считывание данных о неисправностях из памяти с помощью диагностического инструмента.	○	●	●	●	●	●
Запрограммируйте датчик вала переключения передач.	○	●	●			
Убедитесь, что электрооборудование работает правильно.	○	●	●	●	●	●
Убедитесь, что тормозные колодки переднего тормоза закреплены (стр. 88).	○	●	●	●	●	●
Убедитесь, что тормозные колодки заднего тормоза закреплены (стр. 91).	○	●	●	●	●	●
Проверьте тормозные диски. (стр. 85)	○	●	●	●	●	●
Проверьте тормозные магистрали на наличие повреждений и герметичность.	○	●	●	●	●	●
Проверьте уровень тормозной жидкости переднего тормоза (стр. 86).	○	●	●	●		
Отрегулируйте уровень тормозной жидкости переднего тормоза.					●	●
Проверьте уровень тормозной жидкости заднего тормоза (стр. 89).	○	●	●	●		
Отрегулируйте уровень тормозной жидкости заднего тормоза.					●	●
Замените моторное масло и масляный фильтр, очистите масляные сетки. (стр. 120)	○	●	●	●	●	●
Проверьте все шланги (например, топливной системы, системы охлаждения, спуска воздуха, дренажа и т. д.) и соединения на наличие трещин, утечек и правильность подключения.	○	●	●	●	●	●
Опорожните дренажные шланги.	○	●	●	●	●	●
Проверьте кабели на наличие повреждений и отсутствие перегибов в трассе.	○	●	●	●	●	●
Проверьте раму.				●		
Проверьте маятник.				●		
Проверьте подшипник маятника на наличие люфта.				●	●	
Проверьте подшипник рулевой колонки на наличие люфта.	○	●	●			
Проверьте колесный подшипник на наличие люфта.				●	●	
Проверьте амортизатор и вилку на наличие утечек.	○	●	●	●	●	●
Проверьте состояние шин. (стр. 97)	○	●	●	●	●	●
Проверьте давление в шинах. (стр. 98).	○	●	●	●	●	●
Проверьте биение обода.	○	●	●			
Снова затяните спицы.	○					
Проверьте натяжение спиц. (стр. 98)				●	●	
Проверьте цепь, заднюю звездочку и звездочку двигателя. (стр. 78)				●	●	●
Проверьте натяжение цепи. (стр. 76)	○	●	●	●	●	●

10 График техобслуживания

	Каждые 48 месяцев					
	Каждые 24 месяцев			Каждые 12 месяцев		
	Каждые 20 000 км (12 427,4 миль)					
	Каждые 10 000 км (6 213,7 миль)					
	После 1 000 км (621,4 мили)					
Смажьте все движущиеся детали (например, боковую подставку, ручной рычаг, цепь и т.д.) и проверьте плавность работы.	○	●	●	●	●	●
Убедитесь, что кабели сцепления не повреждены, проложены без перегибов и подключены правильно.	○	●	●	●	●	●
Проверьте зазор клапана, замените свечу зажигания.				●		
Замените воздушный фильтр, очистите корпус воздушного фильтра.		●	●			
Проверьте настройку фар. (стр. 108)	○	●	●			
Проверьте затяжку легкодоступных винтов и гаек, обеспечивающих безопасность.	○	●	●	●	●	●
Очистите пыльники перьев вилки. (стр. 74)		●	●			
Проверьте правильность работы вентилятора радиатора.	○	●	●	●	●	●
Проверьте уровень охлаждающей жидкости. (стр. 112)	○	●	●	●	●	●
Проверка антифриза.		●	●		●	
Замените охлаждающую жидкость. (стр. 115)						●
Заключительная проверка: Убедитесь в пригодности транспортного средства для езды по дорогам и совершите пробный заезд.	○	●	●	●	●	●
Выполните считывание данных о неисправностях из памяти после проверочной поездки с помощью диагностического инструмента.	○	●	●	●	●	●
Установите отображение интервала между техническими обслуживаниями.	○	●	●	●	●	●
Введите электронное подтверждение оказания услуги по обслуживанию.	○	●	●	●	●	●
Смажьте все движущиеся детали (например, боковую подставку, ручной рычаг, цепь и т.д.) и проверьте плавность работы.	○	●	●	●	●	●

○ Разовый интервал

● Периодический интервал

11.1 Регулировка предварительного натяга пружины амортизатора



ПРЕДУПРЕЖДЕНИЕ

Риск ДТП! Изменения настроек подвески, которые не согласованы должным образом, могут привести к ухудшению управляемости и перегрузке узлов.

- Выполняйте регулировку только в пределах рекомендованного диапазона.
- Вначале, после выполнения регулировок, ведите медленно, чтобы почувствовать новые характеристики управления.



Информация

Предварительный натяг пружины определяет начальное состояние работы пружины амортизатора. Наилучший предварительный натяг пружины достигается, когда она настроена на вес водителя, багажа и пассажира, что обеспечивает идеальный компромисс между управляемостью и устойчивостью.

Подготовительные работы

- Снимите правую боковую крышку.  (стр. 79)

Основные работы

- Отрегулируйте предварительный натяг пружины, поворачивая регулировочное устройство **1**, используя крючковый ключ из набора инструментов.

Предварительная нагрузка	
Стандарт:	10 мм (0,39 дюйма)

Крючковый ключ (90529077000)	
Насадка для крючкового ключа (90129099025)	

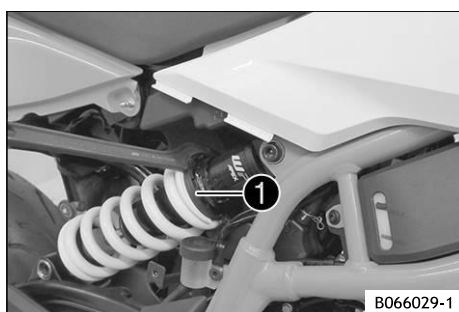

B066029-1



Примечание

Предварительный натяг пружины можно установить в 10 различных положениях.

Установка на место

- Установите правую боковую крышку.  (стр. 80)

11.2 Регулировка рычага сцепления



Примечание

Диапазон регулировки рычага сцепления ограничен

11 Регулировка шасси

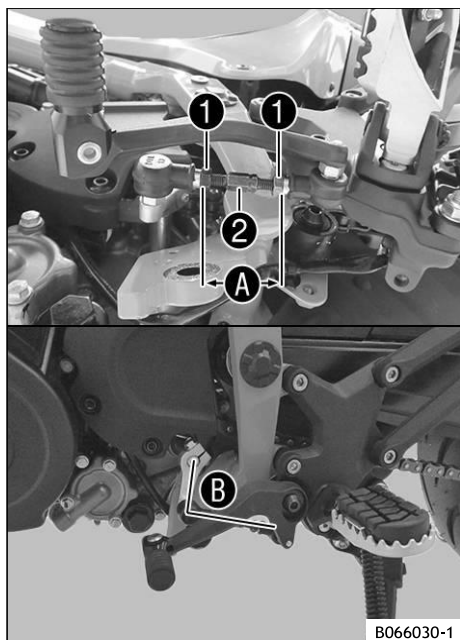

- Ослабьте гайки ❶.
- Отрегулируйте рычаг переключения передач, повернув тягу переключения передач ❷ влево.

Диапазон А регулировки тяги переключения передач	90 мм ... 102 мм (3,54 ... 4,02 дюйма)
--	---

Выполните одинаковые регулировки с обеих сторон.

В посадочное место винт должен быть ввинчен не менее, чем на пять оборотов.

- Проверьте угол регулировки В.

Регулировка угла В тяга переключения передач - качалка - рычаг переключения передач	90° (1,57 рад)
---	-------------------

- Затяните гайки ❶.

После затяжки гаек подшипники тяги переключения передач должны быть расположены по центру и выровнены друг с другом, чтобы обеспечить свободу их перемещения.

- Проверьте рычаг переключения передач, чтобы убедиться, что он функционирует должным образом и может свободно перемещаться.

12.1 Подъем мотоцикла с помощью заднего подъемного механизма



ПРИМЕЧАНИЕ

Риск серьезного повреждения! В случае неправильной парковки транспортное средство может быть повреждено.

Транспортное средство может быть повреждено в случае, если оно покатится или упадет. Комплектующие детали для парковки транспортного средства рассчитаны только на вес транспортного средства.

- Паркуйте транспортное средство на твердой и ровной поверхности.
- Следите за тем, чтобы никто не сидел на транспортном средстве во время стоянки на подставке.

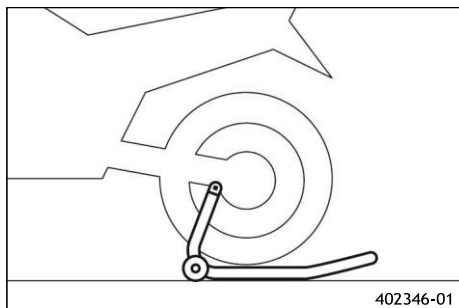

- Установите опоры подъемного механизма.
- Вставьте переходник в задний подъемный механизм.

Удерживающий переходник (61029955244)

Рабочая стойка для задних колес (69329955000)

- Поставьте мотоцикл вертикально, совместите подъемное устройство с соединительной вилкой и адаптерами и поднимите мотоцикл.

12.2 Снятие задней части мотоцикла с подъемного механизма.



ПРИМЕЧАНИЕ

Риск серьезного повреждения! В случае неправильной парковки транспортное средство может быть повреждено.

Транспортное средство может быть повреждено в случае, если оно покатится или упадет. Комплектующие детали для парковки транспортного средства рассчитаны только на вес транспортного средства.

- Паркуйте транспортное средство на твердой и ровной поверхности.
- Следите за тем, чтобы никто не сидел на транспортном средстве во время стоянки на подставке.

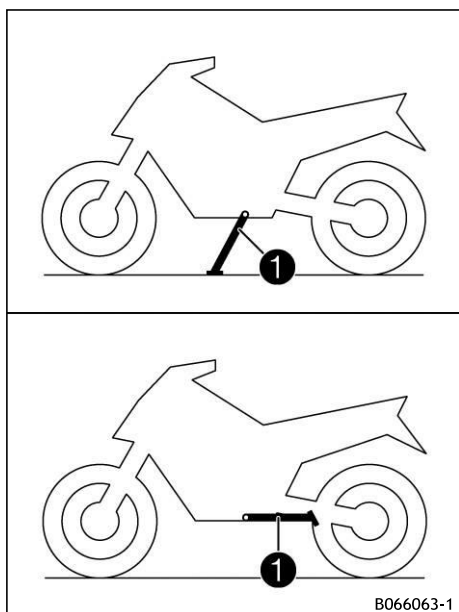

- Закрепите мотоцикл от опрокидывания.
- Уберите задний подъемный механизм и обоприте транспортное средство на боковую подставку ❶.
- Снимите комплект втулок.

12.3 Подъем мотоцикла с помощью переднего подъемного механизма



ПРИМЕЧАНИЕ

Риск серьезного повреждения! В случае неправильной парковки транспортное средство может быть повреждено.

Транспортное средство может быть повреждено в случае, если оно покатится или упадет. Комплектующие детали для парковки транспортного средства рассчитаны только на вес транспортного средства.

- Паркуйте транспортное средство на твердой и ровной поверхности.
- Следите за тем, чтобы никто не сидел на транспортном средстве во время стоянки на подставке.

Подготовительные работы

- Поднимите мотоцикл с помощью заднего подъемного механизма. (стр. 72)
- Снимите переднее верхнее крыло. (стр. 83)

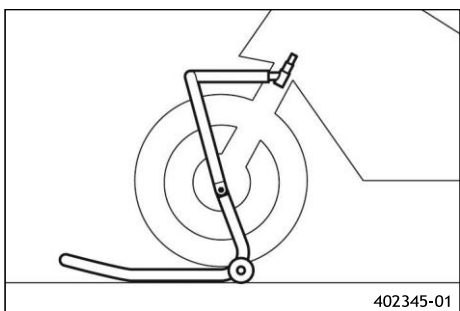

Основные работы

- Установите руль в нейтральное положение. Установите подъемное устройство в нужное положение.

Всегда сначала поднимайте мотоцикл сзади.

Монтажный штифт (69329965030)

Стойка для работы с передним колесом, большая (69329965100)

- Поднимите мотоцикл спереди.

12.4 Снятие мотоцикла с переднего подъемного механизма



ПРИМЕЧАНИЕ

Риск серьезного повреждения! В случае неправильной парковки транспортное средство может быть повреждено. Транспортное средство может быть повреждено в случае, если оно покатится или упадет.

Комплектующие детали для парковки транспортного средства рассчитаны только на вес транспортного средства.

- Паркуйте транспортное средство на твердой и ровной поверхности.
- Следите за тем, чтобы никто не сидел на транспортном средстве во время стоянки на подставке.

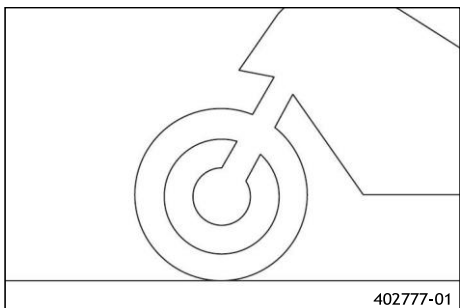

Основные работы

- Закрепите мотоцикл от опрокидывания.
- Снимите передний подъемный механизм.

Установка на место

- Снимите заднюю часть мотоцикла с подъемного механизма. (стр. 72)
- Установите переднее верхнее крыло. (стр. 83)

12.5 Очистка пыльников прьев вилки

Подготовительные работы

- Поднимите мотоцикл с помощью заднего подъемного механизма.  (стр. 72)

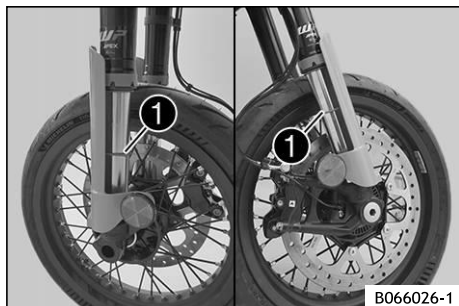

Основные работы

- Сместите пыльник **1** по направлению вниз с обеих ножек вилки.



Примечание

Пыльники удаляют пыль и крупные частицы грязи из внутренних трубок вилки. Со временем за пыльниками может скапливаться грязь. Если эту грязь не удалять, расположенные за ними сальники могут начать протекать.



Предупреждение

Риск ДТП! Масло, смазка и воск на тормозных дисках снижают эффективность торможения.

- Исключите попадание масла, жира и воска на тормозные диски.
- При необходимости очищайте тормозные диски очистителем тормозов.

- Очистите и смажьте пыльники и внутреннюю трубку вилки на обеих ножках вилки.

Универсальная смазка-спрей  (стр. 147)

- Вдавите пыльники обратно в их установочное положение.
- Удалите излишки масла.

Установка на место

- Снимите заднюю часть мотоцикла с подъемного механизма.  (стр. 72)

12.6 Снятие сиденья

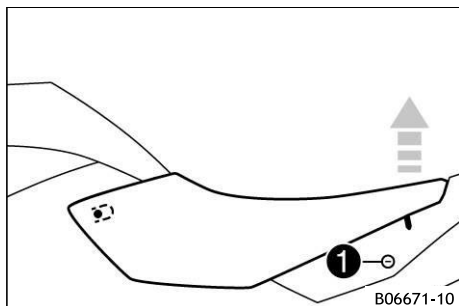

- Вставьте ключ зажигания в замок сиденья **1** и поверните его по часовой стрелке.
- Поднимите заднюю часть водительского сиденья, сдвиньте ее в направлении назад и снимите в направлении вверх.

12.7 Монтаж сиденья

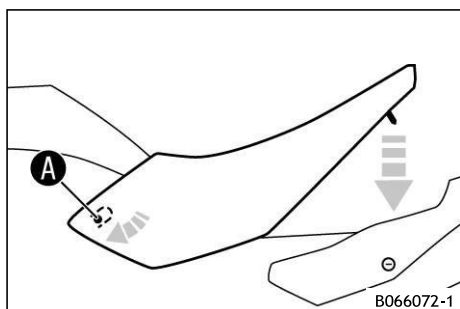

- Прикрепите сиденье водителя в области **A** и опустите заднюю часть.
- Проверьте правильность установки сиденья.

12.8 Проверка цепи на наличие грязи

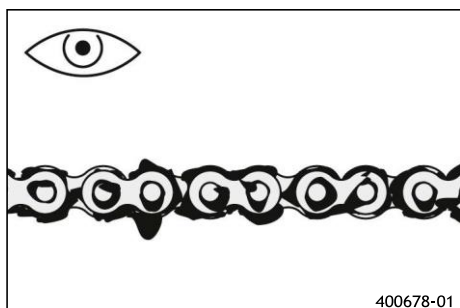

- Проверьте цепь на предмет скопления крупной грязи.
 - » Если цепь сильно загрязнена:
 - Очистите цепь. 📖 (стр. 75)

12.9 Очистка цепи



Предупреждение

Риск ДТП! Масло, смазка и воск на тормозных дисках снижают эффективность торможения.

- Исключите попадание масла, жира и воска на тормозные диски.
- При необходимости очищайте тормозные диски очистителем тормозов.



Предупреждение

Риск ДТП! Смазочные материалы на шинах снижают сцепление с дорогой.

- Удалите смазку с шин с помощью подходящего чистящего средства.



ПРИМЕЧАНИЕ

Опасность загрязнения окружающей среды Опасные вещества наносят вред окружающей среде.

- Утилизируйте масла, смазки, фильтры, топливо, чистящие средства, тормозную жидкость и т.д. правильно и в соответствии с действующими нормативными документами.



Примечание

Срок службы цепи во многом зависит от ухода за ней.

Подготовительные работы

- Поднимите мотоцикл с помощью заднего подъемного механизма. 📖 (стр. 72)

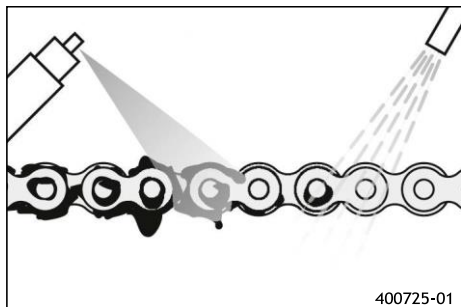

Основные работы

- Регулярно чистите цепь.
- Смойте рыхлую грязь мягкой струей воды.
- Удалите остатки старой смазки с помощью очистителя цепи.

Очиститель цепи (стр. 151)

- После высыхания нанесите аэрозоль для цепи.

Аэрозоль для цепей для дорожного применения (стр. 147)

Установка на место

- Снимите заднюю часть мотоцикла с подъемного механизма. (стр. 72)

12.10 Проверка натяжения цепи



Предупреждение

Риск ДТП! Неправильное натяжение цепи может повредить узлы и привести к ДТП.

Если натяжение цепи слишком высокое, цепь, передняя звездочка, задняя звездочка, трансмиссия и подшипники заднего колеса изнашиваются быстрее. При перегрузке некоторые комплектующие детали могут сломаться.

Если цепь слишком ослаблена, она может соскочить со звездочки двигателя или задней звездочки. В результате может быть повреждено заднее колесо или двигатель.

- Регулярно проверяйте натяжение цепи.
- Установите натяжение цепи в соответствии со спецификацией.

Подготовительные работы

- Поднимите мотоцикл с помощью заднего подъемного механизма. (стр. 72)

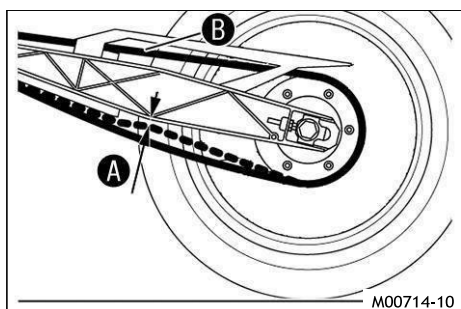

Основные работы

- Переведите коробку передач в нейтральное положение.
- На участке после защитной направляющей цепи нажмите на цепь по направлению вверх к соединительной вилке и измерьте натяжение цепи **A**.

Натяжение цепи	7 мм ... 10 мм (0,28 ... 0,39 дюйма)
----------------	---

Верхняя часть цепи **B** должна быть натянутой.

Износ цепи не всегда равномерный, поэтому повторите это измерение в разных положениях цепи.

» Если натяжение цепи не соответствует спецификации:

- Отрегулируйте натяжение цепи. (стр. 77)

Установка на место

- Снимите заднюю часть мотоцикла с подъемного механизма. (стр. 72)

12.11 Регулировка натяжения цепи



ПРЕДУПРЕЖДЕНИЕ

Риск ДТП! Неправильное натяжение цепи может повредить узлы и привести к ДТП.

Если натяжение цепи слишком высокое, цепь, передняя звездочка, задняя звездочка, трансмиссия и подшипники заднего колеса изнашиваются быстрее. При перегрузке некоторые комплектующие детали могут сломаться.

Если цепь слишком ослаблена, она может соскочить со звездочки двигателя или задней звездочки. В результате может быть повреждено заднее колесо или двигатель.

- Регулярно проверяйте натяжение цепи.
- Установите натяжение цепи в соответствии со спецификацией.

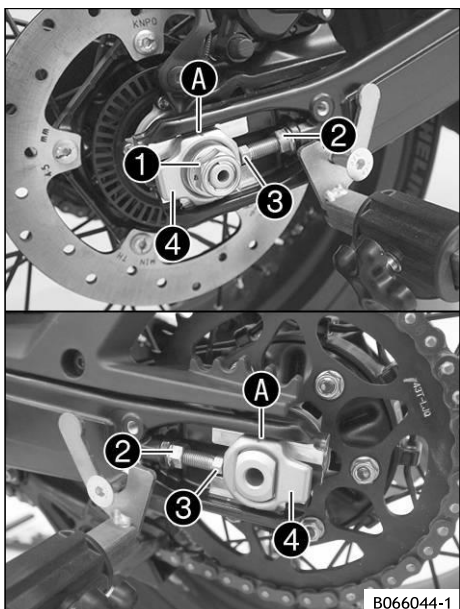

Подготовительные работы

- Поднимите мотоцикл с помощью заднего подъемного механизма. (стр. 72)
- Проверьте натяжение цепи. (стр. 76)

Основные работы

- Ослабьте гайку ①.
- Ослабьте гайки ②.
- Отрегулируйте натяжение цепи, поворачивая регулировочные винты ③ слева и справа.

Натяжение цепи	7 мм ... 10 мм (0,28 ... 0,39 дюйма)
----------------	---

Для того чтобы заднее колесо было правильно выровнено, метки на левом и правом регуляторах цепи должны находиться в одинаковом положении относительно референсной отметки **A**.

Верхняя часть цепи должна быть натянутой.

Износ цепи не всегда равномерный, поэтому повторите это измерение в разных положениях цепи.

- Затяните гайки ②.
- Убедитесь, что регуляторы натяжения цепи ④ установлены правильно на регулировочных винтах ③.
- Затяните гайку ①.

Гайка, ось вращения колеса, задняя	
M16	100 Нм (73,8 фунт-сила-фут)

Установка на место

- Снимите заднюю часть мотоцикла с подъемного механизма. (стр. 72)

12.12 Проверьте цепь, заднюю звездочку и звездочку двигателя

Подготовительные работы

- Поднимите мотоцикл с помощью заднего подъемного механизма.  (стр. 72)

Основные работы

- Проверьте заднюю звездочку и звездочку двигателя на предмет износа.
 - » Если задняя звездочка и звездочка двигателя изношены:

- Замените комплект трансмиссии. 

Передняя звездочка, задняя звездочка и цепь всегда подлежат замене в комплекте.

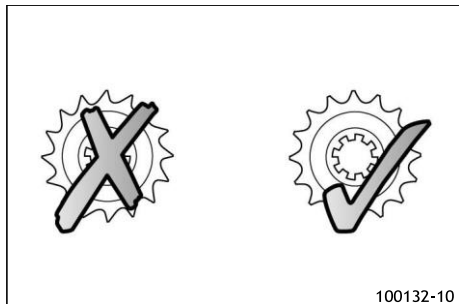

100132-10

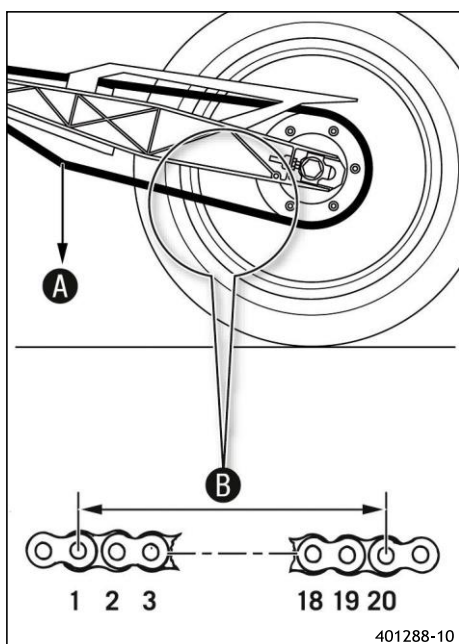

401288-10

- Переведите коробку передач в нейтральное положение.
- Натяните нижнюю часть цепи с помощью груза указанной массой **A**.

Вес, измерение износа цепи	15 кг (33,1 фунтов)
----------------------------	------------------------

- Измерьте расстояние **B** между 20 цепными роликами в нижней секции цепи.

Максимальное расстояние B от 20 цепных роликов на самом длинном участке цепи	301,6 мм (11,874 дюйма)
---	----------------------------

Износ цепи не всегда равномерный, поэтому повторите это измерение в разных положениях цепи.

- » Если расстояние **B** больше, чем указанное измерение:

- Замените комплект трансмиссии. 

При замене цепи также необходимо заменить заднюю и переднюю звездочки.

Примечание

Новые цепи быстрее изнашиваются на старых, изношенных звездочках.

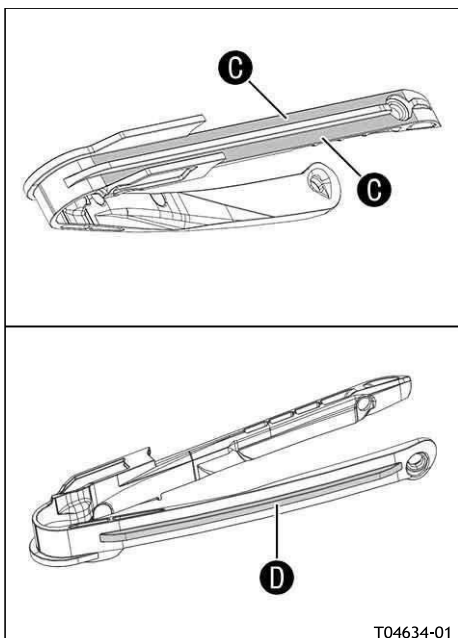

- Проверьте слайдер цепи, расположенный в верхней части, на предмет износа.
 - » Если на слайдере цепи в зоне, отмеченной буквой **C**, видны непрерывные следы износа цепи:
 - Замените слайдер цепи.
 - » Если слайдер цепи сильно изношен с нижней стороны в отмеченной области **D**:
 - Замените слайдер цепи.
- Убедитесь, что слайдер цепи установлен надежно.
 - » Если слайдер цепи ослаблен:
 - Затяните винт слайдера цепи.

Винт, защитный кожух цепи цепи	
M6	9 Нм (6,6 фунт-сила-фут)

Установка на место

- Снимите заднюю часть мотоцикла с подъемного механизма. (стр. 72)

12.13 Снятие переднего верхнего крыла

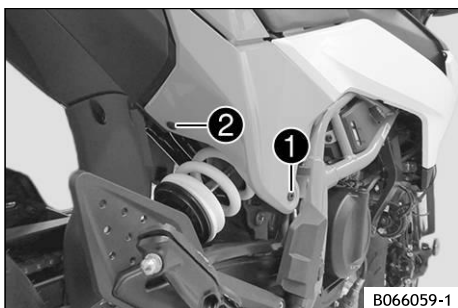

- Выверните винты **1** и **2**.

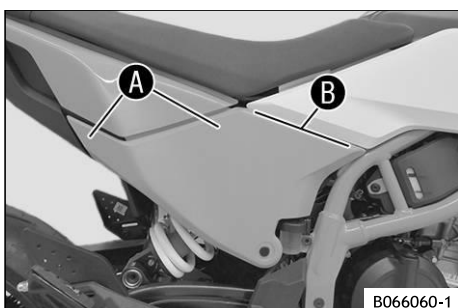

- Снимите правый обтекатель с резиновых втулок **A** и отсоедините его от зоны **B**.

12.14 Установка переднего верхнего крыла

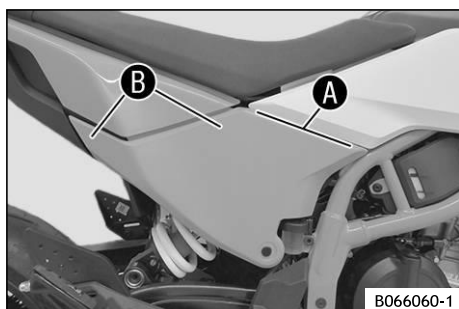

- Приложите боковой обтекатель к зоне **A** и вдавите его в резиновые втулки **B**.

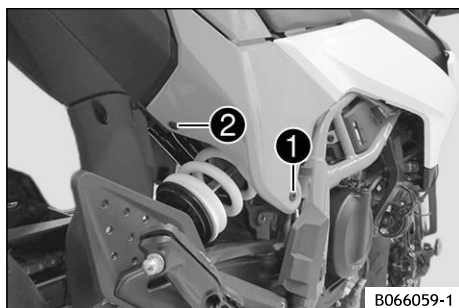



- Установите и затяните винт **1**.

Винт боковой крышки	
M6	7 Нм (5,2 фунт-сила-фут)

- Установите невыпадающий винт **2**.

12.15 Демонтаж правой крышки топливного бака

Подготовительные работы

- Снимите сиденье.  (стр. 74)
- Снимите правую боковую крышку.  (стр. 79)

Основные работы

- Выкрутите винты **1**.
- Снимите обтекатель с резиновой втулки **A**.

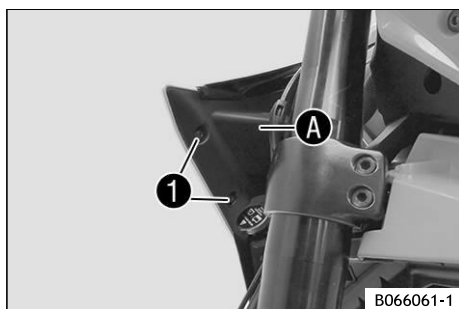

12 Работы по техобслуживанию шасси

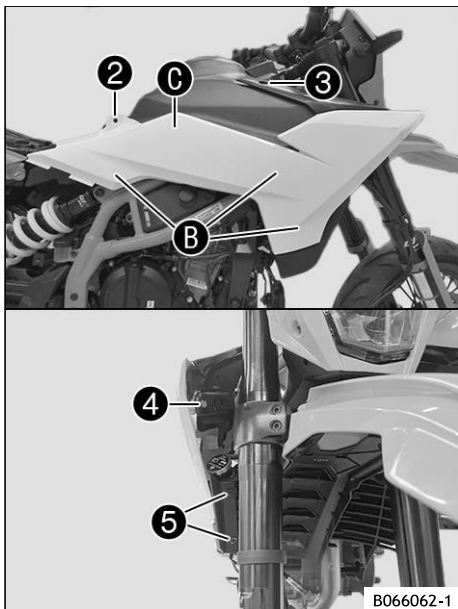

- Выверните винты **2** и **3**.
- Выверните винты **4** и **5**.
- Снимите обтекатель топливного бака с резиновых втулок **B** и отсоедините его в зоне **C**.

12.16 Установка правой крышки топливного бака

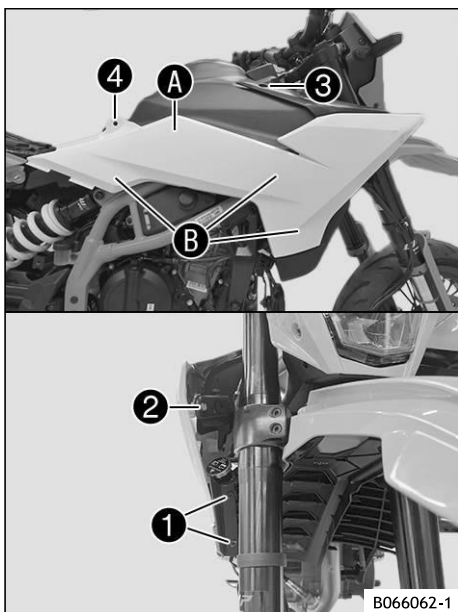

Основные работы

- Приложите обтекатель топливного бака к зоне **A** и вдавите его в резиновые втулки **B**.
- Установите и затяните винты **1**.

Винт крышки топливного бака	
M6	6 Нм (4,4 фунт-сила-фут)

- Установите и затяните винт **2**.

Остальные винты шасси	
M6	9 Нм (6,6 фунт-сила-фут)

- Установите и затяните винт **3**.

Винт крышки топливного бака	
M6	6 Нм (4,4 фунт-сила-фут)

- Установите и затяните винт **4**.

Остальные винты шасси	
M6	9 Нм (6,6 фунт-сила-фут)

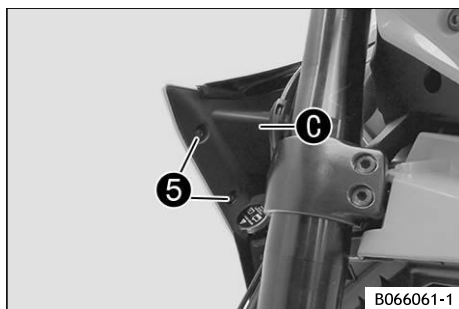

- Вдавите обтекатель в резиновую втулку **C**.
- Установите и затяните винты **5**.

Винт крышки топливного бака	
M6	6 Нм (4,4 фунт-сила-фут)

Установка на место

- Установите правую боковую крышку. 📖 (стр. 80)
- Установите сиденье. 📖 (стр. 75)

12.17 Регулировка исходного положения рычага сцепления

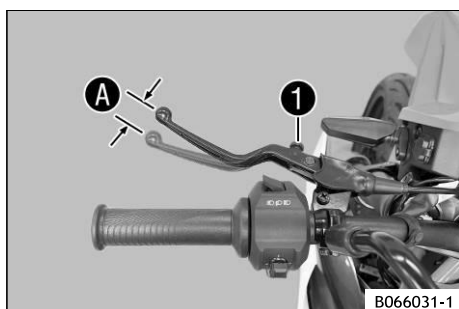

- Отрегулируйте исходное положение рычага сцепления в соответствии с размером вашей руки, повернув регулировочное колесо **1**.
- Выдвиньте рычаг сцепления вперед и поворачивайте регулировочное колесо до тех пор, пока не будет достигнуто подходящее положение в области **A**.

Не выполняйте никаких регулировок во время езды.

12.18 Проверка люфта рычага сцепления



ПРИМЕЧАНИЕ

Повреждение сцепления Если у рычага сцепления нет свободного хода, сцепление будет пробуксовывать.

- Каждый раз перед началом эксплуатации мотоцикла проверяйте свободный ход рычага сцепления.
- При необходимости отрегулируйте свободный ход рычага сцепления в соответствии с техническими условиями.

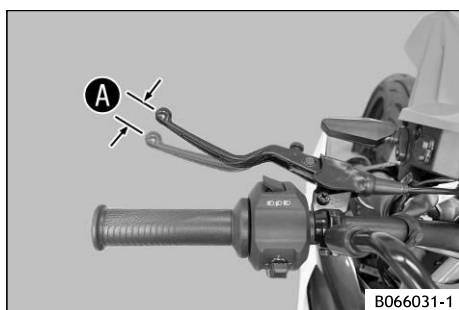

- Проверьте плавность хода рычага сцепления.
- Установите руль в нейтральное положение.
- Потяните рычаг сцепления до ощутимого сопротивления и определите люфт рычага сцепления **A**.

Люфт A рычага сцепления.	1 мм... 3 мм (0,04 дюйма ... 0,12 дюйма)
---------------------------------	---

- » Если люфт рычага сцепления не соответствует указанному значению:
 - Регулировка люфта рычага сцепления. 🛠️ 📖 (стр. 83)
- Выкрутите руль вперед и назад по всему диаметру вращения.

Люфт рычага сцепления не должен изменяться.

- » Если люфт рычага сцепления изменяется:
 - Проверьте прокладку тросика сцепления.

12.19 Регулировка люфта рычага сцепления

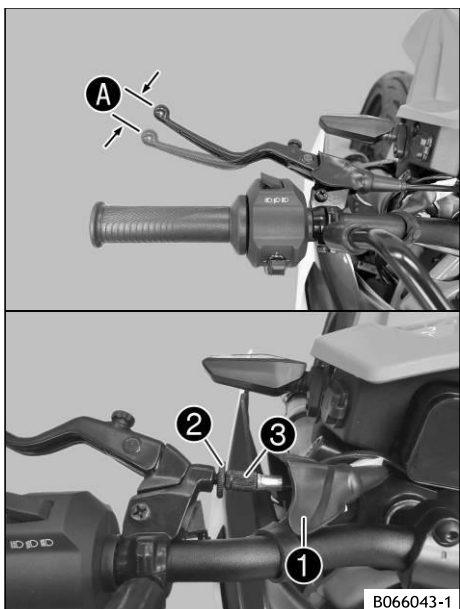

- Установите руль в нейтральное положение.
- Отодвиньте пыльник назад **1**.
- Ослабьте контргайку **2**.
- Отрегулируйте люфт **A** рычага сцепления, повернув регулировочный винт **3**.

Люфт A рычага сцепления.	1 мм... 3 мм (0,04 дюйма ... 0,12 дюйма)
---------------------------------	---

- Затяните контргайку **2**.
- Расположите пыльник **1**.

12.20 Снятие переднего верхнего крыла

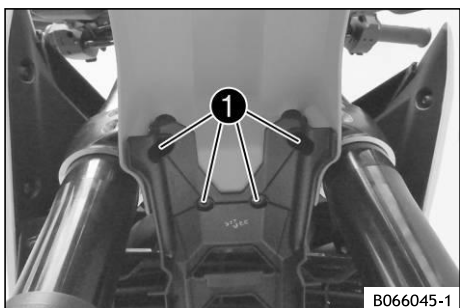

- Выкрутите винты **1**.
- Снятие переднего крыла.

12.21 Установка переднего верхнего крыла

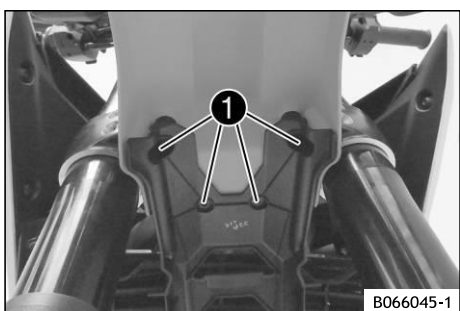

- Установите переднее крыло в требуемое положение
- Установите и затяните винты **1**.

Винт, переднее крыло на траверсу	
M6	6 Нм (4,4 фунт-сила-фут)

13.1 Антиблокировочная система тормозов

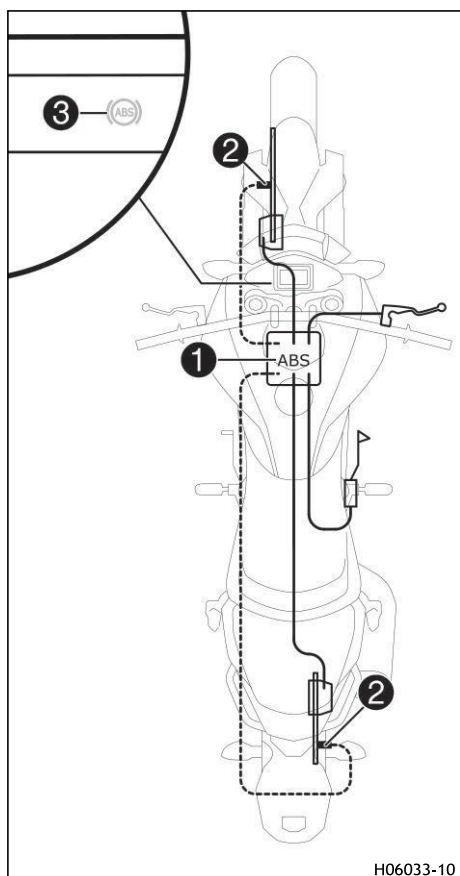
**ПРЕДУПРЕЖДЕНИЕ**

Риск ДТП! Модификация транспортного средства ухудшает работу системы ABS.

- Не вносите никаких изменений в ход подвески.
- Используйте только те запасные части тормозной системы, которые одобрены и рекомендованы производителем транспортного средства.
- Используйте исключительно шины и диски, одобренные и рекомендованные производителем транспортного средства для соответствующих скоростей.
- Поддерживайте указанное давление в шинах.
- Обеспечьте выполнение работ по техническому обслуживанию и ремонту профессиональными специалистами.

ABS – это система безопасности, которая предотвращает блокировку колес при прямолинейном движении или при прохождении поворотов (в пределах физических возможностей).

**ПРЕДУПРЕЖДЕНИЕ**

Риск ДТП! Вспомогательные средства вождения могут снизить вероятность падения только в пределах физических возможностей.

Не всегда возможно компенсировать определенные ситуации во время передвижения, например, с багажом, загруженным с высоким центром тяжести, переменным дорожным покрытием, крутыми спусками или полным торможением без выключения передачи.

- Адаптируйте свой стиль езды к дорожным условиям и своим водительским способностям.

**ПРЕДУПРЕЖДЕНИЕ**

Риск ДТП! Неправильно выбранный режим работы системы ABS затрудняет управление транспортным средством.

Каждый из режимов ABS подходит только для определенных условий.

- Всегда выбирайте режим ABS, который подходит для грунта и дорожной обстановки.

Модуль **ABS 1**, состоящий из гидравлического блока, блока управления ABS и возвратного насоса, установлен под топливным баком. Один датчик скорости вращения колеса **2** расположен в каждом отдельном случае на переднем и заднем колесе.

Управление ABS зависит от режима передвижения. ABS имеет два режима работы: режимы **ABS Road (Дорога)** и **Supermoto (Супермото)**.

В режиме **Дорога** ABS контролирует оба колеса.

В режиме **ABS Supermoto** система ABS не контролирует заднее колесо.

i Примечание

Контроль в зависимости от поворота активен только в режиме ABS **Дорога**.

ABS работает с двумя независимыми контурами тормозной системы (передний и задний тормоза). Когда блок управления ABS обнаруживает тенденцию к блокировке колеса, ABS начинает регулировать давление в тормозной системе. Функция регулирования вызывает легкое пульсирование рычагов переднего и ножного тормозов.

Сигнальная лампочка ABS **3** должна загораться после включения зажигания и гаснуть после трогания. Если она не гаснет после трогания или горит во время езды – это указывает на неисправность ABS. В этом случае система ABS больше не включена, и колеса могут заблокироваться при торможении. Сама тормозная система остается работоспособной, недоступно только управление ABS.

Сигнальная лампочка ABS также может загореться, если скорости вращения передних и задних колес сильно отличаются в экстремальных условиях езды, например, при езде на заднем колесе или если заднее колесо пробуксовывает. Это приводит к отключению ABS. Для повторной активации ABS остановите транспортное средство и выключите зажигание. При повторном включении транспортного средства ABS снова активируется. Контрольная лампа ABS гаснет после начала движения.

13.2 Проверка тормозных дисков



ПРЕДУПРЕЖДЕНИЕ

Риск ДТП! Изношенные тормозные диски снижают эффективность торможения.

- В обязательном порядке незамедлительно производите замену изношенных тормозных дисков.

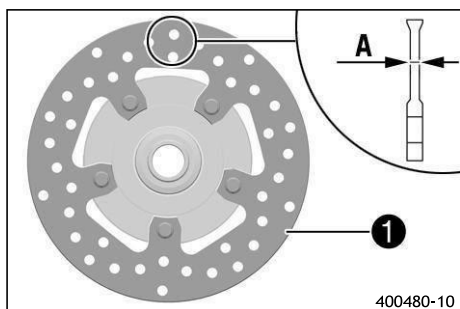

- Проверьте толщину переднего и заднего тормозного диска в нескольких местах, чтобы убедиться, что они соответствуют расчетным значениям **A**.

Предел износа тормозного диска	
спереди	4,5 мм (0,177 дюйма)
сзади	4,5 мм (0,177 дюйма)

i Примечание

Износ уменьшит толщину тормозного диска на поверхности контакта **1** тормозных колодок.

- » Если толщина тормозного диска меньше указанного значения.
 - Произведите замену тормозных дисков переднего тормоза. 🛠️
 - Произведите замену тормозных дисков заднего тормоза. 🛠️
- Проверьте передние и задние тормозные диски на наличие повреждений, трещин и деформации.
 - » Если на тормозном диске имеются признаки повреждения, трещин или деформации:
 - Произведите замену тормозных дисков переднего тормоза. 🛠️
 - Произведите замену тормозных дисков заднего тормоза. 🛠️

13.3 Регулировка исходного положения рычага переднего тормоза

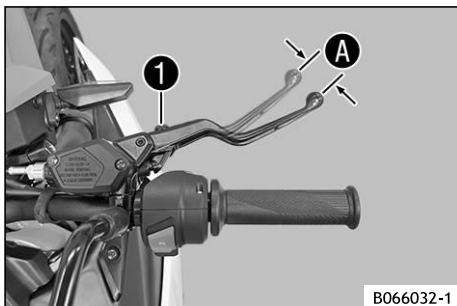

- Отрегулируйте исходное положение рычага переднего тормоза в соответствии с размером вашей руки, повернув регулировочное колесо **1**.
- Выдвиньте рычаг переднего тормоза вперед и поворачивайте регулировочное колесо до тех пор, пока не будет достигнуто подходящее положение в области **A**.

Не выполняйте никаких регулировок во время езды.

13.4 Проверка уровня тормозной жидкости переднего тормоза



ПРЕДУПРЕЖДЕНИЕ

Риск ДТП! Слишком старая тормозная жидкость или тормозная жидкость неподходящего типа ухудшает работу тормозной системы.

- Обязательно производите замену тормозной жидкости передних и задних тормозов в соответствии с графиком обслуживания.
- Используйте только чистую, одобренную тормозную жидкость из герметично закрытой емкости.





ПРЕДУПРЕЖДЕНИЕ

Риск ДТП! Недостаточный уровень тормозной жидкости приведет к выходу тормозной системы из строя.

Если уровень тормозной жидкости падает ниже минимальной отметки или указанного значения, значит в тормозной системе присутствует утечка или изношены тормозные колодки.

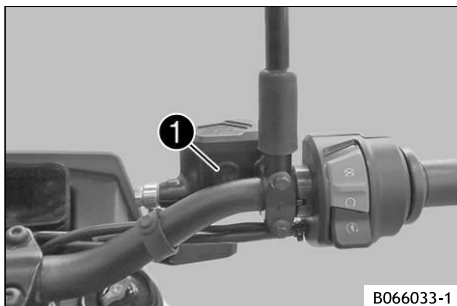
- Проверьте тормозную систему и убедитесь, что проблема устранена, прежде чем снова использовать транспортное средство.



- Переместите бачок системы торможения, установленный на руле, в горизонтальное положение.
- Проверьте уровень тормозной жидкости через лючок **1**.
 - » Если уровень тормозной жидкости ниже минимальной отметки **MIN** :
 - Долейте тормозную жидкость в передний тормоз.   (стр. 86).

13.5 Доливка тормозной жидкости переднего тормоза



ПРЕДУПРЕЖДЕНИЕ

Риск ДТП! Слишком старая тормозная жидкость или тормозная жидкость неподходящего типа ухудшает работу тормозной системы.

- Обязательно производите замену тормозной жидкости передних и задних тормозов в соответствии с графиком обслуживания.
- Используйте только чистую, одобренную тормозную жидкость из герметично закрытой емкости.



ПРЕДУПРЕЖДЕНИЕ

Риск ДТП! Недостаточный уровень тормозной жидкости приведет к выходу тормозной системы из строя.

Если уровень тормозной жидкости падает ниже минимальной отметки или указанного значения, значит в тормозной системе присутствует утечка или изношены тормозные колодки.

- Проверьте тормозную систему и убедитесь, что проблема устранена, прежде чем снова использовать транспортное средство.



ПРЕДУПРЕЖДЕНИЕ

Опасно для здоровья! Тормозная жидкость — вредное вещество.

- Храните тормозную жидкость в недоступном для детей месте.
- Носите подходящую защитную одежду и защитные очки.
- Не допускайте попадания тормозной жидкости на кожу, в глаза или на одежду.
- При проглатывании тормозной жидкости немедленно обратитесь к врачу.
- В случае попадания на кожу промойте пораженный участок большим количеством воды.
- При попадании тормозной жидкости в глаза немедленно тщательно промойте их водой и обратитесь к врачу.
- Если тормозная жидкость пролилась на одежду, смените ее.



ПРИМЕЧАНИЕ

Опасность загрязнения окружающей среды Опасные вещества наносят вред окружающей среде.

- Утилизируйте масла, смазки, фильтры, топливо, чистящие средства, тормозную жидкость и т.д. правильно и в соответствии с действующими нормативными документами.



Примечание

Избегайте контакта тормозной жидкости с окрашенными деталями. Тормозная жидкость разъедает краску.

Подготовительные работы

- Убедитесь, что тормозные колодки переднего тормоза закреплены (стр. 88).

Основные работы

- Переместите бачок системы торможения, установленный на руле, в горизонтальное положение.
- Выкрутите винты **1**.
- Снимите крышку **2** с мембраной **3**.
- Добавьте тормозную жидкость до уровня **A**.

Уровень A	5 мм (0,20 дюйма)
------------------	----------------------

Тормозная жидкость DOT 4/DOT 5.1 (стр. 148)

- Установите крышку с мембраной.
- Установите и затяните винты.

Безотлагательно очистите перелившуюся или пролитую тормозную жидкость водой.

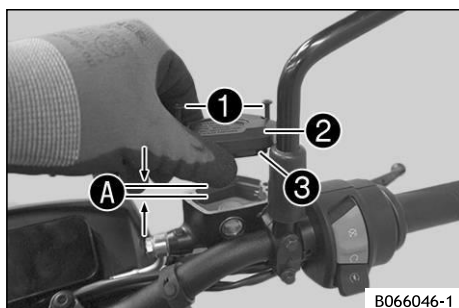

13.6 Проверка крепления тормозных колодок переднего тормоза



ПРЕДУПРЕЖДЕНИЕ

Риск ДТП! Изношенные тормозные колодки снижают эффективность торможения.

- В обязательном порядке незамедлительно производите замену изношенных тормозных колодок.



ПРЕДУПРЕЖДЕНИЕ

Риск ДТП! Поврежденные тормозные диски снижают эффективность торможения.

Если тормозные колодки не заменены вовремя, держатели тормозных колодок стачиваются о тормозной диск. Как следствие, эффективность работы тормозов существенно снижается, а тормозные диски разрушаются.

- Регулярно проверяйте тормозные колодки.

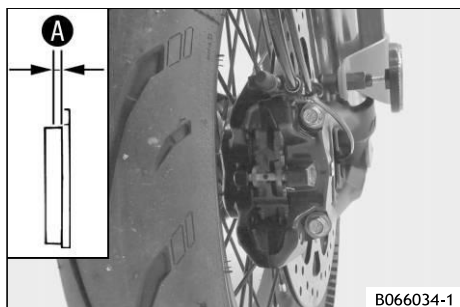

- Проверьте толщину **A** всех тормозных колодок на обоих суппортах.

Минимальная толщина колодок A	≥ 1 мм ($\geq 0,04$ дюйма)
--------------------------------------	-------------------------------------

- » Если она меньше минимальной толщины:

- Замените передние тормозные колодки. 

- Проверьте тормозные колодки на наличие повреждений и трещин.

- » Если есть повреждения или трещины:

- Замените передние тормозные колодки. 

- Проверьте надежность крепления тормозных колодок.

- » Если тормозные колодки не закреплены должным образом:

- Закрепите тормозные колодки, при необходимости замените их на новые.

13.7 Проверка свободного хода педали тормоза



ПРЕДУПРЕЖДЕНИЕ

Риск ДТП! В случае перегрева тормозная система выходит из строя.

Если у рычага тормоза отсутствует свободный ход, значит в тормозной системе нарастает давление.

- Установите предусмотренный свободный ход рычага тормоза.

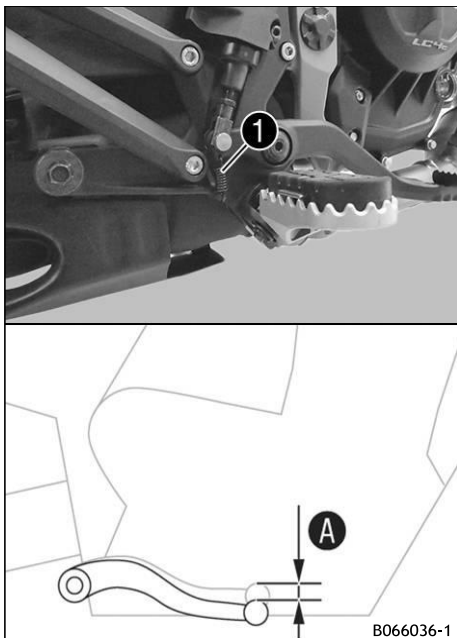

- Отсоедините пружину ❶.
- Перемещайте педаль тормоза вперед и назад между ограничителем и точкой срабатывания поршня цилиндра педали тормоза и проверьте свободный ход

Свободный ход педали тормоза	3 мм... 5 мм (0,12 дюйма ... 0,20 дюйма)
------------------------------	---

- » Если свободный ход не соответствует спецификациям:
 - Регулировка свободного хода рычага ножного тормоза

i Примечание

Вышеуказанные действия должны выполняться в авторизованной мастерской "KTM".

- Прикрепите пружину ❶.

13.8 Проверка уровня тормозной жидкости заднего тормоза



ПРЕДУПРЕЖДЕНИЕ

Риск ДТП! Слишком старая тормозная жидкость или тормозная жидкость неподходящего типа ухудшает работу тормозной системы.

- Обязательно производите замену тормозной жидкости передних и задних тормозов в соответствии с графиком обслуживания.
- Используйте только чистую, одобренную тормозную жидкость из герметично закрытой емкости.



ПРЕДУПРЕЖДЕНИЕ

Риск ДТП! Недостаточный уровень тормозной жидкости приведет к выходу тормозной системы из строя.

Если уровень тормозной жидкости падает ниже минимальной отметки или указанного значения, значит в тормозной системе присутствует утечка или изношены тормозные колодки.

- Проверьте тормозную систему и убедитесь, что проблема устранена, прежде чем снова использовать транспортное средство.

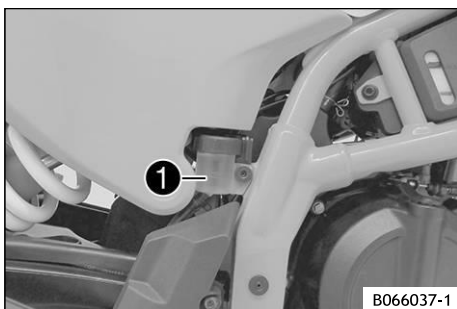

- Установите транспортное средство вертикально.
- Проверьте уровень тормозной жидкости в бачке.
 - » Когда уровень жидкости достигнет отметки **MIN** ❶.
 - Долейте тормозную жидкость в задний тормоз. (стр. 90).

13.9 Доливка тормозной жидкости заднего тормоза



ПРЕДУПРЕЖДЕНИЕ

Риск ДТП! Слишком старая тормозная жидкость или тормозная жидкость неподходящего типа ухудшает работу тормозной системы.

- Обязательно производите замену тормозной жидкости передних и задних тормозов в соответствии с графиком обслуживания.
- Используйте только чистую, одобренную тормозную жидкость из герметично закрытой емкости.



ПРЕДУПРЕЖДЕНИЕ

Риск ДТП! Недостаточный уровень тормозной жидкости приведет к выходу тормозной системы из строя.

Если уровень тормозной жидкости падает ниже минимальной отметки или указанного значения, значит в тормозной системе присутствует утечка или изношены тормозные колодки.

- Проверьте тормозную систему и убедитесь, что проблема устранена, прежде чем снова использовать транспортное средство.



ПРЕДУПРЕЖДЕНИЕ

Опасно для здоровья! Тормозная жидкость — вредное вещество.

- Храните тормозную жидкость в недоступном для детей месте.
- Носите подходящую защитную одежду и защитные очки.
- Не допускайте попадания тормозной жидкости на кожу, в глаза или на одежду.
- При проглатывании тормозной жидкости немедленно обратитесь к врачу.
- В случае попадания на кожу промойте пораженный участок большим количеством воды.
- При попадании тормозной жидкости в глаза немедленно тщательно промойте их водой и обратитесь к врачу.
- Если тормозная жидкость пролилась на одежду, смените ее.



ПРИМЕЧАНИЕ

Опасность загрязнения окружающей среды Опасные вещества наносят вред окружающей среде.

- Утилизируйте масла, смазки, фильтры, топливо, чистящие средства, тормозную жидкость и т.д. правильно и в соответствии с действующими нормативными документами.



Примечание

Избегайте контакта тормозной жидкости с окрашенными деталями. Тормозная жидкость разъедает краску.

Подготовительные работы

- Убедитесь, что тормозные колодки заднего тормоза закреплены  (стр. 91).

Основные работы

Условие: Резьбовая крышка заблокирована замком

- Извлеките винт  и снимите замок резьбовой крышки.

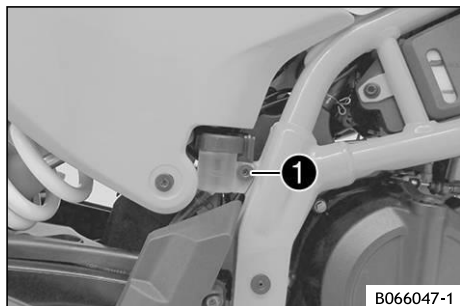

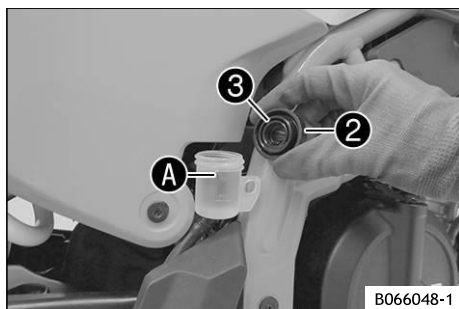

- Установите транспортное средство вертикально.
- Снимите резьбовую крышку **2** с мембраной **3**.
- Долейте тормозную жидкость до отметки **A**.

Тормозная жидкость DOT 4/DOT 5.1  (стр. 148)

- Установите крышку с мембраной в требуемое положение.

Немедленно удалите водой всю перелившуюся или пролитую тормозную жидкость.
--

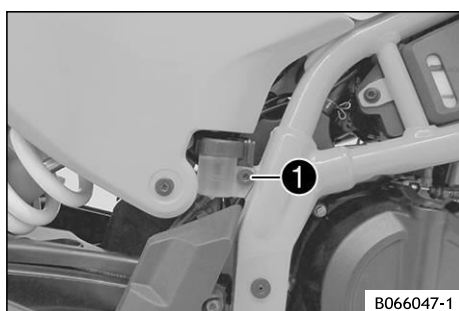

- Установите замок резьбовой крышки, установите и затяните винт **1**.

Винт, фиксатор крышки расширительного бачка, задний тормоз	
--	--

M6	7 Нм (5,2 фунт-сила-фут)
----	-----------------------------

13.10 Проверка крепления тормозных колодок заднего тормоза



ПРЕДУПРЕЖДЕНИЕ

Риск ДТП! Изношенные тормозные колодки снижают эффективность торможения.

- В обязательном порядке незамедлительно производите замену изношенных тормозных колодок.



ПРЕДУПРЕЖДЕНИЕ

Риск ДТП! Поврежденные тормозные диски снижают эффективность торможения.

Если тормозные колодки не заменены вовремя, держатели тормозных колодок стачиваются о тормозной диск. Как следствие, эффективность работы тормозов существенно снижается, а тормозные диски разрушаются.

- Регулярно проверяйте тормозные колодки.

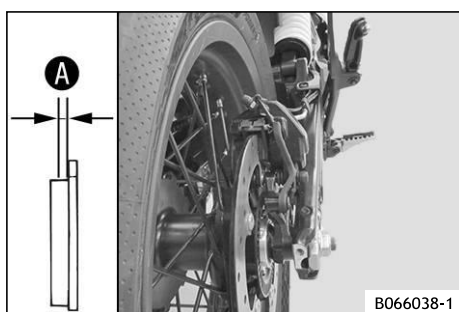

- Проверьте толщину **A** всех тормозных колодок на обоих суппортах.

Минимальная толщина колодок A	≥ 1 мм ($\geq 0,04$ дюйма)
--------------------------------------	-------------------------------------

» Если она меньше минимальной толщины:

- Замените задние тормозные колодки. 

- Проверьте тормозные колодки на наличие повреждений и трещин.

» Если есть повреждения или трещины:



- Замените задние тормозные колодки. 

- Проверьте надежность крепления тормозных колодок.
- » Если тормозные колодки не закреплены должным образом:

- Закрепите тормозные колодки, при необходимости замените их на новые.

14.1 Снятие переднего колеса

Подготовительные работы

- Поднимите мотоцикл с помощью заднего подъемного механизма.  (стр. 72)
- Снимите переднее верхнее крыло.  (стр. 83)
- Поднимите мотоцикл с помощью переднего подъемного механизма.  (стр. 73)

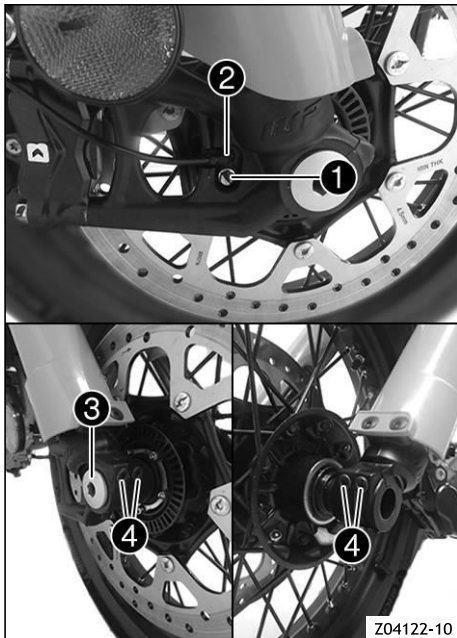

Основные работы

- Выкрутите винт **1** и вытащите датчик скорости вращения колеса **2** из отверстия.
- Ослабьте винт **3** на четыре оборота.
- Ослабьте винты **4**.
- Надавите на винт **3**, чтобы извлечь ось колеса из башмака вилки.
- Выкрутите винт **4**.



ПРЕДУПРЕЖДЕНИЕ

Риск ДТП! Поврежденные тормозные диски снижают эффективность торможения.

- Всегда укладывайте колесо так, чтобы не повредить тормозной диск.
- Удерживая переднее колесо, снимите ось вращения колеса. Выньте переднее колесо из вилки.

Не приводите в действие рычаг переднего тормоза при снятом переднем колесе.

14.2 Установка переднего колеса



ПРЕДУПРЕЖДЕНИЕ

Риск ДТП! Масло, смазка и воск на тормозных дисках снижают эффективность торможения.

- Исключите попадание масла, жира и воска на тормозные диски.
- При необходимости очищайте тормозные диски очистителем тормозов.

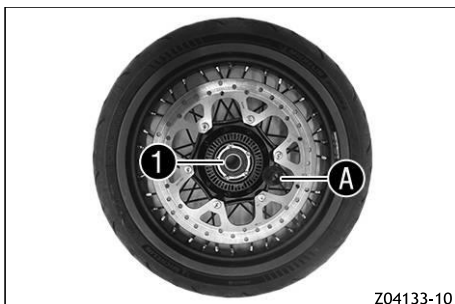

Основные работы

- Проверьте колесный подшипник на наличие повреждений и износа.
 - » Если колесный подшипник поврежден или изношен:
 - Замените передний ступичный подшипник. 
- Снимите распорки.
- Очистите и смажьте радиальное уплотнение вала **1** и контактные поверхности **A** на проставках.

Долговечная консистентная смазка  (стр. 147)

- Установите проставки.

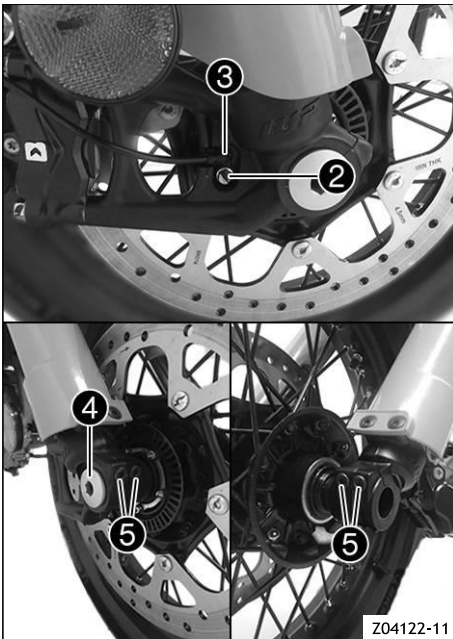

- Очистите резьбу оси вращения колеса и винт ④.
- Слегка смажьте ось вращения колеса.

Долговечная консистентная смазка (стр. 147)	
--	--
- Установите переднее колесо в требуемое положение и вставьте ось вращения колеса.
 - ✓ Тормозные колодки должны быть размещены правильно.
- Установите и затяните винт ④.

Винт, ось вращения колеса, передн.	
M24	45 Нм (33,2 фунт-сила-фут)
- Установите датчик скорости вращения колеса ③ в отверстие.
- Установите и затяните винт ②.

Винт, держатель датчика скорости вращения колеса	
M6	8 Нм (5,9 фунт-сила-фут)
- Несколько раз нажмите на рычаг ручного тормоза, пока тормозные колодки не соприкоснутся с тормозным диском и не будет достигнут необходимый уровень давления.
- Снимите мотоцикл с переднего подъемного механизма. (стр. 73)
- Снимите заднюю часть мотоцикла с подъемного механизма. (стр. 72)
- Установите переднее верхнее крыло. (стр. 83)
- Включите передний тормоз и несколько раз сильно сожмите вилку.
 - ✓ Птерья вилки выпрямятся.
- Затяните винты ⑤.

Винт, башмак вилки	
M8	15 Нм (11,1 фунт-сила-фут)

14.3 Снятие заднего колеса

Подготовительные работы

- Поднимите мотоцикл с помощью заднего подъемного механизма. (стр. 72)

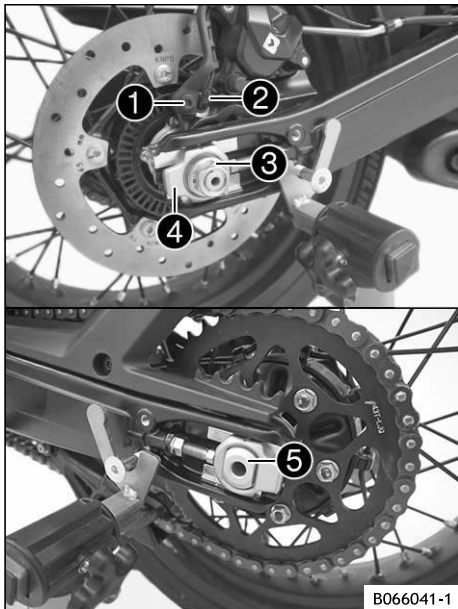

Основные работы

- Вручную нажмите на тормозной суппорт в направлении тормозного диска, чтобы отодвинуть тормозные поршни.
- Выкрутите винт 1 и вытащите датчик скорости вращения колеса 2 из отверстия.
- Выверните гайку 3 с шайбой.
- Снимите натяжитель цепи 4.
- Удерживая заднее колесо, снимите шпindel колеса 5 вместе с шайбой и натяжителем цепи. 4.

- Продвиньте заднее колесо вперед как можно дальше. Защитите комплектующие от возможного повреждения, укpыв их.
- Снимите цепь с задней звездочки и положите ее на защитный кожух цепной звездочки 6.



ПРЕДУПРЕЖДЕНИЕ

Риск ДТП! Поврежденные тормозные диски снижают эффективность торможения.

- Всегда укладывайте колесо так, чтобы не повредить тормозной диск.

- Потяните заднее колесо назад, пока скоба тормозного суппорта не будет свободно висеть между тормозным диском и ободом.

Не нажимайте на педаль тормоза при снятом заднем колесе.

14.4 Установка заднего колеса



ПРЕДУПРЕЖДЕНИЕ

Риск ДТП! Масло, смазка и воск на тормозных дисках снижают эффективность торможения.

- Исключите попадание масла, жира и воска на тормозные диски.
- При необходимости очищайте тормозные диски очистителем тормозов.



ПРЕДУПРЕЖДЕНИЕ

Риск ДТП! После установки заднего колеса задний тормоз будет работать не сразу.

- Перед поездкой несколько раз нажимайте на ножной тормоз, пока не почувствуете постоянную точку схватывания.

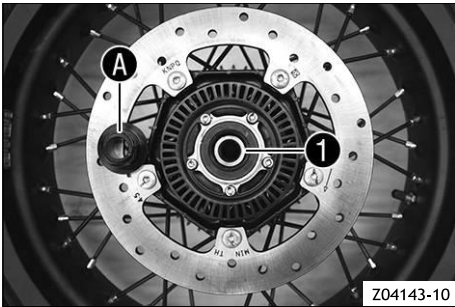

Основные работы

- Проверьте колесный подшипник на наличие повреждений и износа.
 - » Если колесный подшипник поврежден или изношен:
 - Замените задний колесный подшипник. 🛠️
- Снимите распорки.
- Очистите и смажьте радиальное уплотнение вала ① и контактные поверхности А на проставках.

Долговечная консистентная смазка 📖 (стр. 147)

- Очистите резьбу оси вращения колеса и гайки оси.
- Очистите и смажьте ось вращения колеса.
 - Долговечная консистентная смазка 📖 (стр. 147)
- Очистите контактные зоны на скобе тормозного суппорта и маятниковой вилке.
- Установите резиновые элементы демпфирования и паук задней звездочки на заднее колесо.
- Установите заднее колесо в требуемое положение
 - ✓ Тормозные колодки и кронштейны суппорта размещены правильно.
- Выдвиньте заднее колесо вперед как можно дальше и положите цепь на заднюю звездочку.
- Установите ограждение цепи в требуемое положение.

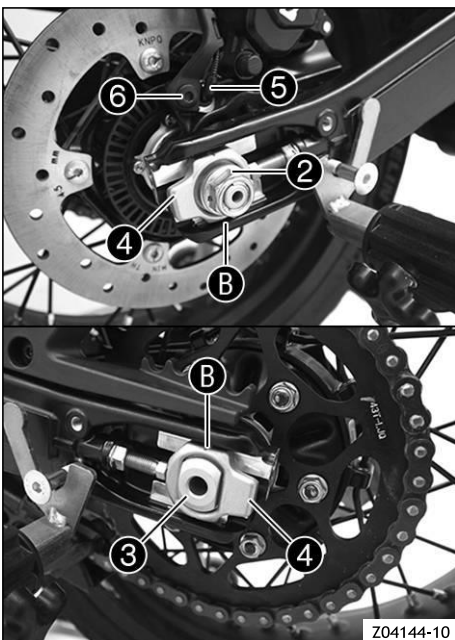

- Отведите заднее колесо назад и установите ось вращения колеса ③ с шайбой и регулятором цепи ④.
 - Установите левый и правый регуляторы цепи ④ в одинаковое положение.

- Установите гайку ② и шайбу.
- Передвиньте заднее колесо вперед так, чтобы регуляторы цепи соприкасались с винтами, и затяните гайку ②.

Для того чтобы заднее колесо было правильно выровнено, метки на левом и правом регуляторах цепи должны находиться в одинаковом положении относительно контрольных меток В.

Гайка, ось вращения колеса, задняя	
M16	100 Нм (73,8 фунт-сила-фут)

- Установите датчик скорости вращения колеса ⑤ в отверстие.
- Установите и затяните винт ⑥.

Винт, держатель датчика скорости вращения колеса	
M6	8 Нм (5,9 фунт-сила-фут)

Установка на место

- Проверьте натяжение цепи. 📖 (стр. 76)
- Снимите заднюю часть мотоцикла с подъемного механизма. 📖 (стр. 72)

14.5 Проверка резиновых элементов демпфирования задней ступицы

Примечание

Мощность двигателя передается от задней звездочки к заднему колесу через шесть демпфирующих резиновых элементов. В процессе эксплуатации они изнашиваются. Если своевременно не заменить демпфирующие резиновые элементы, это приведет к повреждению паука задней звездочки и задней ступицы.

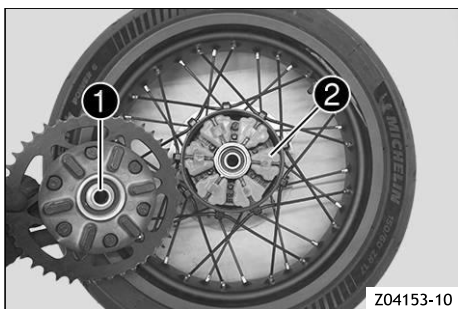

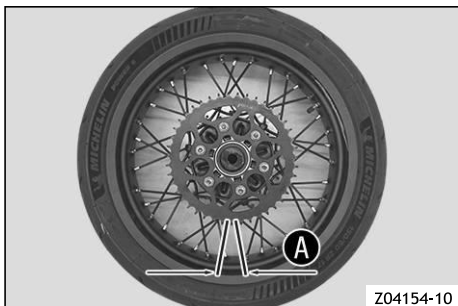

Z04153-10



Z04154-10

Подготовительные работы

- Поднимите мотоцикл с помощью заднего подъемного механизма.  (стр. 72)
- Снимите заднее колесо.   (стр. 93)

Основные работы

- Проверьте подшипник **1**.
 - » Если подшипник поврежден или изношен:
 - Произведите замену подшипников. 
- Проверьте демпфирующие резиновые элементы **2** задней ступицы на наличие повреждений и износа.
 - » Если повреждены или изношены демпфирующие резиновые элементы задней ступицы:
 - Замените все демпфирующие резиновые элементы задней ступицы.

- Положите заднее колесо на верстак задней звездочкой вверх и вставьте ось вращения колеса в ступицу.
- Чтобы проверить люфт **A**, зажмите заднее колесо и попытайтесь повернуть заднюю звездочку.





Люфт демпфирующих резиновых элементов на заднем колесе	≤ 5 мм (≤ 0,20 дюйма)
--	--------------------------

Примечание

Измерьте люфт на внешней стороне задней звездочки.

- » Если зазор **A** больше указанного значения:
 - Замените все демпфирующие резиновые элементы задней ступицы.

Установка на место

- Установите заднее колесо.   (стр. 94)
- Проверьте натяжение цепи.  (стр. 76)
- Снимите заднюю часть мотоцикла с подъемного механизма.  (стр. 72)

14.6 Проверка состояния шин



ПРЕДУПРЕЖДЕНИЕ

Риск ДТП! Если во время движения лопнет шина, транспортное средство станет неуправляемым.
– Обязательно производите немедленную замену поврежденных и изношенных шин.



ПРЕДУПРЕЖДЕНИЕ

Риск ДТП! Не одобренные или не рекомендованные шины и колеса влияют на характеристики управления.
– Используйте только шины и колеса, одобренные и рекомендованные производителем транспортного средства для соответствующих скоростей.



ПРЕДУПРЕЖДЕНИЕ

Риск ДТП! Различные профили шин на передних и задних колесах могут затруднить управление транспортным средством.
– Убедитесь, что на переднее и заднее колесо установлены шины с одинаковым типом протектора.



Примечание

Тип, состояние и давление в шинах оказывают большое влияние на управляемость мотоцикла. Изношенные шины негативно влияют на характеристики управляемости, особенно на мокрой поверхности.

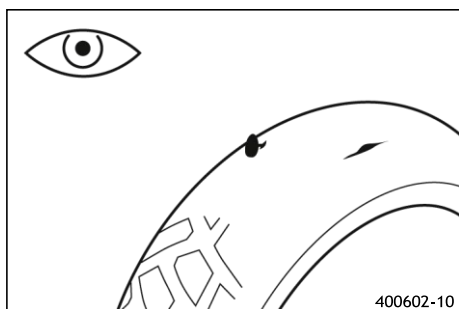

- Проверьте, есть ли на шинах порезы, застрявшие предметы, попавшие туда в результате наезда, или другие повреждения.
 - » Если на шинах есть порезы, посторонние предметы, попавшие туда в результате наезда, или другие повреждения:
 - Замените шины. 
- Проверьте глубину рисунка протектора.

Минимальная глубина рисунка протектора	≥ 2 мм (≥ 0,08 дюйма)
--	--------------------------



Примечание

Соблюдайте минимальную глубину протектора, требуемую национальным законодательством.

- » Если глубина рисунка протектора меньше минимальной глубины рисунка протектора:
 - Замените шины.

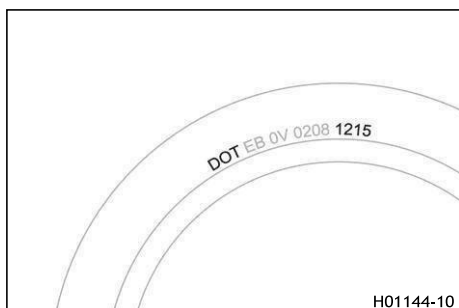

- Проверьте срок службы шин.



Примечание

Дата изготовления шины обычно указана на этикетке шины и обозначается последними четырьмя цифрами номера **DOT**. Первые две цифры указывают на неделю производства, а последние две цифры – на год производства. Компания KTM рекомендует менять шины не позднее чем через 5 лет, независимо от фактического состояния износа.

- » Если шинам более пяти лет:
 - Замените шины. 

14.7 Проверка давления в шинах

i Примечание

Низкое давление в шинах влечет ненормальный износ и перегрев шин. Правильное давление в шинах обеспечивает оптимальный комфорт при езде и максимальный срок службы шин.

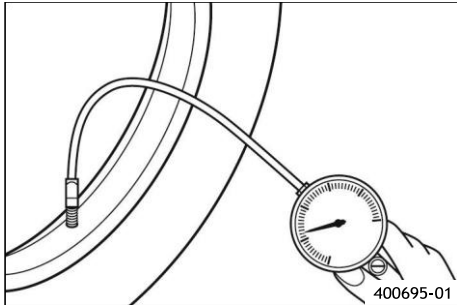

- Снимите защитный колпачок.
- Проверьте давление в шинах, когда они холодные.

Давление воздуха в шинах при одиночной езде	
спереди	2,0 бар (29,0 фунта на квадратный дюйм)
сзади	2,0 бар (29,0 фунта на квадратный дюйм)

Давление в шинах, с пассажиром / с полной нагрузкой	
спереди	2,0 бар (29,0 фунта на квадратный дюйм)
сзади	2,2 бар (31,9 фунта на квадратный дюйм)

- » Если давление в шинах не соответствует техническим условиям:
 - Откорректируйте давление в шинах.
- Установите защитный колпачок.

14.8 Проверка натяжения спиц

! ПРЕДУПРЕЖДЕНИЕ

Риск ДТП! Неправильно натянутые спицы ухудшают управляемость и могут привести к вторичным повреждениям.

Если спицы натянуты слишком сильно, они могут сломаться из-за перегрузки. Ослабленные спицы могут стать причиной бокового или радиального биения колеса, в результате чего ослабнут и остальные спицы.

- Регулярно проверяйте натяжение спиц, особенно на новом транспортном средстве.

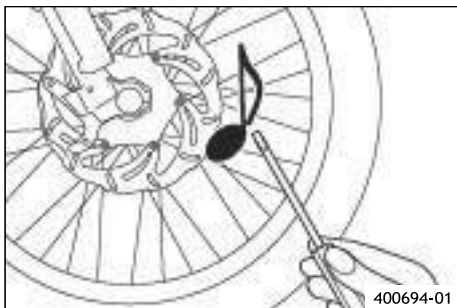

- Слегка постучите по каждой спице отверткой.
Они должны издавать высокий звук.

i Примечание

Частота звука зависит от длины спицы и ее диаметра. Если спицы одинаковой длины и диаметра вибрируют с разным тоном, это указывает на разное натяжение спиц.

- » Если натяжение спиц отличается:
 - Откорректируйте натяжение спиц.

15.1 Снятие 12 В аккумулятора



Предупреждение

Риск получения травмы! Аккумуляторная кислота и газы вызывают химические ожоги.

- Храните 12-вольтовые аккумуляторы в недоступном для детей месте.
- Носите подходящую защитную одежду и защитные очки.
- Избегайте контакта с аккумуляторной кислотой и аккумуляторными газами.
- Не допускайте попадания искр или открытого пламени на 12-вольтовый аккумулятор.
- Заряжайте 12-вольтовые аккумуляторы только в хорошо проветриваемых помещениях.
- В случае попадания на кожу немедленно промойте пораженный участок большим количеством воды.
- Промойте глаза водой в течение не менее 15 минут и немедленно обратитесь к врачу при попадании аккумуляторной кислоты и аккумуляторных газов в глаза.

Подготовительные работы

- Снимите сиденье.  (стр. 74)

Основные работы

- Снимите крышку аккумулятора **A**.

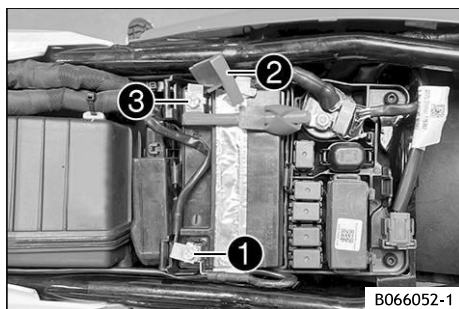
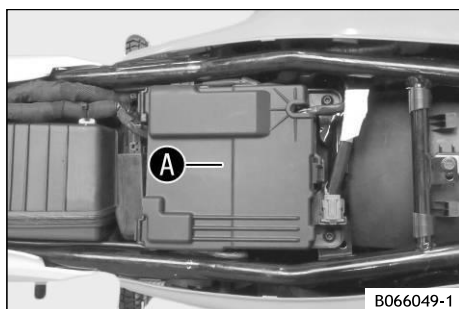

- Отсоедините минусовой провод **1** от 12-вольтового аккумулятора.
- Откиньте крышку положительной клеммы **2**.
- Отсоедините плюсовой провод **3** от 12-вольтового аккумулятора.
- Вытяните 12-вольтовый аккумулятор вверх и из аккумуляторного отсека.

Никогда не эксплуатируйте транспортное средство с разряженным 12-вольтовым аккумулятором или без 12-вольтового аккумулятора.



Примечание

В обоих случаях электрические компоненты и предохранительные устройства могут быть повреждены.

Таким образом, транспортное средство больше не будет пригодно для езды по дорогам.

15.2 Установка 12 В аккумулятора

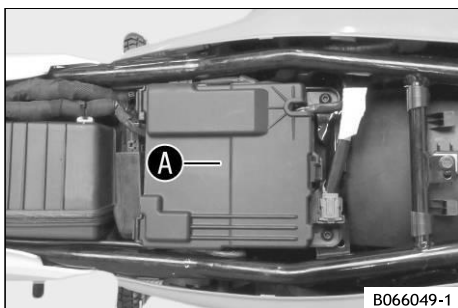
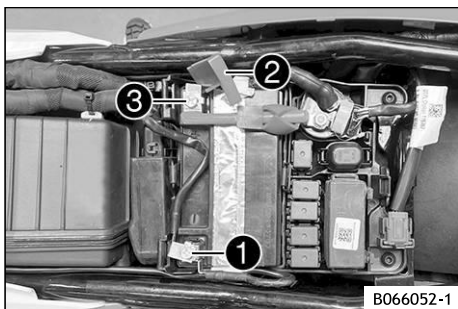

Основные работы

- Установите 12-вольтовый аккумулятор в требуемое положение в аккумуляторном отсеке.

12-В аккумулятор (ETZ-9-BS) (стр. 149)

- Установите плюсовой провод ② в требуемое положение, установите и затяните винт.
- Установите крышку положительной клеммы ③.
- Расположите минусовой провод ①, установите и затяните винт.
- Установите крышку аккумулятора А.

Установка на место

- Установите сиденье. (стр. 75)
- Установите время и дату.

15.3 Зарядка 12 В аккумулятора



ПРЕДУПРЕЖДЕНИЕ

Риск получения травмы! Аккумуляторная кислота и газы вызывают химические ожоги.

- Храните 12-вольтовые аккумуляторы в недоступном для детей месте.
- Носите подходящую защитную одежду и защитные очки.
- Избегайте контакта с аккумуляторной кислотой и аккумуляторными газами.
- Не допускайте попадания искр или открытого пламени на 12-вольтовый аккумулятор.
- Заряжайте 12-вольтовые аккумуляторы только в хорошо проветриваемых помещениях.
- В случае попадания на кожу немедленно промойте пораженный участок большим количеством воды.
- Промойте глаза водой в течение не менее 15 минут и немедленно обратитесь к врачу при попадании аккумуляторной кислоты и аккумуляторных газов в глаза.



ПРИМЕЧАНИЕ

Опасно для окружающей среды! 12-вольтовые аккумуляторы содержат материалы, опасные для окружающей среды.

- Не выбрасывайте 12-вольтовые аккумуляторы вместе с бытовыми отходами.
- Сдавайте 12-вольтовые аккумуляторы в соответствующий пункт приема на утилизацию.



ПРИМЕЧАНИЕ

Опасность загрязнения окружающей среды Опасные вещества наносят вред окружающей среде.

- Утилизируйте масла, смазки, фильтры, топливо, чистящие средства, тормозную жидкость и т.д. правильно и в соответствии с действующими нормативными документами.

i Примечание

Даже при отсутствии нагрузки на 12-вольтовый аккумулятор, он постоянно разряжается каждый день.

Степень заряженности и способ зарядки имеют решающее значение для срока службы 12-вольтового аккумулятора. Быстрая зарядка с высоким зарядным током сокращает срок службы аккумулятора.

При превышении зарядного тока, зарядного напряжения или времени зарядки электролит вытекает через предохранительные клапаны. Это снижает емкость 12-вольтового аккумулятора.

Если 12-вольтовый аккумулятор остается в разряженном состоянии в течение длительного времени, он глубоко разряжается и происходит сульфатирование, что приводит к разрушению аккумулятора.

12-вольтовый аккумулятор не требует обслуживания. Уровень кислоты не нужно проверять.



Подготовительные работы

- Снимите сиденье. (стр. 74)
- Отсоедините отрицательный провод 12-вольтового аккумулятора во избежание повреждения бортовой электроники.

Основные работы

- Подключите зарядное устройство к 12—вольтовому аккумулятору. Подключите зарядное устройство к электросети.

Заряжайте 12-вольтовый аккумулятор максимум до 10 % от емкости, указанной на корпусе аккумулятора.

Зарядное устройство ЕС **TecMATE Optimate PRO** (A61029974044)

Зарядное устройство США/Канада **TecMATE Optimate PRO** (A61029974144)

Зарядное устройство **TecMATE Optimate PRO UK** (A61029974244)

i Примечание

С помощью данного зарядного устройства невозможно перезарядить 12-вольтовый аккумулятор.

i Примечание

Это зарядное устройство не подходит для литий-ионных аккумуляторов.

- После зарядки выключите зарядное устройство и отсоедините его от 12-вольтового аккумулятора.

Запрещается превышать зарядный ток, зарядное напряжение и время зарядки.

Регулярно подзаряжайте 12-вольтовый аккумулятор, когда мотоцикл не используется	3 месяцев
---	-----------

Если 12-вольтовый аккумулятор разрядился в результате многократного запуска транспортного средства, его необходимо немедленно зарядить.

- Расположите минусовой провод, установите и затяните винт.

Установка на место

- Установите сиденье. (стр. 75)
- Установите время и дату.



15.4 Замена главного предохранителя



ПРЕДУПРЕЖДЕНИЕ

Риск пожара! Использование неправильных предохранителей перегружает электрическую систему.

- Используйте исключительно предохранители, рассчитанные на предусмотренную силу тока.
- Не обходите и не ремонтируйте предохранители.



Примечание

Главный предохранитель защищает все электрооборудование транспортного средства от перегрузок. Главный предохранитель находится под сиденьем.

Подготовительные работы

- Снимите сиденье.  (стр. 74)

Основные работы

- Снимите крышку аккумулятора **A**.

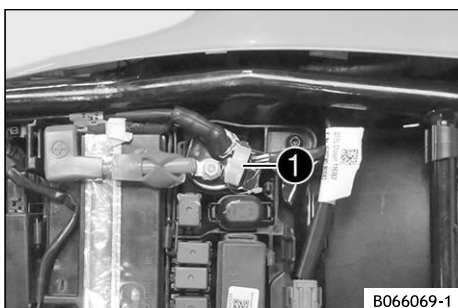
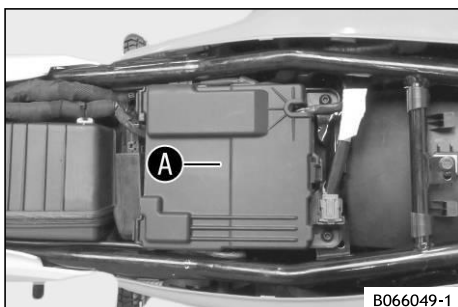

- Снимите защитный колпачок **1**.

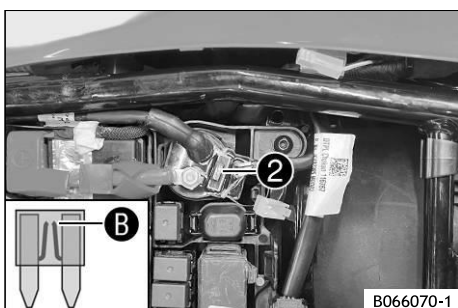

- Удалите неисправный главный предохранитель **2**.



Примечание

У неисправного предохранителя перегорает предохранительный провод **B**.
Запасной предохранитель находится в блоке предохранителей

- Вставьте главный предохранитель.

Предохранитель (75011088030)  (стр. 150)



Подсказка

Поместите запасной предохранитель в блок предохранителей, чтобы он был доступен в случае необходимости.

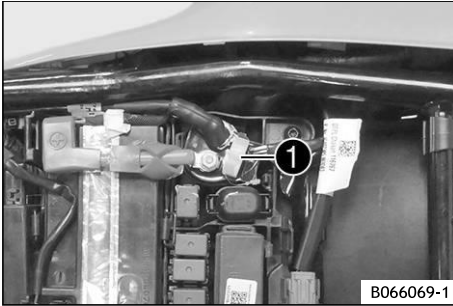

- Установите защитный колпачок ①.

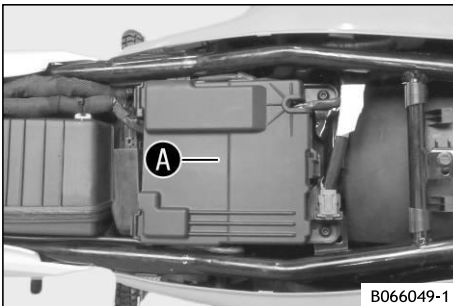

- Установите крышку аккумулятора A.

Установка на место

- Установите сиденье. 📖 (стр. 75)
- Установите время и дату.



15.5 Замена предохранителей ABS



ПРЕДУПРЕЖДЕНИЕ

Риск пожара! Использование неправильных предохранителей перегружает электрическую систему.

- Используйте исключительно предохранители, рассчитанные на предусмотренную силу тока.
- Не обходите и не ремонтируйте предохранители.



Примечание

Два предохранителя для ABS расположены под сиденьем.

Эти предохранители защищают возвратный насос и гидравлический блок ABS.

Третий предохранитель, защищающий блок управления ABS, находится в блоке предохранителей.

Подготовительные работы

- Снимите сиденье. 📖 (стр. 74)

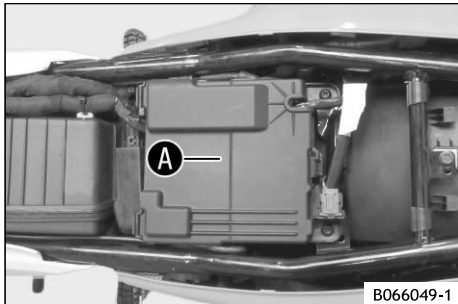

Основные работы

- Снимите крышку аккумулятора **A**.

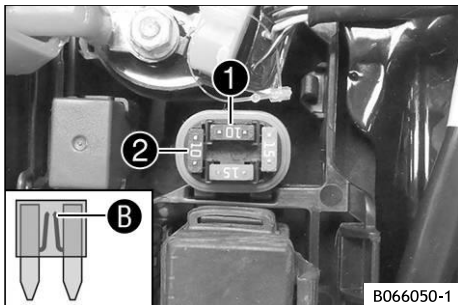

Замена предохранителя гидравлического блока ABS

- Снимите защитный колпачок и извлеките предохранитель **1**.

Примечание
У неисправного предохранителя перегорает предохранительный провод **B**.

Предупреждение

Риск пожара! Использование неправильных предохранителей перегружает электрическую систему.

- Используйте исключительно предохранители, рассчитанные на предусмотренную силу тока.
- Не обходите и не ремонтируйте предохранители.

- Вставьте запасной предохранитель с правильным номиналом.

Предохранитель (75011088010) (стр. 150)

Подсказка

Вставьте запасной предохранитель **2** в блок предохранителей, чтобы он был доступен в случае необходимости.

- Установите защитный колпачок.

Замена предохранителя возвратного насоса системы ABS

- Снимите защитный колпачок и извлеките предохранитель **3**.

Примечание
У неисправного предохранителя перегорает предохранительный провод **B**.

Предупреждение

Риск пожара! Использование неправильных предохранителей перегружает электрическую систему.

- Используйте исключительно предохранители, рассчитанные на предусмотренную силу тока.
- Не обходите и не ремонтируйте предохранители.

- Вставьте запасной предохранитель с правильным номиналом.

Предохранитель (90111088025) (стр. 150)

Подсказка

Вставьте запасной предохранитель **4** в блок предохранителей, чтобы он был доступен в случае необходимости.

- Установите защитный колпачок.

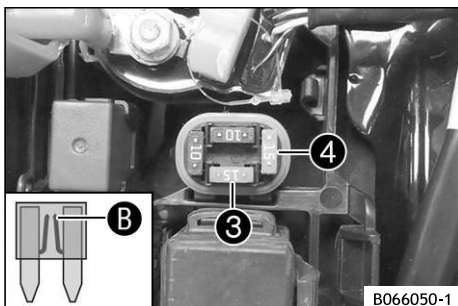

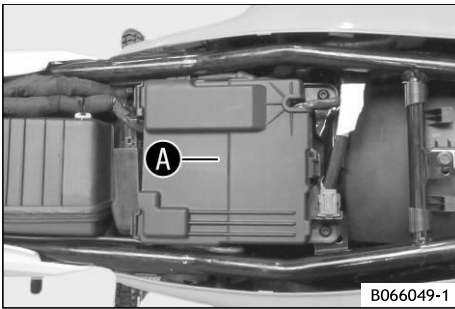

- Установите крышку аккумулятора **A**.

Установка на место

- Установите сиденье. 📖 (стр. 75)

15.6 Замена предохранителей отдельных потребителей электроэнергии



Примечание

Блок предохранителей, содержащий предохранители отдельных потребителей электроэнергии, расположен под сиденьем.

Подготовительные работы

- Снимите сиденье. 📖 (стр. 71)

Основные работы

- Снимите крышку аккумулятора **A**.

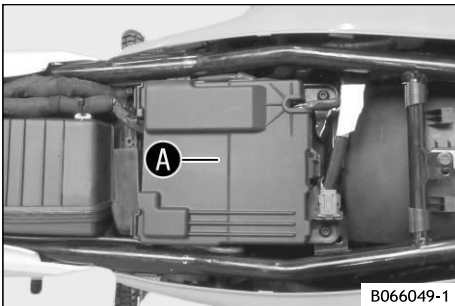

15 Электрические узлы

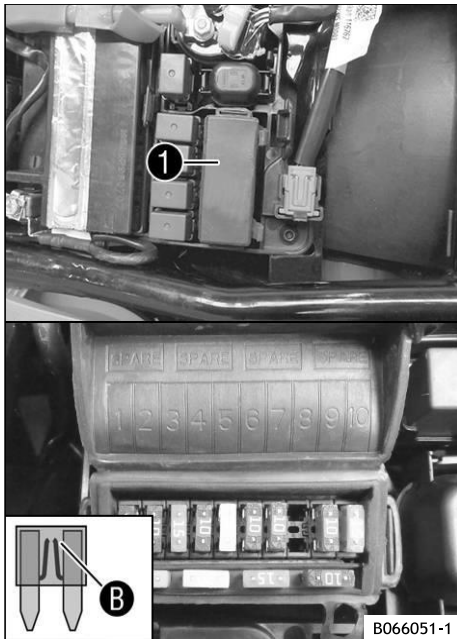

- Откройте крышку блока предохранителей ①.

(390 SMC R CKD BR)

- Удалите неисправный предохранитель.

Предохранитель 1 – 30 А - главный предохранитель.
Предохранитель 2 - 10 А - комбинация приборов
Предохранитель 3 - 10 А - топливный насос - силовое реле
Предохранитель 4 - 15 А - катушка зажигания, топливный насос, вспомогательное реле запуска, клаксон
Предохранитель 5 - 15 А - вентилятор радиатора
Предохранитель 6 - 15 А - стоп-сигнал, сигнал поворота, дальний свет, ближний свет, габаритный огонь, задний фонарь, лампа номерного знака
Предохранитель 7 - 10 А - блок управления двигателем, блок управления ABS, блок подключения
Предохранитель 8 - 10 А - система аварийной сигнализации (опция)
Предохранитель 9 - 10 А - постоянный положительный для вспомогательного оборудования (АС-С1)
Предохранитель 10 - 10 А - положительный при запуске для вспомогательного оборудования (АСС2)
Предохранитель ЗАПАСНОЙ – 10 А/15 А /30 А– запасные предохранители

i Примечание
У неисправного предохранителя перегорает предохранительный провод **B**.

(За исключением моделей BR)

- Удалите неисправный предохранитель.

Предохранитель 1- 10 А - комбинация приборов, тормозной фонарь, дальний свет, задний фонарь
Предохранитель 2 - 10 А - комбинация приборов
Предохранитель 3 - 15 А - главное реле
Предохранитель 4 - 10 А - вспомогательное реле запуска, звуковой сигнал
Предохранитель 5 - 20 А - вентилятор радиатора

Предохранитель 6 - 10 А - блок фар, габаритный фонарь, фонарь освещения номерного знака
Предохранитель 7 - 10 А - блок управления двигателем, блок управления ABS, блок подключения
Предохранитель 8 – не назначен
Предохранитель 9 - 10 А - постоянный положительный для вспомогательного оборудования (АС-С1)
Предохранитель 10 - 10 А - положительный при запуске для вспомогательного оборудования (ACC2), USB
Предохранитель ЗАПАСНОЙ - 10 А/15 А/20 А/30 А - запасные предохранители



Примечание

У неисправного предохранителя перегорает предохранительный провод **B**.







ПРЕДУПРЕЖДЕНИЕ

Риск пожара! Использование неправильных предохранителей перегружает электрическую систему.

- Используйте исключительно предохранители, рассчитанные на предусмотренную силу тока.
- Не обходите и не ремонтируйте предохранители.

- Вставьте запасной предохранитель с правильным номиналом.

Предохранитель (75011088010)  (стр. 150)
Предохранитель (75011088015)  (стр. 150)
Предохранитель (75011088020)  (стр. 150)
Предохранитель (75011088030)  (стр. 150)



Подсказка

Поместите запасной предохранитель в блок предохранителей, чтобы он был доступен в случае необходимости.

- Проверьте работу потребителя электроэнергии.
- Закройте крышку блока предохранителей **1**.
- Установите крышку аккумуляторной батареи **A**.

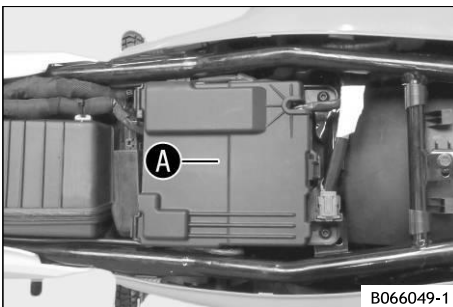

Установка на место

- Установите сиденье.  (стр. 75)

15.7 Проверка настройки фары

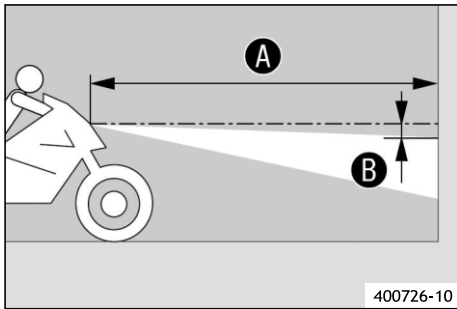

- Припаркуйте транспортное средство на горизонтальной поверхности перед стеной светлого цвета и сделайте отметку на высоте центра фар ближнего света.
- Сделайте другую отметку на расстоянии **B** под первой отметкой.

Расстояние B	5 см (2,0 дюйма)
---------------------	---------------------

- Расположите транспортное средство вертикально на расстоянии **A** от стены и включите ближний свет.

Расстояние A	5 м (16 футов – 5 дюймов)
---------------------	------------------------------

- Сядьте на мотоцикл с багажом и пассажиром.
- Проверьте регулировку фар.

Граница между светом и темнотой должна лежать точно на нижней отметке, когда мотоцикл готов к эксплуатации с сидящим на нем водителем вместе с любым багажом и пассажиром, если таковые имеются.

» Если граница между светом и темнотой не соответствует техническим требованиям:

- Отрегулируйте диапазон света фар.  (стр. 108)

15.8 Регулировка диапазона света фар

Подготовительные работы

- Проверьте настройку фар.  (стр. 108)



Основные работы

- Ослабьте винт **1**.

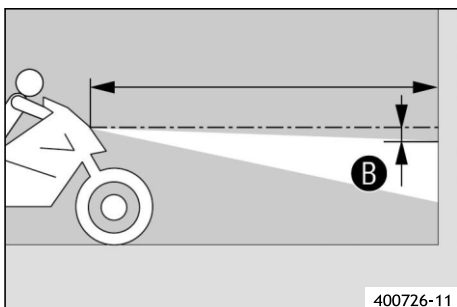

- Установите фары на отметку **B**.

Граница между светом и темнотой должна лежать точно на нижней отметке **B**, когда мотоцикл готов к эксплуатации с сидящим на нем водителем вместе с любым багажом и пассажиром, если таковые имеются.

- Затяните винт **1**.

15.9 Диагностический разъем

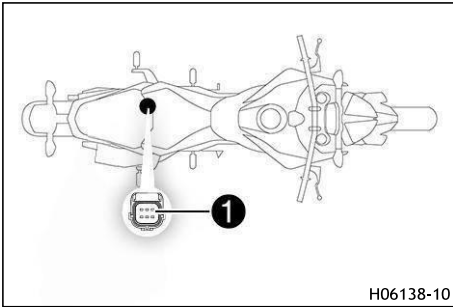

Диагностический разъем **1** расположен под сиденьем. На заводе установлен диагностический переходник, обеспечивающий возможность подключения к диагностическому интерфейсу другого производителя.

i Примечание

Чтобы воспользоваться диагностическим инструментом, отсоедините диагностический переходник. После завершения диагностики снова подключите диагностический переходник на место.

15.10 Передние ACC1 и ACC2

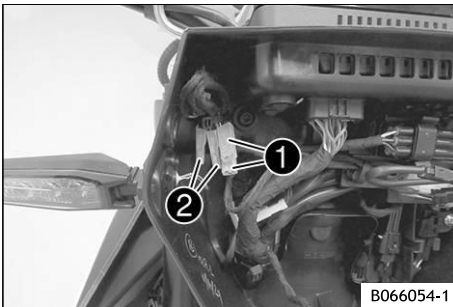

Место установки

- Передние блоки питания ACC1 **1** и ACC2 **2** расположены за правой крышкой фары.

15.11 Задние ACC1 и ACC2

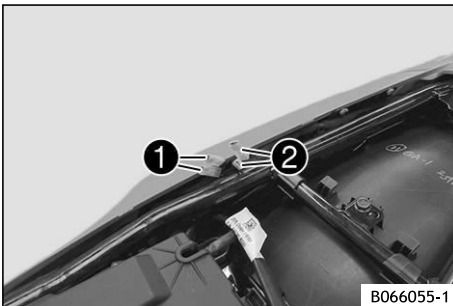

Место установки

- Источники питания ACC1 **1** и ACC2 **2** расположены сзади под сиденьем.

16.1 Система охлаждения

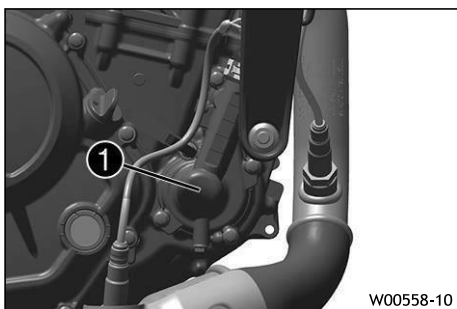

W00558-10

Водяной насос **1** в двигателе обеспечивает циркуляцию охлаждающей жидкости.

Давление, возникающее при нагреве системы охлаждения, регулируется клапаном в крышке радиатора **2**. В результате теплового расширения избыток охлаждающей жидкости поступает в расширительный бачок **3**. Когда температура падает, излишки охлаждающей жидкости всасываются обратно в систему охлаждения. Это гарантирует, что эксплуатация транспортного средства при указанной температуре охлаждающей жидкости не приведет к риску возникновения неисправностей.

110 °C
(230,0 °F)

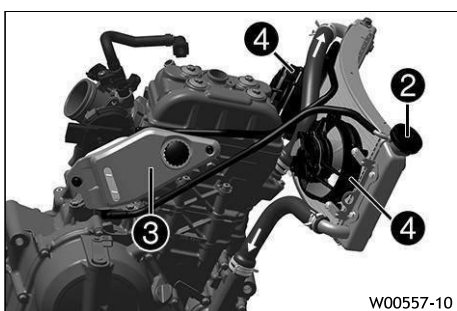

W00557-10

Охлаждающая жидкость охлаждается потоком воздуха и двумя вентиляторами радиатора **4**, которые включаются при высокой температуре.

Чем ниже скорость транспортного средства, тем меньше охлаждающий эффект. Грязные охлаждающие ребра также снижают эффект охлаждения.



Примечание

При перегреве системы охлаждения максимальные обороты двигателя ограничиваются.

16.2 Проверка защиты от замерзания и уровня охлаждающей жидкости



ПРЕДУПРЕЖДЕНИЕ

Опасно для здоровья! Охлаждающая жидкость вредна для здоровья.

- Храните охлаждающую жидкость в недоступном для детей месте.
- Не допускайте попадания охлаждающей жидкости на кожу, в глаза и на одежду.
- При проглатывании охлаждающей жидкости немедленно обратитесь к врачу.
- В случае попадания на кожу немедленно промойте пораженный участок большим количеством воды.
- При попадании охлаждающей жидкости в глаза тщательно промойте их водой и немедленно обратитесь к врачу.
- Если охлаждающая жидкость попала на одежду, смените ее.
- Храните охлаждающую жидкость надлежащим образом в подходящей таре и в недоступном для детей месте.



ПРЕДУПРЕЖДЕНИЕ

Риск ожога! Во время работы транспортного средства охлаждающая жидкость нагревается и находится под высоким давлением.

- Не открывайте радиатор, шланги радиатора или другие элементы системы охлаждения, если двигатель или система охлаждения прогреты до рабочей температуры.
- Дайте системе охлаждения и двигателю остыть, прежде чем открывать радиатор, шланги радиатора или другие элементы системы охлаждения.
- В случае ожога немедленно промойте пораженный участок теплой водой.

Условие: Двигатель должен быть остывшим.

Подготовительные работы

- Снимите сиденье. (стр. 74)
- Снимите правую боковую крышку. (стр. 79)
- Снимите крышку топливного бака. (стр. 80)

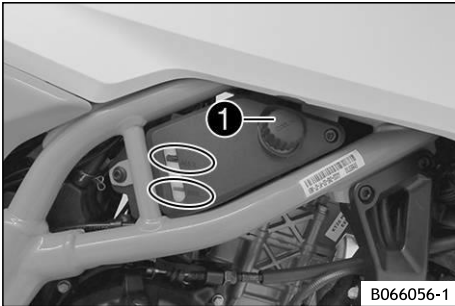

B066056-1

Основные работы

- Поставьте мотоцикл вертикально на ровную поверхность.
- Снимите крышку ❶ расширительного бачка.
- Проверьте температуру замерзания охлаждающей жидкости.

-45 °C ... -25 °C (-49,0 °F ... -13,0 °F)
--

- » Если температура охлаждающей жидкости не соответствует указанному значению:
 - Примите меры для обеспечения правильной температуры замерзания охлаждающей жидкости.

- Проверьте уровень охлаждающей жидкости в расширительном бачке.

Уровень охлаждающей жидкости должен находиться между двумя отметками.

- » Если уровень охлаждающей жидкости не соответствует спецификациям:

- Откорректируйте уровень охлаждающей жидкости.

охлаждающая жидкость	
Охлаждающая жидкость (стр. 148)	1 л (0,3 жидк. галлона США)
Температура замерзания должна быть не выше: -25°C (-13,0°F)	

- Установите крышку расширительного бачка.

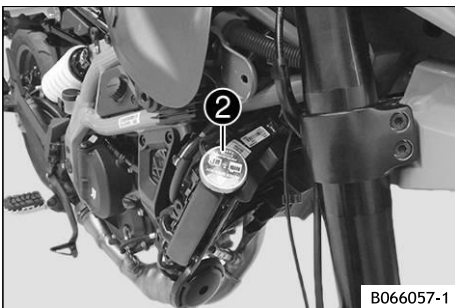

B066057-1

- Снимите крышку радиатора ❷.
- Проверьте температуру замерзания охлаждающей жидкости.

-45 °C ... -25 °C (-49,0 °F ... -13,0 °F)
--

- » Если температура охлаждающей жидкости не соответствует указанному значению:
 - Примите меры для обеспечения правильной температуры замерзания охлаждающей жидкости.

- Проверьте уровень охлаждающей жидкости в радиаторе.

Радиатор должен быть заполнен полностью.
--

- » Если уровень охлаждающей жидкости не соответствует спецификациям:

- Проверьте уровень охлаждающей жидкости и причину ее потери.

охлаждающая жидкость	
Охлаждающая жидкость (стр. 148)	1 л (0,3 жидк. галлона США)
Температура замерзания должна быть не выше: -25°C (-13,0°F)	

- » Если вам пришлось добавить больше охлаждающей жидкости, чем указано:
 - > 0,20 л
 - (> 0,053 жидк. галлона США)

- Заправьте/опорожните систему охлаждения.

(стр. 113)

- Установите крышку радиатора.

Установка на место

- Снимите крышку топливного бака. (стр. 81)
- Установите правую боковую крышку. (стр. 80)
- Установите сиденье. (стр. 75)

16.3 Проверка уровня охлаждающей жидкости



ПРЕДУПРЕЖДЕНИЕ

Опасно для здоровья! Охлаждающая жидкость вредна для здоровья.

- Храните охлаждающую жидкость в недоступном для детей месте.
- Не допускайте попадания охлаждающей жидкости на кожу, в глаза и на одежду.
- При проглатывании охлаждающей жидкости немедленно обратитесь к врачу.
- В случае попадания на кожу немедленно промойте пораженный участок большим количеством воды.
- При попадании охлаждающей жидкости в глаза тщательно промойте их водой и немедленно обратитесь к врачу.
- Если охлаждающая жидкость попала на одежду, смените ее.
- Храните охлаждающую жидкость надлежащим образом в подходящей таре и в недоступном для детей месте.



ПРЕДУПРЕЖДЕНИЕ

Риск ожога! Во время работы транспортного средства охлаждающая жидкость нагревается и находится под высоким давлением.

- Не открывайте радиатор, шланги радиатора или другие элементы системы охлаждения, если двигатель или система охлаждения прогреты до рабочей температуры.
- Дайте системе охлаждения и двигателю остыть, прежде чем открывать радиатор, шланги радиатора или другие элементы системы охлаждения.
- В случае ожога немедленно промойте пораженный участок теплой водой.

Условие: Двигатель должен быть остывшим.

Подготовительные работы

- Снимите сиденье. (стр. 74)
- Снимите правую боковую крышку. (стр. 79)
- Снимите крышку топливного бака. (стр. 80)

Основные работы

- Поставьте мотоцикл вертикально на ровную поверхность.
- Проверка уровня охлаждающей жидкости в расширительном бачке **1**.

Уровень охлаждающей жидкости должен находиться между двумя отметками.

- » Если уровень охлаждающей жидкости не соответствует спецификациям:
 - Откорректируйте уровень охлаждающей жидкости.

охлаждающая жидкость	
Охлаждающая жидкость (стр. 148)	1 л (0,32 жидк. галлона США)
Температура замерзания должна быть не выше: -25°C (-13,0°F)	

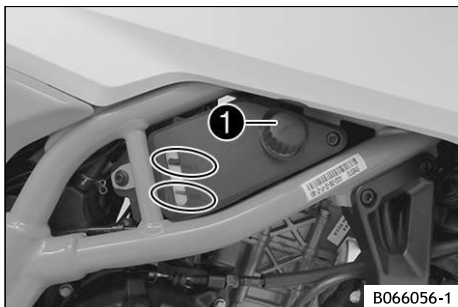

B066056-1

- Снимите крышку радиатора **2** и проверьте уровень охлаждающей жидкости в радиаторе.

Радиатор должен быть заполнен полностью.

- » Если уровень охлаждающей жидкости не соответствует спецификациям:
 - Проверьте уровень охлаждающей жидкости и причину ее потери.
- » Если вам пришлось добавить больше охлаждающей жидкости, чем указано:
 - > 0,20 л (> 0,053 жидк. галлона США)
 - Заправьте/опорожните систему охлаждения.

(стр. 113)

- Установите крышку радиатора.

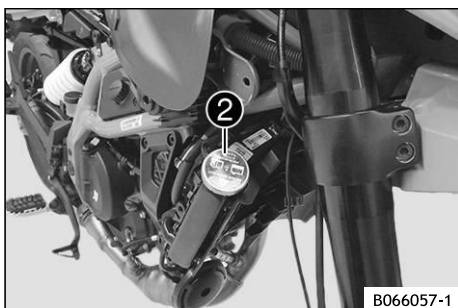

B066057-1

Установка на место

- Снимите крышку топливного бака. 📖 (стр. 81)
- Установите правую боковую крышку. 📖 (стр. 80)
- Установите сиденье. 🛠️📖 (стр. 75)

16.4 Слив охлаждающей жидкости 🛠️



ПРЕДУПРЕЖДЕНИЕ

Опасно для здоровья! Охлаждающая жидкость вредна для здоровья.

- Храните охлаждающую жидкость в недоступном для детей месте.
- Не допускайте попадания охлаждающей жидкости на кожу, в глаза и на одежду.
- При проглатывании охлаждающей жидкости немедленно обратитесь к врачу.
- В случае попадания на кожу немедленно промойте пораженный участок большим количеством воды.
- При попадании охлаждающей жидкости в глаза тщательно промойте их водой и немедленно обратитесь к врачу.
- Если охлаждающая жидкость попала на одежду, смените ее.
- Храните охлаждающую жидкость надлежащим образом в подходящей таре и в недоступном для детей месте.



ПРЕДУПРЕЖДЕНИЕ

Риск ожога! Во время работы транспортного средства охлаждающая жидкость нагревается и находится под высоким давлением.

- Не открывайте радиатор, шланги радиатора или другие элементы системы охлаждения, если двигатель или система охлаждения прогреты до рабочей температуры.
- Дайте системе охлаждения и двигателю остыть, прежде чем открывать радиатор, шланги радиатора или другие элементы системы охлаждения.
- В случае ожога немедленно промойте пораженный участок теплой водой.

Условие: Двигатель должен быть остывшим.

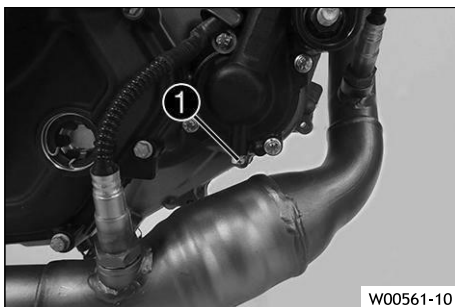

- Установите мотоцикл вертикально.
- Разместите под двигателем подходящую емкость.
- Снимите винт ❶ с уплотнительным кольцом.
- Снимите крышку радиатора.
- Полностью слейте охлаждающую жидкость.
- Установите винт ❶ с новым уплотнительным кольцом и затяните.

Резьбовая пробка, сливное отверстие водяного насоса	
M6	11 Нм (8,1 фунт-сила-фут) Loctite® 243

16.5 Заправка/опорожнение системы охлаждения 🛠️







ПРЕДУПРЕЖДЕНИЕ

Опасно для здоровья! Охлаждающая жидкость вредна для здоровья.

- Храните охлаждающую жидкость в недоступном для детей месте.
- Не допускайте попадания охлаждающей жидкости на кожу, в глаза и на одежду.
- При проглатывании охлаждающей жидкости немедленно обратитесь к врачу.
- В случае попадания на кожу немедленно промойте пораженный участок большим количеством воды.
- При попадании охлаждающей жидкости в глаза тщательно промойте их водой и немедленно обратитесь к врачу.

- Если охлаждающая жидкость попала на одежду, смените ее.
- Храните охлаждающую жидкость надлежащим образом в подходящей таре и в недоступном для детей месте.

Подготовительные работы

- Снимите сиденье.  (стр. 74)
- Снимите правую боковую крышку.  (стр. 79)
- Снимите крышку топливного бака.   (стр. 80)

Основные работы

- Снимите крышку радиатора ❶.

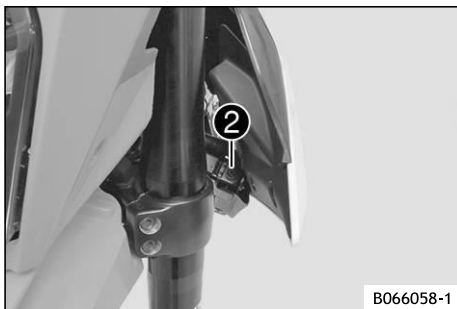
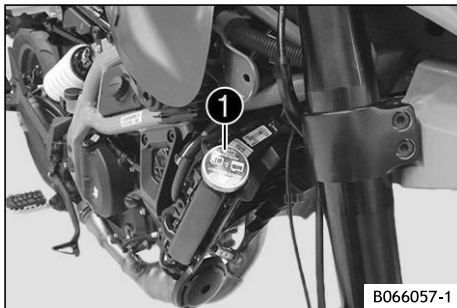

- Ослабьте прокачной винт ❷.

3 оборота (1,080°)

- Наклоните транспортное средство немного вправо.
- Заливайте охлаждающую жидкость, пока она не появится без пузырьков в вентиляционном отверстии, а затем сразу же установите и затяните прокачной винт.

охлаждающая жидкость	
Охлаждающая жидкость  (стр. 148)	1 л (0,3 жидк. галлона США)
Температура замерзания должна быть не выше: - 25°C (-13,0°F)	

- Полностью заполните радиатор охлаждающей жидкостью.
- Установите крышку радиатора.
- Установите транспортное средство на боковую подставку.



ОПАСНОСТЬ

Риск отравления! Выхлопные газы токсичны, и их вдыхание может привести к потере сознания и смертельному исходу.



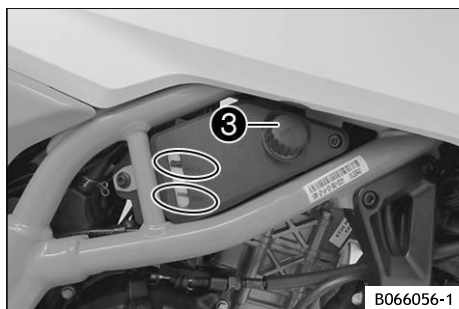

- Всегда проверяйте наличие достаточной вентиляции при работе двигателя.
- При запуске или работе двигателя в закрытом помещении используйте эффективный отвод выхлопов.

- Запустите двигатель и дайте ему прогреться.



- Остановите двигатель и дайте ему остыть.
- Когда двигатель остынет, проверьте уровень охлаждающей жидкости в радиаторе и при необходимости долейте ее.
- Снимите крышку 3 расширительного бачка и долейте охлаждающую жидкость до максимальной отметки **MAX**.
- Установите крышку расширительного бачка.

Установка на место

- Снимите крышку топливного бака.   (стр. 81)
- Установите правую боковую крышку.  (стр. 80)
- Установите сиденье.  (стр. 75)

16.6 Замена охлаждающей жидкости



ПРЕДУПРЕЖДЕНИЕ

Опасно для здоровья! Охлаждающая жидкость вредна для здоровья.

- Храните охлаждающую жидкость в недоступном для детей месте.
- Не допускайте попадания охлаждающей жидкости на кожу, в глаза и на одежду.
- При проглатывании охлаждающей жидкости немедленно обратитесь к врачу.
- В случае попадания на кожу немедленно промойте пораженный участок большим количеством воды.
- При попадании охлаждающей жидкости в глаза тщательно промойте их водой и немедленно обратитесь к врачу.
- Если охлаждающая жидкость попала на одежду, смените ее.
- Храните охлаждающую жидкость надлежащим образом в подходящей таре и в недоступном для детей месте.







ПРЕДУПРЕЖДЕНИЕ

Риск ожога! Во время работы транспортного средства охлаждающая жидкость нагревается и находится под высоким давлением.

- Не открывайте радиатор, шланги радиатора или другие элементы системы охлаждения, если двигатель или система охлаждения прогреты до рабочей температуры.
- Дайте системе охлаждения и двигателю остыть, прежде чем открывать радиатор, шланги радиатора или другие элементы системы охлаждения.
- В случае ожога немедленно промойте пораженный участок теплой водой.

Условие: Двигатель должен быть остывшим.

Подготовительные работы

- Снимите сиденье.  (стр. 74)
- Снимите правую боковую крышку.  (стр. 79)
- Снимите крышку топливного бака.   (стр. 80)

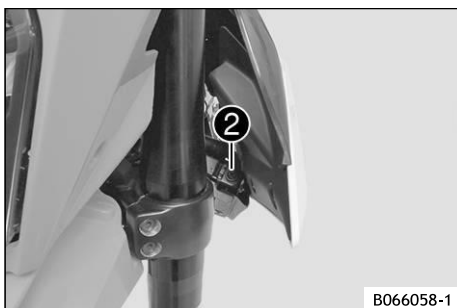
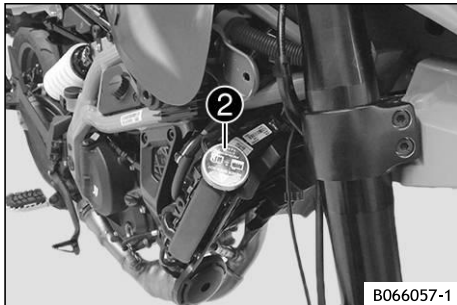
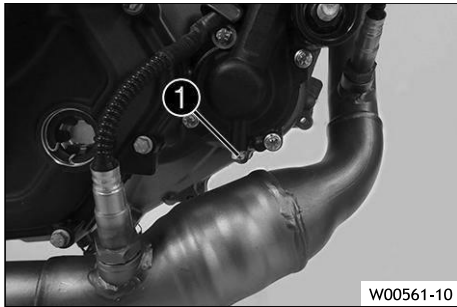

Основные работы

- Установите мотоцикл вертикально.
- Разместите под двигателем подходящую емкость.
- Снимите винт **1** с уплотнительным кольцом.

- Снимите крышку радиатора **2**.
- Полностью слейте охлаждающую жидкость.
- Установите винт **1** с новым уплотнительным кольцом и затяните.

Резьбовая пробка, сливное отверстие водяного насоса	
M6	11 Нм (8,1 фунт-сила-фут) Loctite® 243

- Ослабьте прокачной винт **3**.

3 оборота (1,080°)

- Наклоните транспортное средство немного вправо.
- Заливайте охлаждающую жидкость, пока она не появится без пузырьков в вентиляционном отверстии, а затем сразу же установите и затяните прокачной винт.

охлаждающая жидкость	
Охлаждающая жидкость (стр. 148)	1 л (0,32 жидк. галлона США)
Температура замерзания должна быть не выше: - 25°C (-13,0°F)	

- Полностью заполните радиатор охлаждающей жидкостью.
- Установите крышку радиатора.
- Установите транспортное средство на боковую подставку.



ОПАСНОСТЬ

Риск отравления! Выхлопные газы токсичны, и их вдыхание может привести к потере сознания и смертельному исходу.

- Всегда проверяйте наличие достаточной вентиляции при работе двигателя.
- При запуске или работе двигателя в закрытом помещении используйте эффективный отвод выхлопов.

- Запустите двигатель и дайте ему прогреться.

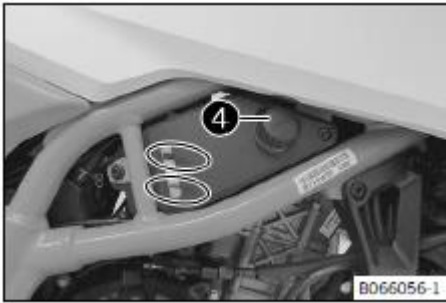

- Остановите двигатель и дайте ему остыть.
- Когда двигатель остынет, проверьте уровень охлаждающей жидкости в радиаторе и при необходимости долейте ее.
- Снимите крышку 4 расширительного бачка и долейте охлаждающую жидкость до максимальной отметки **MAX**.
- Установите крышку расширительного бачка.

Установка на место

- Снимите крышку топливного бака. 📖 (стр. 81)
- Установите правую боковую крышку. 📖 (стр. 80)
- Установите сиденье. 📖 (стр. 75)



17.1 Режим езды



Состояние	Значение
Улица	Омологированные характеристики со сбалансированной реакцией; противобуксовочная система мотоцикла позволяет заднему колесу нормально проскальзывать.
Спорт	Омологированные характеристики с очень прямым откликом; противобуксовочная система мотоцикла позволяет заднему колесу больше проскальзывать.



ПРЕДУПРЕЖДЕНИЕ

Риск ДТП! Неправильно выбранный режим езды затрудняет управление транспортным средством. Каждый из режимов передвижения подходит только для определенных условий.

- Всегда выбирайте режим передвижения, соответствующий поверхности, по которой вы едете, погоде и ситуации.

Режимы движения транспортного средства **Street** и **Sport** можно выбрать на приборной панели в подменю **Ride Mode (Режим езды)**.

На дисплее отображается последний выбранный режим езды.

Режим передвижения также можно изменить во время езды с закрытой ручкой газа.

17.2 Противобуксовочная система мотоцикла

Противобуксовочная система мотоцикла (**МТС**) снижает крутящий момент двигателя в случае ухудшения или потери сцепления заднего колеса с дорогой. В зависимости от режима передвижения при включении противобуксовочной системы допускается различное проскальзывание.



Примечание

Если противобуксовочная система мотоцикла выключена, заднее колесо может пробуксовывать при сильном разгоне и на поверхностях с плохим сцеплением, что может привести к падению. После включения зажигания противобуксовочная система мотоцикла снова включается.



В комбинации приборов противобуксовочная система мотоцикла может быть включена или выключена через подменю **МТС**.

i **Примечание**

Когда противобуксовочная система мотоцикла активна, мигает индикаторная лампа  ПС.

Когда противобуксовочная система мотоцикла выключена, индикаторная лампа  ТС загорается.

18.1 Проверка уровня моторного масла

Условие: Двигатель должен быть прогрет до рабочей температуры.

Подготовительные работы

- Поставьте мотоцикл вертикально на ровную поверхность.

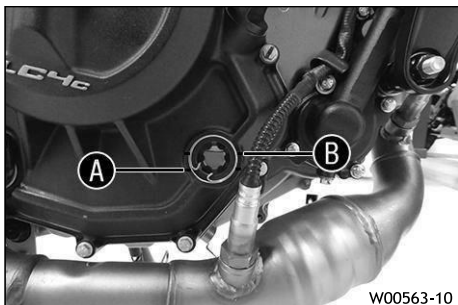

Основные работы

- Проверьте уровень моторного масла.

Масло в двигателе должно находиться между отметками **A** и **B**:

После выключения двигателя подождите одну минуту, прежде чем проверять уровень.

- » Если уровень масла в двигателе ниже отметки **A**:
 - Добавьте моторное масло. (стр. 122)
- » Если уровень масла в двигателе выше отметки **B**:
 - Отрегулируйте уровень масла в двигателе

18.2 Замена моторного масла и масляного фильтра, очистка масляных сеток



ПРЕДУПРЕЖДЕНИЕ

Риск ожога! Масло в двигателе и трансмиссии нагревается во время езды на мотоцикле.

- Носите подходящую защитную одежду и защитные перчатки.
- В случае ожога немедленно промойте пораженный участок теплой водой.



ПРИМЕЧАНИЕ

Опасность загрязнения окружающей среды Опасные вещества наносят вред окружающей среде.

- Утилизируйте масла, смазку, фильтры, топливо, чистящие средства, тормозную жидкость и т. д. правильно и в соответствии с действующими нормативными правовыми актами.

Условие: Двигатель должен быть прогрет до рабочей температуры.

Подготовительные работы

- Поставьте мотоцикл на ровной поверхности с помощью боковой подставки.

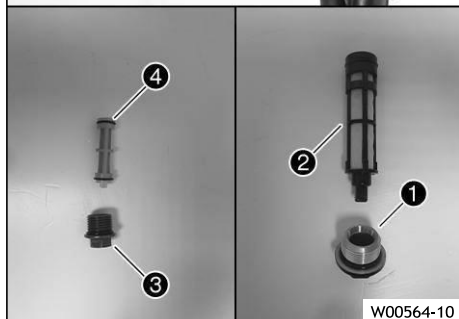
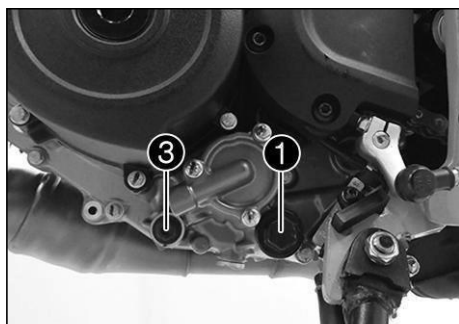

W00564-10

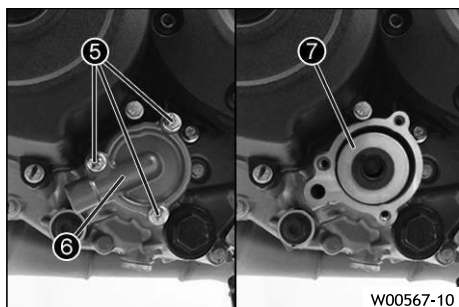

W00567-10

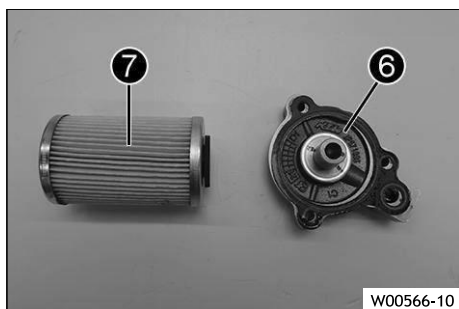

W00566-10

Основные работы

- Поместите под двигателем подходящую емкость.
- Снимите резьбовую пробку **1** с уплотнительным кольцом.
- Снимите масляную сетку **2** с уплотнительным кольцом.
- Выкрутите резьбовую пробку **3** с масляной сеткой **4**.
- Дайте моторному маслу полностью стечь.
- Тщательно очистите резьбовую пробку и масляный фильтр.
- Установите масляную сетку **2**, затем установите и затяните резьбовую пробку **1** с уплотнительным кольцом.

Резьбовая пробка масляного фильтра, большая	
M24×1,5	11 Нм (8,1 фунт·сила-фут)

- Установите и затяните резьбовую пробку **3** с масляной сеткой **4** и уплотнительным кольцом.

Масляный фильтр, резьбовая пробка, маленькие	
M17×1,5	11 Нм (8,1 фунт·сила-фут)

- Выкрутите винты **5**.
- Снимите крышку масляного фильтра **6** с уплотнительным кольцом.
- Вытащите масляный фильтр **7** из корпуса масляного фильтра.
- Дайте моторному маслу полностью стечь.
- Тщательно очистите детали и уплотнительные поверхности.

- Вставьте новый масляный фильтр **7**.
- Смажьте маслом уплотнительное кольцо крышки масляного фильтра.
- Установите крышку масляного фильтра **6**.
- Установите и затяните винты.

Винт, крышка масляного фильтра	
M6	11 Нм (8,1 фунт·сила-фут)

i Примечание

Слишком малое количество моторного масла или некачественное моторное масло приведет к преждевременному износу двигателя.

18 Работы по техобслуживанию двигателя

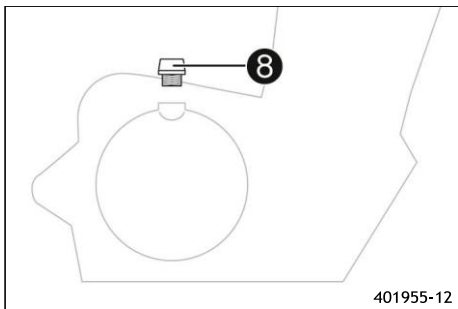

- Снимите пробку горловины **8** с уплотнительным кольцом и залейте моторное масло.

моторное масло	
Моторное масло (SAE 15W/50) (стр. 147) Частично синтетическое	1,5 л (0,40 жидк. галлона США)

- Установите и затяните масляную пробку вместе с уплотнительным кольцом.



ОПАСНОСТЬ

Риск отравления! Выхлопные газы токсичны, и их вдыхание может привести к потере сознания и смертельному исходу.

- Всегда проверяйте наличие достаточной вентиляции при работе двигателя.
- При запуске или работе двигателя в закрытом помещении используйте эффективный отвод выхлопов.

- Запустите двигатель и проверьте его на наличие утечек.

Установка на место

- Проверьте уровень моторного масла. (стр. 120)

18.3 Добавление моторного масла



Примечание

Слишком малое количество моторного масла или некачественное моторное масло приведет к преждевременному износу двигателя.

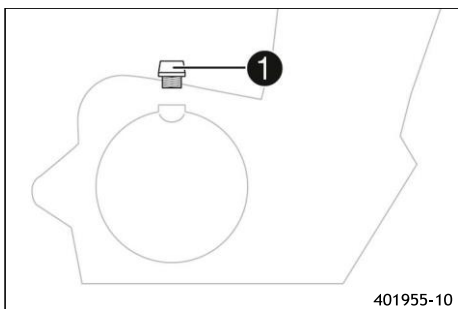

Основные работы

- Снимите пробку горловины **1** с уплотнительным кольцом и залейте моторное масло.

Моторное масло (SAE 15W/50) (стр. 147) Частично синтетическое



Примечание

Для достижения оптимальных характеристик моторного масла не рекомендуется смешивать различные моторные масла. "КТМ" рекомендует при необходимости заменить моторное масло.

- Установите и затяните масляную пробку вместе с уплотнительным кольцом.



Опасность

Риск отравления! Выхлопные газы токсичны, и их вдыхание может привести к потере сознания и смертельному исходу.

- Всегда проверяйте наличие достаточной вентиляции при работе двигателя.
- При запуске или работе двигателя в закрытом помещении используйте эффективный отвод выхлопов.

- Запустите двигатель и проверьте его на наличие утечек.

Установка на место

- Проверьте уровень моторного масла.  (стр. 120)



19.1 Чистка мотоцикла



ПРИМЕЧАНИЕ

Риск существенного повреждения! При неправильном использовании струи жидкости под высоким давлением узлы могут быть повреждены или разрушены. Из-за высокого давления вода попадает в электрические узлы, разъемы, тросы сцепления, подшипники и т. д. Слишком высокое давление может привести к возникновению неисправностей и разрушению узлов.

- Не направляйте струю воды непосредственно на электрические узлы, разъемы, тросы сцепления или подшипники.
- Соблюдайте минимальное расстояние между соплом аппарата для очистки под давлением и комплектующей деталью.

Минимальное расстояние	60 см (23,6 дюйма)
------------------------	-----------------------



ПРИМЕЧАНИЕ

Опасность загрязнения окружающей среды Опасные вещества наносят вред окружающей среде.

- Утилизируйте масла, смазки, фильтры, топливо, чистящие средства, тормозную жидкость и т.д. правильно и в соответствии с действующими нормативными документами.



Примечание

Регулярно чистите мотоцикл, чтобы сохранить его ценность и внешний вид надолго. При чистке мотоцикла избегайте попадания прямых солнечных лучей.

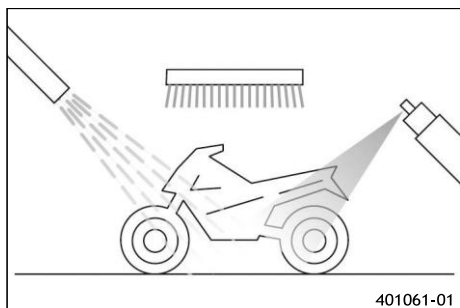

- Герметизируйте выхлопную систему, чтобы предотвратить попадание в нее воды.
- Сначала удалите рыхлую грязь мягкой струей воды.
- На сильно загрязненные детали нанесите обычный промышленный очиститель для мотоциклов и очистите их с помощью щетки.

Экологически нейтральное универсальное чистящее средство (стр. 151)
--



Примечание

Используйте теплую воду со стандартным чистящим средством для мотоциклов и мягкую губку. Промойте мотоцикл холодной водой, если он использовался на обработанных солью дорогах. Теплая вода усиливает коррозионное воздействие соли.

- После ополаскивания мотоцикла мягкой струей воды дайте ему тщательно высохнуть.
- Снимите крышку с выхлопной системы.



ПРЕДУПРЕЖДЕНИЕ

Риск ДТП! Влага и грязь ухудшают работу тормозной системы.

- Осторожно затормозите несколько раз, чтобы высушить и удалить грязь с тормозных колодок и тормозных дисков.

- После очистки проедьте на транспортном средстве небольшое расстояние, пока двигатель не прогреется.

Примечание

Вырабатываемое тепло влечет испарение воды в труднодоступных местах двигателя и тормозной системы.

- Отодвиньте защитные колпачки органов управления руля, чтобы испарилась попавшая внутрь вода.
- После того как мотоцикл остынет, смажьте все движущиеся узлы и поворотные оси.
- Очистите цепь.  (стр. 75)
- Обработайте голые участки металла (кроме тормозных дисков и выхлопной системы) антикоррозионным средством.

Защитные материалы  (стр. 151)

- Обработайте все окрашенные детали мягким средством для ухода за краской.

Не полируйте детали, которые при поставке были матовыми, так как это сильно ухудшит качество материала.

Спрей-блеск, образующий защитную пленку с эффектом капель  (стр. 151)

- Обработывайте все пластиковые детали и детали с порошковым покрытием слабым средством для очистки и ухода.

Чистящие средства для пластика, стекла, лакокрасочных покрытий, металлов, ветровых стекол и визоров  (стр. 151)

- Смажьте замок зажигания и и рулевой колонки

Универсальная смазка-спрей  (стр. 147)

20.2 Проверки и этапы технического обслуживания для эксплуатации в зимних условиях



ПРЕДУПРЕЖДЕНИЕ

Риск ДТП! Соль на дорогах повреждает тормозную систему.

Осторожно затормозите несколько раз, чтобы удалить соль с тормозных колодок и тормозных дисков.



ПРЕДУПРЕЖДЕНИЕ

Риск ДТП! Масло, смазка и воск на тормозных дисках снижают эффективность торможения.

- Исключите попадание масла, жира и воска на тормозные диски.
- При необходимости очищайте тормозные диски очистителем тормозов.



Примечание

Если вы используете мотоцикл зимой, то ожидайте появления соли на дорогах. Поэтому вам следует принять меры предосторожности против агрессивной дорожной соли. Промойте мотоцикл холодной водой, если он использовался на обработанных солью дорогах. Теплая вода усиливает коррозионное воздействие соли.

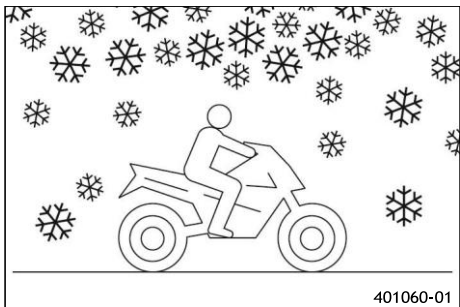

- Очистите мотоцикл. 📖 (стр. 124)
- Очистите тормоза.

i **Примечание**

После каждой поездки по обработанным солью дорогам тщательно очищайте мотоцикл и, в частности, тормозные суппорты и тормозные колодки, после того как они остынут, не снимая их, холодной водой и тщательно просушите.

- Обработайте двигатель, маятниковую вилку и все остальные оголенные или оцинкованные детали (кроме тормозных дисков) ингибитором коррозии на основе воска.

Ингибитор коррозии не должен вступать в контакт с тормозными дисками, так как это значительно снижает тормозное усилие.

- Очистите цепь. 📖 (стр. 75)

20.1 Хранение

i Примечание

Если вы планируете хранить мотоцикл в гараже в течение длительного времени, выполните следующие действия или поручите их выполнение специалистам. Перед постановкой мотоцикла на хранение проверьте все детали на работоспособность и износ. Если необходимо обслуживание, ремонт или замена, данные работы следует проводить в период хранения (когда у мастеров меньше работы). В этом случае вы сможете избежать длительного ожидания в мастерской в начале нового сезона.

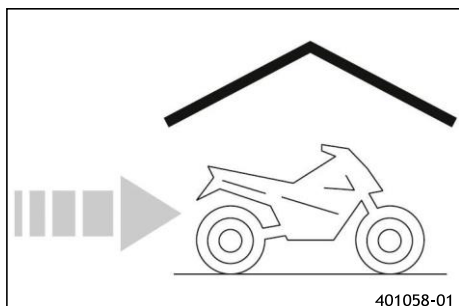

- При последней заправке топливом перед выводом мотоцикла из эксплуатации добавьте топливную присадку.

Топливная присадка (стр. 146)

- Заправка топливом. (стр. 67)

**Подсказка**

Заправьте топливный бак полностью, как указано, используя топливо с минимальным возможным содержанием этанола.

- Очистите мотоцикл. (стр. 124)
- Замените моторное масло и масляный фильтр, очистите масляные сетки. (стр. 120)
- Проверка температуры замерзания и уровня охлаждающей жидкости. (стр. 110).
- Проверьте давление в шинах. (стр. 98).
- Снимите 12-вольтовый аккумулятор. (стр. 99)
- Зарядите 12 В аккумулятор.

Температура хранения 12-вольтового аккумулятора без попадания прямых солнечных лучей	0 °C ... 35 °C (32,0 °F ... 95,0 °F)
--	---

- Храните транспортное средство в сухом месте, не подверженном большим колебаниям температуры.

**Примечание**

Компания KTM рекомендует поднимать мотоцикл домкратом.

- Поднимите мотоцикл с помощью заднего подъемного механизма. (стр. 72)
- Поднимите мотоцикл с помощью переднего подъемного механизма. (стр. 73)

Накройте мотоцикл брезентом или чехлом, проницаемым для воздуха.
--





Не используйте никаких непористых материалов, так как влага не сможет выйти наружу и может возникнуть коррозия.

**Примечание**

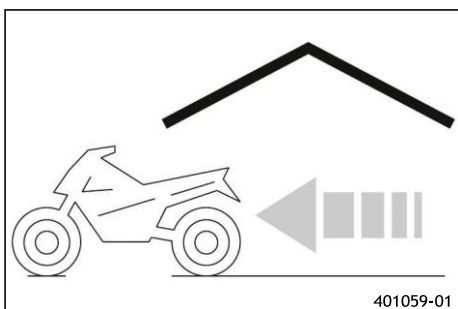
Не допускайте работы двигателя мотоцикла, находящегося на хранении, в течение коротких промежутков времени. Поскольку двигатель не успевает как следует прогреться, водяной пар, образующийся при сгорании топлива, конденсируется и вызывает появление ржавчины клапанов и выхлопной системы.

20.2 Подготовка к эксплуатации после хранения













- Снимите мотоцикл с переднего подъемного механизма.  (стр. 73)
- Снимите заднюю часть мотоцикла с подъемного механизма.  (стр. 72)
- Установите 12-вольтовый аккумулятор.   (стр. 100)
- Установите время и дату.
- Выполните проверки и меры по техническому обслуживанию при подготовке к эксплуатации.  (стр. 59)
- Совершите пробный заезд.

21.1 Поиск и устранение неисправностей

Неисправность	Возможная причина	Способ устранения
Двигатель не проворачивается при нажатии кнопки пуска	Ошибка управления Разряжена 12-вольтовый аккумулятор; перегорел предохранитель 1, 3, 4 или 7 Отсутствует заземление на двигателе стартера	<ul style="list-style-type: none"> – Выполните процедуру пуска.  (стр. 59) – Зарядите 12-вольтовый аккумулятор.   (стр. 100) – Замените предохранители отдельных потребителей электроэнергии.  (стр. 105) – Проверьте подключение заземления.
Двигатель вращается только при выжатом рычаге сцепления	Транспортное средство находится на передаче Транспортное средство находится на передаче, а боковая подставка откинута	<ul style="list-style-type: none"> – Переведите коробку передач в нейтральное положение. – Переведите коробку передач в нейтральное положение.
Двигатель вращается, но не запускается	Ошибка управления Не установлено быстроразъемное соединение Quick-lock. Неисправность электронного впрыска топлива	<ul style="list-style-type: none"> – Выполните процедуру пуска.  (стр. 59) – Установите быстроразъемное соединение Quick-lock. – Производите считывание данных о неисправностях из памяти с помощью диагностического инструмента. 
Двигатель имеет слишком малую мощность	Воздушный фильтр сильно загрязнен Топливный фильтр сильно загрязнен Неисправность электронного впрыска топлива	<ul style="list-style-type: none"> – Замените воздушный фильтр. – Проверьте давление топлива.  – Производите считывание данных о неисправностях из памяти с помощью диагностического инструмента. 
Двигатель перегревается	Слишком мало охлаждающей жидкости в системе охлаждения Ребра радиатора сильно загрязнены Образование пены в системе охлаждения Неисправен термостат; перегорел предохранитель 5 Дефект в системе вентилятора радиатора	<ul style="list-style-type: none"> – Проверьте трансмиссию и систему охлаждения на наличие утечек. – Проверьте уровень охлаждающей жидкости.  (стр. 112) – Очистите ребра радиатора. – Слейте охлаждающую жидкость.   (стр. 113) – Заправьте/опорожните систему охлаждения.   (стр. 113) – Проверьте термостат.  – Замените предохранители отдельных потребителей электроэнергии.  (стр. 102) – Проверьте систему вентилятора радиатора. 
Индикатор неисправности горит желтым светом	Неисправность электронного впрыска топлива	<ul style="list-style-type: none"> – Производите считывание данных о неисправностях из памяти с помощью диагностического инструмента. 
Двигатель глохнет во время поездки	Нехватка топлива Перегорел предохранитель 1, 3, 4, или 7	<ul style="list-style-type: none"> – Заправка топливом.  (стр. 67) – Замените предохранители отдельных потребителей электроэнергии.  (стр. 105)
Горит сигнальная лампа ABS	Перегорел предохранитель системы ABS Большая разница в скоростях вращения передних и задних колес Неисправность в системе ABS	<ul style="list-style-type: none"> – Замените предохранители ABS.  (стр. 103) – Остановите транспортное средство, выключите зажигание и снова заведите его. – Производите считывание данных о неисправностях системы ABS из памяти с помощью диагностического инструмента. 
Высокий расход масла	Дренажный шланг двигателя перегнут Слишком высокий уровень моторного масла. Слишком жидкое моторное масло (низкая вязкость).	<ul style="list-style-type: none"> – Проложите дренажный шланг без изгибов или при необходимости замените его. – Проверьте уровень моторного масла.  (стр. 120)

21 Устранение неисправностей

Неисправность	Возможная причина	Способ устранения
		– Замените моторное масло и масляный фильтр, очистите масляные сетки.   (стр. 120)
Не работают фары и габаритные огни	Перегорел предохранитель 6	– Замените предохранители отдельных потребителей электроэнергии.  (стр. 105)
Сигнал поворота, тормозной фонарь и звуковой сигнал не работают	Предохранитель 4 или 6 перегорел	– Замените предохранители отдельных потребителей электроэнергии.  (стр. 105)
Время не отображается или отображается неправильно	Перегорел предохранитель 2	– Замените предохранители отдельных потребителей электроэнергии.  (стр. 105)
Разряжен 12-В аккумулятор	Зажигание не было выключено во время стоянки транспортного средства 12-вольтовый аккумулятор не заряжается от генератора переменного тока	– Зарядите 12-вольтовый аккумулятор.   (стр. 100) – Проверьте зарядное напряжение.  – Проверьте ток холостого хода. 
На приборной панели ничего не отображается	Перегорел предохранитель 2	– Замените предохранители отдельных потребителей электроэнергии.  (стр. 105)
Не работает спидометр на комбинированной панели	Поврежден жгут проводов спидометра или окислился штекерный разъем	– Проверьте жгут проводов и штекерный разъем.

22.1 Двигатель

22.1.1 Технические данные двигателя

Конструкция	1-цилиндровый 4-тактный двигатель с водяным охлаждением
Рабочий объем	398 см ³ (24,29 дюйма ³)
Длина хода поршня	64 мм (2,52 дюйма)
Диаметр цилиндра	89 мм (3,50 дюйма)
Степень сжатия	12.59:1
Управление	DOHC, 4 клапана на цилиндр, управляемые с помощью рычага, приводимого от кулачка, цепной привод
Диаметр клапана, впускной	36 мм (1,42 дюйма)
Диаметр клапана, выпускной	29 мм (1,14 дюйма)
Зазор клапана, впускной, холодный	0,10 мм ... 0,15 мм (0,0039 дюйма ... 0,0059 дюйма)
Зазор клапана, выпускной, холодный	0,15 мм ... 0,20 мм (0,0059 дюйма ... 0,0079 дюйма)
Подшипник коленчатого вала	Подшипник скольжения
Большой (нижний) концевой подшипник	Подшипник скольжения
Поршень	Кованый алюминий
Поршневые кольца	1 компрессионное кольцо, 1 коническое компрессионное поршневое кольцо, 1 маслосъемное кольцо
Смазка двигателя	Циркуляционная смазка под давлением
Первичная передача	33:86
Сцепление	Многодисковое сцепление в масляной ванне
Коробка передач	Механическая коробка передач с шестой передачей
Передаточные отношения	
1-я передача	12:32
2-я передача	14:26
3-я передача	19:27
4-я передача	21:24
5-я передача	23:22
6-я передача	25:21
Образование смеси	Электронный впрыск топлива
Система зажигания	Полностью электрическое зажигание
Генератор	<ul style="list-style-type: none"> • 12 В • 230 Вт (0,308 л.с.)
Свеча зажигания	BOSCH VR6NEU
Зазор свечи зажигания	1 мм (0,04 дюйма)
Охлаждение.	Жидкостное охлаждение, постоянная циркуляция охлаждающей жидкости водяным насосом

Частота вращения на холостом ходу	1,550 об/мин ... 1,650 об/мин (25,83 Гц ... 27,50 Гц)
Средство облегчения пуска двигателя	Двигатель стартера

22.1.1.1 Заправочный объем охлаждающей жидкости

охлаждающая жидкость	
Охлаждающая жидкость  (стр. 148) Температура замерзания должна быть не выше: - 25°C (-13,0°F)	1 л (0,3 жидк. галлона США)

22.1.1.2 Заправочный объем моторного масла

моторное масло	
Моторное масло (SAE 15W/50)  (стр. 147) частично синтетическое	1.5 л (0,40 жидк. галлона США)

22.2 Шасси

22.2.1 Технические данные шасси



Рама	Решетчатый каркас из стальных труб с порошковым покрытием
Тормозная система	
спереди	Дисковый тормоз с четырехпоршневым суппортом
сзади	Дисковый тормоз с однопоршневым тормозным суппортом, плавающий
Ход подвески	
спереди	230 мм (9,06 дюйма)
сзади	230 мм (9,06 дюйма)
Тормозные диски – диаметр	
спереди	320 мм (12,60 дюйма)
сзади	240 мм (9.45 дюйма)
Предел износа тормозного диска	
спереди	4,5 мм (0,177 дюйма)
сзади	4,5 мм (0,177 дюйма)
Давление воздуха в шинах при одиночной езде	
спереди	2,0 бар (29,0 фунтов на кв. дюйм)
сзади	2,0 бар (29,0 фунтов на кв. дюйм)
Давление в шинах, с пассажиром / с полной нагрузкой	
спереди	2,0 бар (29,0 фунтов на кв. дюйм)

сзади	2,2 бар (31,9 фунта на квадратный дюйм)
Последнее звено привода	14:43 Примечание Изменения передаточного отношения не допускаются и могут привести к неисправностям.
Цепь	5/8 x 1/4" (520) X-ring
Угол наклона рулевой колонки	63,1° (1,101 рад)
Колесная база	1,453 мм (57,20 дюйма)
Высота сиденья без нагрузки	861 мм (33,90 дюйма)
Дорожный просвет без нагрузки	272 мм (10,71 дюйма)
Сухая масса	154,6 кг (340,83 фунтов)
Максимально допустимая нагрузка на переднюю ось	135 кг (297,6 фунтов)
Максимально допустимая нагрузка на заднюю ось	220 кг (485,0 фунтов)
Максимально допустимый общий вес	355 kg (782,6 фунтов)

22.2.2 Технические данные шин

Передняя шина	Задняя шина
110/70 R 17 M/C 54W TL Michelin Power 6	150/60 R 17 M/C 66W TL Michelin Power 6
Указанные шины представляют собой одни из возможных серийно выпускаемых шин. Для получения информации о других производителях, если таковая имеется, обратитесь к официальному дилеру или в квалифицированный дилерский центр по продаже шин. Если действуют местные нормативные документы о допуске к эксплуатации на дорогах, необходимо соблюдать их и соответствующие технические условия.	

22.2.3 Емкость топливного бака

Общая емкость топливного бака, прикл.	
(За исключением моделей BR) Неэтилированный высокосортный (ROZ 95)  (стр. 146)	9 л (2,4 жидк. галлона США)
(390 SMC R CKD BR) Высокооктановое неэтилированное, тип C (ROZ 95/RON 95/PON 91)  (стр. 146)	

22.2.4 Емкость топливного бака

Запас топлива, прикл.	2 л (0,5 жидк. галлона США)
-----------------------	--------------------------------

22.3 Электрические узлы

22.3.1 Аккумулятор

12 В аккумулятор	ETZ-9-BS	Напряжение аккумулятора: 12 В Номинальная емкость: 8 Ач Не требует технического обслуживания
------------------	----------	--

22.2.2 Предохранители

Предохранитель	75011088010	10 А
Предохранитель	75011088015	15 А
Предохранитель	75111088025	25 А
Предохранитель	75011088030	30 А

22.3.3 Лампы

Фара	Светодиод
Габаритный фонарь	Светодиод
Подсветка приборной панели и световые индикаторы	Светодиод
Сигнал поворота	Светодиод
Тормозной/задний фонарь	Светодиод
Освещение номерного знака	Светодиод

22.4 Вилка

22.4.1 Технические данные вилки

Артикул вилки	A602C121Y201102
Длина вилки	858 мм (33,78 дюйма)
Демпфирование сжатия	
Стандарт:	10 щелчков
Демпфирование обратного хода	
Стандарт:	10 щелчков
Жесткость пружины	
Средняя (стандартная)	5,5 Н/мм (31,41 фунт-сила/дюйм)
Длина пружины с прокладкой(-ами) с предварительным натягом	459 мм (18,07 дюйма)

22.4.2 Количество масла в вилке

Вилочное масло на каждое перо вилки	
Вилочное масло (SAE 5)  (стр. 147)	430 ±5 мл (14,54 ±0,17 жидк. унций США)

22.5 Амортизатор

22.5.1 Технические данные амортизатора

Каталожный номер амортизатора	A602C421Y313102
Демпфирование обратного хода	
Стандарт:	10 щелчков
Предварительная нагрузка	
Стандарт:	10 мм (0,39 дюйма)
Статический прогиб	16,5 мм (0,650 дюйма)
Прогиб при езде	60 мм (2,36 дюйма)
Положение установки	347 мм (13,66 дюйма)
Длина пружины	219,5 мм (8,642 дюймов)

22.5.2 Емкость масла амортизатора

Масло для амортизаторов	
Масло для амортизаторов (50180751S1) (SAE 2.5)  (стр. 148)	Заправить до максимальной отметки

22.6 Момент затяжки

22.6.1 Моменты затяжки резьбовых соединений двигателя

Винт, датчик вала переключения передач	M5×0,8	6 Нм (4,4 фунт-сила-фут)
Масляная форсунка	M5×0,8	6 Нм (4,4 фунт-сила-фут) Loctite® 243
Масляная форсунка, кронштейн коленчатого вала	M5×0,8	9 Нм (6,6 фунт-сила-фут) Loctite® 243
Винт, датчик положения коленчатого вала	M5×0,8	5,5 Нм (4,06 фунт-сила-фут) Loctite® 243
Винт статора	M5×0,8	7,5 Нм (5,53 фунт-сила-фут) Loctite® 243
Винт, крепежный кронштейн, кабель статора	M5×0,8	5,5 Нм (4,06 фунт-сила-фут) Loctite® 243
Винт, датчик положения шестерни	M5	5,5 Нм (4,06 фунт-сила-фут) Loctite® 243

Поршневой масляный жиклер	M5×0,8	5,5 Нм (4,06 фунт-сила-фут) Loctite® 243
Струя распыления масла	M5×0,8	6 Нм (4,4 фунт-сила-фут) Loctite® 243
Винт, крышка масляного фильтра	M6	11 Нм (8,1 фунт-сила-фут)
Резьбовая пробка, сливное отверстие водяного насоса	M6	11 Нм (8,1 фунт-сила-фут) Loctite® 243
Гайка, крыльчатка водяного насоса	M6	8 Нм (5,9 фунт-сила-фут) Loctite® 243
Винт, крышка сцепления	M6	11 Нм (8,1 фунт-сила-фут)
Винт, автоматический механизм декомпрессии	M6	9 Нм (6,6 фунт-сила-фут) Loctite® 243
Винт, перегородка подшипника распределительного вала	M6	9 Нм (6,6 фунт-сила-фут)
Винт, перегородка подшипника распределительного вала	M6×35	9 Нм (6,6 фунт-сила-фут)
Винт, перегородка подшипника распределительного вала	M6×40	9 Нм (6,6 фунт-сила-фут)
Винт, перегородка подшипника распределительного вала	M6×45	9 Нм (6,6 фунт-сила-фут)
Винт, клапанная крышка	M6	11 Нм (8,1 фунт-сила-фут)
Винт, кожух двигателя	M6×35	11 Нм (8,1 фунт-сила-фут) Loctite® 243
Винт, кожух двигателя	M6×70	11 Нм (8,1 фунт-сила-фут) Loctite® 243
Винт, фиксирующий кронштейн шестерни свободного хода	M6	11 Нм (8,1 фунт-сила-фут) Loctite® 243
Винт, крышка зажигания	M6	11 Нм (8,1 фунт-сила-фут)
Винт звездочки переключения передач	M6	11 Нм (8,1 фунт-сила-фут) Loctite® 243
Винт, вентиляционная пластина двигателя	M6	11 Нм (8,1 фунт-сила-фут)
Винт фиксирующего рычага	M6	11 Нм (8,1 фунт-сила-фут) Loctite® 243

Винт, крышка водяного насоса	M6	11 Нм (8,1 фунт·сила-фут)
Винт, разблокировка натяжителя цепи привода ГРМ	M6	8 Нм (5,9 фунт·сила-фут)
Винт, натяжитель цепи ГРМ	M6	11 Нм (8,1 фунт·сила-фут)
Винт, двигатель стартера	M6	11 Нм (8,1 фунт·сила-фут)
Винт, специальный кронштейн крепления форсунки	M6×1	7 Нм (5,2 фунт·сила-фут) Loctite® 243
Винт, натяжитель цепи ГРМ	M6×1	11 Нм (8,1 фунт·сила-фут) Loctite® 243
Винт, крышка масляного насоса	M6×1	11 Нм (8,1 фунт·сила-фут)
Винт, термостат	M6	11 Нм (8,1 фунт·сила-фут)
Винт вала цепи, головка блока цилиндров	M6	11 Нм (8,1 фунт·сила-фут)
Кронштейн кабеля катушки зажигания	M6	11 Нм (8,1 фунт·сила-фут)
Винт, впускная втулка	M6	9 Нм (6,6 фунт·сила-фут) Loctite® 243
Шпилька, выхлопной фланец	M8	21 Нм (15,5 фунт·сила-фут)
Гайка фланца выхлопной трубы	M8	21 Нм (15,5 фунт·сила-фут)
Винт, пружинный упорный подшипник вала переключения передач	M8×1,25	21 Нм (15,5 фунт·сила-фут) Loctite® 243
Зажимной винт ВМТ, коленчатый вал	M8×1,25	15.5 Нм (11,43 фунт·сила-фут) Loctite® 243
Зажимной винт ВМТ, вал системы уравнивания	M8×1,25	15.5 Нм (11,43 фунт·сила-фут) Loctite® 243
Винт, промежуточная шестерня	M8×1,25	21 Нм (15,5 фунт·сила-фут) Loctite® 243
Винт, шатунный подшипник M9×1 Резьба смазана маслом	1.	17.7 Нм (13,05 фунт·сила-фут)
	2.	60° (1,05 рад)
Датчик температуры охлаждающей жидкости	M10×1,5	13 Нм (9,6 фунт·сила-фут)

Резьбовая пробка, вал рычага толкателя распределительного вала	M10×1	9 Нм (6,6 фунт-сила-фут) Loctite® 243
Винт, головка блока цилиндров	M10×1,25	62 Нм (45,7 фунт-сила-фут) Резьба смазана маслом
Датчик давления масла	M10×1	9 Нм (6,6 фунт-сила-фут)
Винт, зубчатое колесо распределительного вала	M10×1	42 Нм (31,0 фунт-сила-фут) Loctite® 243
Винт, ротор	M12×1,5	125 Нм (92,2 фунт-сила-фут)
Свеча зажигания	M12×1,25	16 Нм (11,8 фунт-сила-фут)
Гайка, колесо первичной передачи/звездочка цепи газораспределения	M16×1,5	150 Нм (110,6 фунт-сила-фут) Loctite® 243
Гайка, внутренняя ступица диска сцепления	M16LN×1,5	122,5 Н-м (90,35 фунт-сила-фут) Loctite® 243
Клапан регулятора давления масла	M16×1,5	39 Нм (28,8 фунт-сила-фут)
Масляный фильтр, резьбовая пробка, маленькие	M17×1,5	11 Нм (8,1 фунт-сила-фут)
Резьбовая пробка, ВМТ крышки генератора	M18×1,5	9 Нм (6,6 фунт-сила-фут)
Гайка, шестерня промежуточного вала	M18×1,5	95 Нм (70,1 фунт-сила-фут) Loctite® 243
Резьбовая пробка, крышка генератора	M24×1,5	11 Нм (8,1 фунт-сила-фут)
Резьбовая пробка масляного фильтра, большая	M24×1,5	11 Нм (8,1 фунт-сила-фут)

22.6.2 Моменты затяжки резьбовых соединений шасси

Датчик кислорода		49 Нм (36,1 фунт-сила-фут)
Остальные винты шасси	M4	4 Нм (3,0 фунт-сила-фут)
Винт, крышка топливного бака	M5	5 Нм (3,7 фунт-сила-фут)
Остальные винты шасси	M5	5 Нм (3,7 фунт-сила-фут)
Винт, задний фонарь	M5	5 Нм (3,7 фунт-сила-фут)

Винт, кронштейн приборной панели на приборную панель	M5	4 Нм (3,0 фунт-сила-фут)
Винт, опора разъема на кронштейн приборной панели	M5	7 Нм (5,2 фунт-сила-фут)
Винт, указатель поворота на кронштейн указателя поворота	M5	6 Нм (4,4 фунт-сила-фут)
Винт, кольцо системы ABC на переднее колесо	M5×8	7 Нм (5,2 фунт-сила-фут)
Винт, кольцо системы ABC на заднее колесо	M5×8	7 Нм (5,2 фунт-сила-фут)
Винт, датчик боковой подставки	M6	5 Нм (3,7 фунт-сила-фут)
Прикрутите рычаг переключения планетарной втулки	M6	16 Нм (11,8 фунт-сила-фут)
Винт, защитный кожух слайдера цепи	M6	9 Нм (6,6 фунт-сила-фут)
Винт, бачок тормозной жидкости для заднего тормоза	M6	7 Нм (5,2 фунт-сила-фут)
Винт, держатель радиатора	M6	6 Нм (4,4 фунт-сила-фут)
Винт, катушка зажигания	M6	8 Нм (5,9 фунт-сила-фут)
Винт, переднее крыло на траверсу	M6	6 Нм (4,4 фунт-сила-фут)
Винт, заднее крыло на траверсу	M6	6 Нм (4,4 фунт-сила-фут)
Винт, топливный бак	M6	11 Нм (8,1 фунт-сила-фут)
Остальные винты шасси	M6	9 Нм (6,6 фунт-сила-фут)
Остальные винты шасси	M6	15 Нм (11,1 фунт-сила-фут)
Винт, верхний главный глушитель	M6	11 Нм (8,1 фунт-сила-фут)
Винт, модулятор системы ABC на кронштейн модулятора	M6×9	7 Нм (5,2 фунт-сила-фут)
Винт, кронштейн модулятора системы ABS на блок глушителя	M6×8	7 Нм (5,2 фунт-сила-фут)
Винт, блок воздушного фильтра	M6	7 Нм (5,2 фунт-сила-фут)
Винт, кронштейн крепления модуля ABS к раме	M6	7 Нм (5,2 фунт-сила-фут)
Винт, замок зажигания (срезной винт)	M6	10 Нм (7,4 фунт-сила-фут)
Винт крышки топливного бака	M6	6 Нм (4,4 фунт-сила-фут)

Винт крышки топливного бака	M6	7 Нм (5,2 фунт-сила-фут)
Винт, чехол радиатора	M6	8 Нм (5,9 фунт-сила-фут)
Винт, передняя крышка звездочки	M6×12	5 Нм (3,7 фунт-сила-фут)
Винт, передняя крышка звездочки	M6×16	11 Нм (8,1 фунт-сила-фут)
Винт, крышка рамы	M6×9	6 Нм (4,4 фунт-сила-фут)
Винт, крышка воздухозаборника на раму	M6×9	6 Нм (4,4 фунт-сила-фут)
Винт, патрубок на раму	M6×12	7 Нм (5,2 фунт-сила-фут)
Винт, бачок радиатора на переднюю часть рамы	M6×25	8 Нм (5,9 фунт-сила-фут)
Винт, бачок радиатора на заднюю часть рамы	M6×16	6 Нм (4,4 фунт-сила-фут)
Винт, регулятор-выпрямитель на раму	M6×28	7 Нм (5,2 фунт-сила-фут)
Винт, замок сиденья на подрамник	M6×20	7 Нм (5,2 фунт-сила-фут)
Винт, кронштейн номерного знака на подрамник	M6×15	7 Нм (5,2 фунт-сила-фут)
Винт, задняя часть на кронштейн крепления номерного знака	M6×9	7 Нм (5,2 фунт-сила-фут)
Винт тормозного цилиндра на кронштейн подножки	M6×16	10 Нм (7,4 фунт-сила-фут)
Винт, внутренняя крышка кронштейна	M6×19	6 Нм (4,4 фунт-сила-фут)
Винт, кожух радиатора и спойлер топливного бака	M6×9	6 Нм (4,4 фунт-сила-фут)
Винт, кронштейн приборной панели на траверсу	M6	6 Нм (4,4 фунт-сила-фут)
Винт, направляющая тормозной магистрали на нижнем тройном зажиме	M6×9	7 Нм (5,2 фунт-сила-фут)
Винт, слайдер цепи на маятниковой вилке	M6	7 Нм (5,2 фунт-сила-фут)
Винт, кронштейн тормозной магистрали на маятник	M6×9	7 Нм (5,2 фунт-сила-фут)
Винт, груз на руль	M6×45	9 Нм (6,6 фунт-сила-фут)
Винт, воздушный фильтр на аэробокс	M6×10	7 Нм (5,2 фунт-сила-фут)
Винт, датчик температуры всасываемого воздуха на аэробокс	M6	5 Нм (3,7 фунт-сила-фут)

Винт, нижняя траверса	M8	12 Нм (8,9 фунт·сила-фут)
Винт, верхняя траверса	M8	17 Нм (12,5 фунт·сила-фут)
Винт, башмак вилки	M8	15 Нм (11,1 фунт·сила-фут)
Винт, передний тормозной диск	M8	30 Нм (22,1 фунт·сила-фут)
Винт, задний тормозной диск	M8	30 Нм (22,1 фунт·сила-фут)
Зажимной винт руля	M8	20 Нм (14,8 фунт·сила-фут)
Винт, передний тормозной суппорт	M8	30 Нм (22,1 фунт·сила-фут) Loctite® 243
Гайка, задняя звездочка	M8	34 Нм (25,1 фунт·сила-фут)
Винт, звуковой сигнал	M8	16 Нм (11,8 фунт·сила-фут)
Винт крепления подножки пассажира	M8	25 Нм (18,4 фунт·сила-фут)
Винт, рукоятка на подрамник	M8×20	25 Нм (18,4 фунт·сила-фут)
Остальные винты шасси	M8	25 Нм (18,4 фунт·сила-фут)
Остальные винты шасси	M8	30 Нм (22,1 фунт·сила-фут)
Винт, нижний главный глушитель	M8	21 Нм (15,5 фунт·сила-фут)
Винт, глушитель на головку цилиндра	M8	21 Нм (15,5 фунт·сила-фут)
Винт, кронштейн подножки на верхнюю раму	M8×20	25 Нм (18,4 фунт·сила-фут)
Винт, кронштейн подножки на нижнюю раму	M8×30	25 Нм (18,4 фунт·сила-фут)
Винт, фиксирующий рычаг двигателя на раму	M8×25	25 Нм (18,4 фунт·сила-фут)
Винт, нижняя часть хвоста на подрамник	M8×19	10 Нм (7,4 фунт·сила-фут)
Винт, задний обтекатель на подрамник	M8×20	10 Нм (7,4 фунт·сила-фут)
Винт, направляющая цепи на маятник, передняя	M8×40	10 Нм (7,4 фунт·сила-фут)
Винт, направляющая цепи на маятник, задняя	M8×22	10 Нм (7,4 фунт·сила-фут)
Винт, опора двигателя на двигателе	M10	44 Нм (32,5 фунт·сила-фут) Loctite® 243

Фитинг, боковая подставка	M10	32 Нм (23,6 фунт-сила-фут)	
Гайка, кронштейн боковой подставки	M10	36 Нм (26,6 фунт-сила-фут)	
Верхний винт амортизатора	M10×58	50 Нм (36,9 фунт-сила-фут) Loctite® 620	
Винт, кронштейн передней подножки / опора двигателя	M10×1,25	40 Нм (29,5 фунт-сила-фут)	
Гайка, зеркало заднего вида	M10	23 Нм (17,0 фунт-сила-фут)	
Остальные винты шасси	M10	46 Нм (33,9 фунт-сила-фут)	
Остальные винты шасси	M10	50 Нм (36,9 фунт-сила-Фут)	
Нижний винт амортизатора	M10×65	50 Нм (36,9 фунт-сила-Фут) Loctite® 620	
Гайка, адаптер зеркала	M10LH	27 Нм (19,9 фунт-сила-фут)	
Винт, двигатель на раме	M10	45 Нм (33,2 фунт-сила-фут)	
Винт, нижняя часть подрамника	M10×110	45 Нм (33,2 фунт-сила-фут) Loctite® 620	
Винт, подрамник на раму	M10×30	45 Нм (33,2 фунт-сила-фут) Loctite® 620	
Гайка, кронштейн руля на верхнюю траверсу	M10	45 Нм (33,2 фунт-сила-фут)	
Винт, регулятор натяжения цепи на маятник	M10×50	17 Нм (12,5 фунт-сила-фут)	
Гайка, контргайка регулятора натяжения цепи на маятник	M10	17 Нм (12,5 фунт-сила-фут)	
Гайка, шарнир маятника	M14	100 Нм (73,8 фунт-сила-фут)	
Гайка, ось вращения колеса, задняя	M16	100 Нм (73,8 фунт-сила-фут)	
Винт, верхняя рулевая колонка	M22	50 Нм (36,9 фунт-сила-Фут)	
Регулировочное кольцо, подшипник вилки	M22	10 Нм (7,4 фунт-сила-фут)	
Винт, ось вращения колеса, передн.	M24	45 Нм (33,2 фунт-сила-фут)	
Гайка, рулевая колонка	M30	1.	45 Нм (33,2 фунт-сила-фут)
		2.	2 оборота (720°)

Гайка, рулевая колонка	M30	3.	15 Нм (11,1 фунт·сила-фут)

23.1 Декларации соответствия



Примечание

Функциональные и аппаратные возможности зависят от модели и могут не включать все упомянутые беспроводные системы и области применения.

Настоящим компания **JNS Instruments Ltd.** заявляет, что беспроводная система **320T1100** соответствует актуальным руководящим положениям. Полный текст Декларации соответствия доступен по следующему адресу в Интернете.

Сайт сертификации: <https://www.ktm.com/320T1100>

23.2 Декларации соответствия для конкретных стран

<p>"En el Perú, este equipo diseñado para la banda de 902-928 MHz, debe ser configurado para operar sólo en la banda 915-928 MHz con una PIRE de hasta 1W (30 dBm) y sujeto a las Condiciones de Operación que establezca el MTC."</p> <p>"En el Perú, este equipo diseñado para la banda de 902-928 MHz, debe ser configurado para operar sólo en la banda 916-928 MHz con una PIRE de hasta 4W (36 dBm) y sujeto a las Condiciones de Operación que establezca el MTC."</p> <p>"En el Perú, este equipo diseñado para la banda de 5925-7125 MHz, debe ser configurado para operar sólo en la banda 915-928 MHz con una PIRE de hasta 1W (30 dBm) y sujeto a las Condiciones de Operación que establezca el MTC."</p>	
<p>TRCSL APPROVED Ref No. TRC/SM/TA/0041/23-9018</p>	<p>AGREE PAR L'ANRT MAROC Numéro d'agrément: MR00039589ANRT2023 Date d'agrément: 08/08/2023</p>

A01740-01

A Технические понятия

ABS	Антиблокировочная система тормозов	Система безопасности, которая предотвращает блокировку колес при прямолинейном движении без воздействия боковых сил
АСИП	Автоматический сброс индикатора поворота	Программное обеспечение, которое автоматически отключает индикатор в соответствии со счетчиком времени или пройденного расстояния
	KTMconnect	Система дистанционной связи, работающая в сопряжении с совместимыми мобильными телефонами и системами связи для телефонной связи и воспроизведения аудио
МТС	Противобуксовочная система мотоцикла	Дополнительная функция управления двигателем, при которой крутящий момент двигателя уменьшается в случае пробуксовки задних колес.
БСД	Бортовая диагностика	Система транспортного средства, которая отслеживает заданные параметры электроники транспортного средства
	QUICKSHIFTER+	Функция электроники двигателя для повышения и понижения передач без включения сцепления

B Топливо

Высокооктановое неэтилированное

Стандарты

(ROZ 95)

→ DIN EN 228

Высокооктановый неэтилированный, тип C

Стандарты

• ROZ 95/RON 95/PON 91

→ ANP (Agência Nacional do Petróleo) № 57

Топливная присадка

Рекомендуемый поставщик

МОТОРЕХ®

• **СТАБИЛИЗАТОР ТОПЛИВА**

C Эксплуатационные материалы

Аэрозоль для цепей для дорожного применения

Рекомендуемый поставщик

- MOTOREX®
- CHAINLUBE ROAD STRONG

Вилочное масло

Рекомендуемый поставщик

- MOTOREX®
- RACING FORK OIL

Стандарты

- SAE 5 → SAE

Резьба смазана маслом

Универсальная смазка-спрей

Рекомендуемый поставщик

- MOTOREX®
- JOKER 440 SYNTHETIC

Долговечная консистентная смазка

Рекомендуемый поставщик

- MOTOREX®
- Bike Grease 2000

Моторное масло

Рекомендуемый поставщик

- MOTOREX®
- FORMULA 4T

Стандарты

- JASO T903 MA2
- SAE 15W/50 → SAE

Свойства

- Частично синтетическое

Масло для амортизаторов

Сведения для заказа

- 50180751S1

Стандарты

- SAE 2.5 → SAE

Тормозная жидкость DOT 4 / DOT 5.1

Рекомендуемый поставщик

- Castrol
- REACT PERFORMANCE DOT 4
- MOTOREX®
- ТОРМОЗНАЯ ЖИДКОСТЬ DOT 5.1

Стандарты

- DOT

Охлаждающая жидкость

Рекомендуемый поставщик

- MOTOREX®
- COOLANT M3.0

Свойства

- Защита от замерзания по крайней мере до -25 °C (-13,0 °F)

D Электрические узлы**12-вольтовый аккумулятор (ETZ-9-BS)****Код продукта**

ETZ-9-BS

Свойства

- Напряжение аккумулятора 12 В
- Номинальная емкость 8 Ач
- Не требует технического обслуживания

Указатель поворота (светодиодный)**Код продукта**

- Светодиод

Стоп-сигнал/задний фонарь (светодиодный)**Код продукта**

- Светодиод

Освещение номерного знака (светодиодное)**Код продукта**

- Светодиод

Подсветка приборной панели и световые индикаторы (светодиодные)**Код продукта**

- Светодиод

Стояночный фонарь (светодиодный)**Код продукта**

- Светодиод

Фара (светодиодная)**Код продукта**

- Светодиод

Предохранитель (75011088010)

Код продукта

• 75011088010

Свойства

• 10А

Предохранитель (75011088015)

Код продукта

• 75011088015

Свойства

• 15А

Предохранитель (75011088020)

Код продукта

• 75011088020

Свойства

• 20А

Предохранитель (75011088025)

Код продукта

• 75011088025

Свойства

• 25А

Предохранитель (90111088025)

Код продукта

• 90111088025

Свойства

• 25А

Предохранитель (75011088030)

Код продукта

• 75011088030

Свойства

• 30А

Е Чистящие средства

Спрей-блеск, образующий защитную пленку с эффектом капель

Рекомендуемый поставщик

MOTOREX®

• MOTO SHINE MS1

Очиститель цепи

Рекомендуемый поставщик

MOTOREX®

• CHAIN CLEAN

Защитные материалы

Рекомендуемый поставщик

MOTOREX®

• MOTO PROTECT

Чистящие средства для пластика, стекла, лакокрасочных покрытий, металлов, ветровых стекол и визоров

Рекомендуемый поставщик

MOTOREX®

• QUICK CLEANER

Экологически нейтральное универсальное чистящее средство

Рекомендуемый поставщик

MOTOREX®



• MOTO CLEAN UNIVERSAL

F Символы

F.1 Цвета символов





F.1.1 Красные знаки

Красные символы указывают на неисправность, требующую немедленного вмешательства.

	Индикатор температуры охлаждающей жидкости горит красным светом
	Предупреждающий сигнал давления масла горит красным светом





F.1.2 Желтые и оранжевые знаки

Желтые и оранжевые символы указывают на неисправность, требующую оперативного вмешательства. Активные вспомогательные средства вождения также обозначаются желтыми или оранжевыми символами.

	Предупреждающий сигнал ABS горит желтым светом
	Предупреждающий сигнал ABS заднего колеса горит желтым светом
	Предупреждающий сигнал уровня топлива горит желтым светом
	Индикатор неисправности системы OBD горит желтым светом.
	Индикаторная лампа TC загорается/мигает желтым цветом
	Общий предупреждающий индикатор горит желтым цветом

F.1.3 Зеленые и синие знаки

Зеленые и синие символы предназначены для сообщения информации.

	Индикатор дальнего света горит синим цветом
	Индикатор температуры охлаждающей жидкости горит синим цветом
	Индикатор указателя поворота мигает зеленым цветом с равными интервалами.
	Индикатор холостого хода горит зеленым цветом

1	
12 В аккумулятор	
зарядка	100
установка	100
снятие	99
A	
ABS	84
Предохранители ABS	
замена	103
ACC1	
спереди	109
сзади.....	109
ACC2	
спереди	109
сзади.....	109
Комплектующие	11
Антиблокировочная система тормозов	84
Вспомогательные материалы	11
B	
Тормозные диски	
проверка	85
Тормозная жидкость	
добавление для передних тормозов.....	86
добавление для задних тормозов.....	90
Уровень тормозной жидкости	
проверка переднего тормоза.....	86
проверка заднего тормоза.....	89
Фиксаторы тормозных колодок	
проверка переднего тормоза	88
проверка заднего тормоза	91
Тормозная колодка	
проверка переднего тормоза	88
Тормозные колодки	
проверка заднего тормоза	91
Педаля тормоза	22
проверка свободного хода	88
Тормоза	64
Торможение	64
Выход из строя	
буксировка	66
C	
Цепь	
проверка	78
очистка	75
грязь, проверка на наличие	75
Натяжение цепи	
регулировка	77
проверка	76
Переключение передач	61
Экипировка	9
Рычаг сцепления	15
регулировка основного положения	82
Комбинированный переключатель	15
Охлаждающая жидкость	
замена	115
слив	113
Уровень охлаждающей жидкости	
проверка	110, 112
Система охлаждения	110
заправка/опорожнение	113
МТС на поворотах	118
Обслуживание клиентов	11
D	
приборная панель	
ABS	33
Аудио	42
Bluetooth	46
Отображение телефонных вызовов	30
Формат отображения часов	52
Возможности подключения	45
дисплей температуры охлаждающей жидкости 28	
Формат даты	52
Режим дисплея	35
Расстояние	53
Дополнительные функции	55
избранное	40, 45
Отображение Избранного	29
Расх. топлива	54
сопряжение гарнитуры	47
Информация	37
Язык	55
последний пункт назначения	39
Счетчик оставшегося расстояния движения при низком уровне топлива	37
МТС	34
Отображение Навигации (опция)	29
сопряжение телефона	46
Точки интереса	41
QUICKSHIFTER+ (опция)	34
Режим дистанционного управления (опция) 30	
Режим езды	118
Дисплей RideMode (Режимы езды)	27
Индикатор необходимости переключения передачи	48
Пропуск путевой точки	40
остановить навигацию	41
Температура	54

время	28	Предохранитель	
Поездка 1	36	отдельных потребителей электроэнергии,	
Поездка 2	36	замена	105
Тип звукового устройства	48	G	
Объем	39	Рычаг переключения передач	21
Предупреждение	38	регулировка	70
предупреждения	24	Высота	
Дата		Рычаг ручного тормоза	15
регулировка	50	регулировка основного положения	86
Декларации соответствия	144	Фара	
для конкретной страны	144	регулировка дальности света фары	108
Определенное использование	10	Настройка фар	
Диагностический разъем	109	проверка	108
Сложные условия эксплуатации	11	Кнопка звукового сигнала	17
Вождение	61	I	
трогание	60	Замок зажигания	18
E		Подразумеваемая гарантия	11
Электрический стартер	17	Использование не по назначению	10
Двигатель		K	
обкатка	57	Устройство аварийного выключения	17
Номер двигателя	14	L	
Моторное масло		Переключатель света	16
доливка	122	Нагружение транспортного средства	57
замена	120	Багаж	57
Уровень моторного масла		M	
проверка	120	Главный предохранитель	
Окружающая среда	10	замена	102
F		Гарантия производителя	11
Рисунки	11	Мотоцикл	
Перья вилки		очистка	124
очистка пыльников	74	задний подъемный механизм, подъем	72
Переднее крыло		подъем передней части с помощью подъемного	
установка	83	механизма	73
снятие	83	снятие передней части с подъемного механизма	
Передняя звездочка		73
проверка	78	снятие задней части с подъемного механизма	
Переднее колесо		72	
установка	92	Противобуксовочная система мотоцикла	118
снятие	92	O	
Защита от замерзания		Масляный фильтр	
проверка	110	замена	120
Крышка топливного бака		Масляные сетки	
закрытие	20	очистка	120
открытие	19	Набор бортовых инструментов	20
Правый обтекатель топливного бака		Режим эксплуатации	
установка	81	в сложных условиях	11
снятие	80	Руководство пользователя	10

P	
Парковка	65
Пассажирские подножки	21
Ремень безопасности пассажира	21
Люфт рычага сцепления	
регулировка	83
проверка	82
Подготовка к эксплуатации	
после хранения	128
проверки и меры по техническому	
обслуживанию при подготовке к эксплуатации	
59	
Примечания по подготовке к первому	
использованию	56
Защитная одежда	9
B	
QUICKSHIFTER+	61
R	
Резиновые элементы демпфирования задней	
ступицы	
проверка	96
Задняя звездочка	
проверка	78
Заднее колесо	
установка	94
снятие	93
Заправка топливом	
топливо	67
Ресурсы	11
S	
Безопасная эксплуатация	9
Сиденье	
монтаж	75
снятие	74
Замок сиденья	20
Техобслуживание	11
Амортизатор	
регулировка предварительного натяга пружины	
.....	70
Правый боковой обтекатель	
установка	80
снятие	79
Боковая подставка	22
Запасные части	11
Натяжение спиц	
проверка	98
Пуск	59
Рулевая колонка	
блокировка	18
разблокировка	18
Замок рулевой колонки	18
Остановка	65
Хранение	127
Отсек для вещей	
USB-гнездо.....	17
T	
Модификации	8
Поворотная рукоятка газа	15
Время	
регулировка	50
Состояние шин	
проверка	97
Давление воздуха в шинах	
проверка	98
буксировка	66
Доставка	66
Переключатель сигнала поворота	16
U	
USB-гнездо	17
V	
Идентификационный номер транспортного	
средства	14
VIN	14
W	
Эксплуатация в зимних условиях	
проверки и этапы технического обслуживания .	
125	
Правила работы	9



3240174en

27.08.2025

